

**STIHL**®

# STIHL RB 302, 402

Instruction Manual  
Notice d'emploi  
Skötselavvisning  
Käyttöohje

Instrucțiuni de utilizare  
Инструкция по эксплуатации



- Ⓞ **GB** Instruction Manual  
1 - 27
- Ⓞ **F** Notice d'emploi  
28 - 54
- Ⓞ **S** Skötselanvisning  
55 - 79
- Ⓞ **FIN** Käyttöohje  
80 - 104
- Ⓞ **RO** Instrucțiuni de utilizare  
105 - 131
- Ⓞ **RUS** Инструкция по  
эксплуатации  
132 - 159

## Contents

Guide to Using this Manual	2
Safety Precautions and Working Techniques	2
Fitting, removing spray lance	7
Fitting, removing high-pressure hose	7
Connecting the water supply	8
Connecting to a pressureless water supply	9
Switching On	9
Working	10
Adding detergent	11
Switching Off	12
Storing the Machine	12
Transporting the Unit	12
Maintenance and Care	14
Maintenance	15
Checking the oil level	16
Oil change	16
Minimize Wear and Avoid Damage	17
Main Parts	19
Specifications	21
Special Accessories	22
Troubleshooting	24
Maintenance and Repairs	26
Disposal	26
EC Declaration of Conformity	26

Dear Customer,

Thank you for choosing a quality engineered STIHL product.

It has been built using modern production techniques and comprehensive quality assurance. Every effort has been made to ensure your satisfaction and troublefree use of the product.

Please contact your dealer or our sales company if you have any queries concerning this product.

Your



Dr. Nikolas Stihl

# STIHL®

RB 302, RB 402 PLUS

This instruction manual is protected by copyright. All rights reserved, especially the rights to reproduce, translate and process with electronic systems.

## Guide to Using this Manual

### Pictograms

---

All the pictograms attached to the machine are shown and explained in this manual.

### Symbols in text

---



#### WARNING

Warning where there is a risk of an accident or personal injury or serious damage to property.



#### NOTICE

Caution where there is a risk of damaging the machine or its individual components.

### Engineering improvements

---

STIHL's philosophy is to continually improve all of its products. For this reason we may modify the design, engineering and appearance of our products periodically.

Therefore, some changes, modifications and improvements may not be covered in this manual.

## Safety Precautions and Working Techniques



The high water pressure generated and the power connection are particular sources of danger.



It is important that you carefully read the entire Instruction Manual before using the machine for the first time and keep it in a safe place for future reference. Non-compliance with the Instruction Manual may cause serious or even fatal injury.



#### WARNING

- Minors should never be allowed to use the high-pressure cleaner – except for young trainees over the age of 16 when working under supervision.
- Supervise children to ensure that they do not play with the machine.

- The machine should only be provided or loaned to people familiar with this model and its operation. The instruction manual should always be handed over with the machine.
- Do not use the machine if anyone not wearing protective clothing is in the working area.

Observe the national safety regulations issued, e. g. by the employers' liability insurance association, social security institutions, occupational safety and health authorities or other organizations.

When not using the machine, it must be put down in such a way that it does not endanger anyone. Ensure that the machine cannot be used without authorization.

Persons who are unable to operate the machine safely due to limited physical, sensory or mental capacity may only use the machine under the supervision of or after instruction by a responsible person.

The user is responsible for accidents or risks involving third parties or their property.

If using the machine for the first time: Have your STIHL dealer or another expert show you how to use it safely.

In some countries, operation of machines that emit noise may be restricted by municipal regulations. Observe national regulations.

Always check that the machine is in good working order before starting work. Particular attention must be devoted to the high-pressure hose, the spray attachment and the safety parts.

Never operate the machine with a defective high-pressure hose – ensure that it is replaced immediately.

The machine may only be used when all parts are in perfect working order.

The high-pressure hose must not be driven over, pulled, buckled or twisted.

Never pull the high-pressure hose in order to move the machine.

The high-pressure hose must be approved for the permissible excess pressure of the machine.

The permissible excess pressure, the maximum permitted temperature and the date of manufacture are stated on the cladding of the high-pressure hose. The permissible pressure and date of manufacture are specified on the fittings.

### Accessories and spare parts

#### **WARNING**

- High-pressure hoses, fittings and couplings are important for machine safety. Only high-pressure hoses, fittings, couplings and other accessories which have been approved by STIHL for this machine or technically equivalent parts may be mounted on the machine.

Contact a servicing dealer if in doubt. Use only high-quality accessories. Otherwise, there may be a risk of accidents or damage to the machine.

- STIHL recommends the use of genuine STIHL parts and accessories. These have been optimized for the product and the user's requirements.

Never modify the machine in any way, as this could be extremely dangerous. STIHL excludes all liability for personal injury and damage to property caused while using unauthorized attachments.

### Physical suitability

The machine may only be operated by people who are fit, in good physical health and in good mental condition. If you have any condition that might be aggravated by strenuous work, check with your doctor before operating a machine.

Anyone who has consumed alcohol, medicines affecting their ability to react or drugs must not operate the machine.

If you have a pacemaker: The ignition system of your machine produces an electromagnetic field of very low intensity. An effect on individual pacemaker types cannot be excluded entirely. STIHL recommends that you consult your doctor and the manufacturer of your pacemaker in order to avoid health hazards.

### Spheres of application

The high-pressure cleaner can be used to clean motor vehicles, machines, tanks, facades or stables and to remove rust without dust or sparks.

Other uses are not permitted and may lead to accidents or damage to the machine.

### Clothing and equipment

Wear shoes with non-slip soles.



Wear goggles and protective clothing. STIHL recommends that a boilersuit be worn in order to reduce the risk of injury due to accidental exposure to the high-pressure jet.

Clothing which could become trapped in moving parts of the machine should not be worn. Do not wear a scarf, tie or jewelry when operating the machine. Long hair must be tied up and covered (headscarf, cap, helmet, etc.).

### Transporting the machine

Always switch off the engine.

Do not touch any hot parts of the machine, in particular the muffler surface or the gear housing – **risk of burns!**

So that the machine can be transported safely on or in a vehicle, it must be secured with straps so that it cannot slip or tip over and to protect it from damage and prevent fuel spills.

Antifreeze is recommended if the machine and accessories are to be transported at temperatures near or below 0 °C (32 °F) - see "Storage".

## Refueling

---



**Gasoline is an extremely flammable fuel** – keep clear of naked flames and fire – do not spill any fuel – no smoking.

Switch off the engine before refueling.

Never refuel the machine while the engine is still hot – the fuel may spill over – **risk of fire!**

Open the fuel filler cap carefully so that any excess pressure is relieved gradually and fuel does not splash out.

The machine may only be refueled in a well ventilated place. Clean the machine immediately if fuel is spilled. Change your clothes immediately if they are contaminated with fuel.

Close the filler cap as tightly as possible after refueling.

This helps reduce the risk of unit vibrations causing an incorrectly tightened filler cap to loosen or come off and spill quantities of fuel.

Check for leaks. Do not start the engine if there is a fuel leak – **serious or fatal burns could result.**

## Detergents

---



### WARNING

- The machine was designed for use with the detergents offered or recommended by the manufacturer.
- Use only detergents that are approved for use with high-pressure cleaners. Use of unsuitable detergents can cause damage to health, as well as to the machine and the object to be cleaned. Contact a servicing dealer if in doubt.
- Always use detergent in the specified dosage – follow the corresponding instructions for use of the detergent.
- Chemical detergents may contain physiologically harmful (toxic, caustic, irritant), flammable or explosive substances. In the event of skin or eye contact with detergent, flush the affected body parts with plenty of clean water immediately. If detergent is swallowed, seek medical attention immediately. **Note the manufacturer's safety data sheets!**

## Before starting work

---



Do not connect the high-pressure cleaner directly to the drinking water main.

Only connect the high-pressure cleaner to the drinking water main in conjunction with a backflow preventer – see "Special accessories".



### WARNING

- If drinking water has passed through the backflow preventer, it can no longer be regarded as drinking water.

Do not use the machine with dirty water.

If there is a risk that dirty water will occur (e. g., flowing sand), an appropriate water filter must be used.

## Inspect the high-pressure cleaner

Check that the high-pressure cleaner is in full working order. Pay particular attention to the high-pressure hose, the spray attachment, the safety parts and the fuel system. Note the relevant chapter of the instruction manual:



### WARNING

- The high-pressure cleaner should only be used if it is in full working order – **risk of accident!**
- It must be possible to move the switch to the **0** position easily
- The switch must be in the **0** position
- Check that the spark plug boot is secure. A loose boot can lead to flying sparks which may ignite the escaping fuel/air mixture – **risk of fire!**
- Inspect the high-pressure hose, spray attachment and safety mechanisms for damage

- High-pressure hose and spray attachment in good condition (clean, moving easily) and correctly assembled
- For good control of the machine, the handles should be clean and dry with no oil or dirt on them
- Check the oil level
- Never attempt to modify the controls or safety devices

### Starting the engine

Start the engine as described in the engine manual.

Move at least 3 meters away from the place at which the machine was refueled and never start the machine in enclosed spaces.

Place the machine on a flat surface and ensure a firm and safe footing.

The machine is operated by only one person. There should not be any other person within the working area, not even when starting the machine.

Check that the speed drops: the engine must idle when the operator releases the trigger on the spray gun.

### During work



- Never draw in fluids containing solvents or undiluted acids and solvents (e. g., gasoline, heating oil, paint thinner or acetone). These substances damage the materials used in the machine. The spray is highly combustible, explosive and poisonous.



Never direct the high-pressure jet or water hose against electrical appliances and equipment – **danger of short-circuiting!**



Never direct the high-pressure jet or water hose against electrical equipment, connections and power cords – **danger of short-circuiting!**



Never direct the high-pressure jet against yourself or other people, not even to clean clothing or shoes – **risk of injury!**

Ensure you always have a firm and safe footing.

Switch off the engine immediately in the event of imminent danger or in an emergency.

Beware of **slipping** on ice, water, snow or uneven ground!

Keep the high-pressure cleaner as far away as possible from the object being cleaned. Keep the machine at least 1 m away from buildings while working.



Your power tool produces toxic exhaust fumes as soon as the engine is running. These gases may be colorless and odorless and may contain unburnt hydrocarbons and benzene. Never run the engine indoors or in poorly ventilated areas, even if your model is equipped with a catalytic converter.

The machine must not be covered. Ensure that the engine is cooled sufficiently.

Ensure proper ventilation when working in trenches, hollows or other confined locations – **risk of fatal injury from breathing toxic fumes!**

If you feel sick, if you have a headache, vision problems (e. g., your field of vision gets smaller), hearing problems, dizziness or inability to concentrate, stop work immediately. Such symptoms may be caused by an excessively high concentration of exhaust emissions – **risk of accident!**

No smoking when working with or near the machine - **risk of fire!** The fuel tank may give off inflammable vapors.

Do not direct the high-pressure jet against animals.

Do not direct the high-pressure jet onto places you cannot see.

Children, animals and bystanders must remain at a distance.

Hazardous substances (e. g. asbestos or oil) must not be allowed to escape into the environment unchecked when working with the machine. The applicable environmental regulations must be observed without fail.

Surfaces of asbestos cement must never be cleaned with a high-pressure jet. Hazardous, breathable asbestos fibers may be released in addition to the dirt. The danger is greatest when the washed surface has dried.

Delicate parts made of rubber, fabric or similar materials must not be cleaned with a pencil jet, e. g. from the rotary nozzle. Maintain a sufficient distance between the high-pressure hose and the surface when cleaning to avoid any damage to the surface being cleaned.

The trigger on the spray gun must move easily and automatically return to its starting position when released.

Hold the spray attachment firmly with both hands in order safely to withstand the kickback force and additional torque produced when using spray attachments with angled spray lance.

Ensure that the high-pressure hose is not damaged by being driven over, squashed or pulled; protect it against heat and oil.

If the machine is subjected to unusually high loads for which it was not designed (e. g., heavy impact or a fall), always check that it is in good condition before continuing work - refer also to the chapter "Before starting work". Also make certain that the safety mechanisms are working properly.

Never continue using a machine that is not in perfect working order. Consult a servicing dealer if in doubt.

Before leaving the machine: Shut off the engine.

### **Safety equipment**

When the safety equipment is activated, excessive pressure is returned to the intake side of the pump via a safety valve. This safety feature has been set by the manufacturer and must not be adjusted.

### **After finishing work**

- Shut off the engine before leaving it
- Disconnect water intake hose between machine and water supply

### **Maintenance and repairs**

The machine must be serviced regularly. Do not attempt any maintenance or repair work not described in the Instruction Manual. All other work should be carried out by a servicing dealer.

STIHL recommends that maintenance and repair work be carried out only by authorized STIHL dealers. STIHL dealers receive regular training and are supplied with technical information.

Use only high-quality replacement parts, in order to avoid the risk of accidents or damage to the machine. Contact a dealer if in doubt.

STIHL recommends the use of genuine STIHL spare parts. Such parts have been optimized for the machine and the user's requirements.

Before starting any maintenance or repair work and before cleaning the machine, always **stop the engine – risk of injury!**

Do not service or store your unit near any fire or flame.

Check fuel cap regularly for tightness.

Inspect ignition lead (insulation in good condition, secure connection).

Check that the muffler is in perfect working condition.

Do not use the machine if the muffler is damaged or missing – **risk of fire! – Hearing damage!**

Never touch a hot muffler – **risk of burns!**

Stop the engine before remedying malfunctions.

## Fitting, removing spray lance

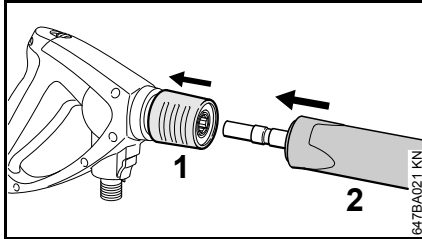

- Pull back and hold the coupling (1)
- Push the spray lance (2) into the mount on the spray gun, or pull it out to remove the spray gun, respectively
- Release the coupling (1)

## Fitting, removing high-pressure hose

### RB 302

#### Connecting the high-pressure hose

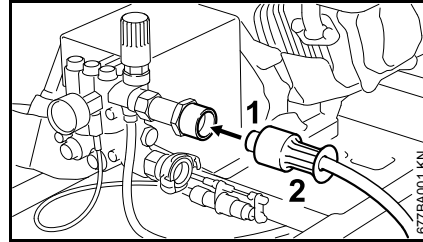

- Push high-pressure hose (1) onto the connector
- Attach union nut (2) and screw it on and tighten by hand

#### Disconnect the high-pressure hose

- Unscrew the union nut (2)
- Pull high-pressure hose (1) off of connector

### RB 402 PLUS

The high-pressure hose is already connected.

## Disconnect the high-pressure hose

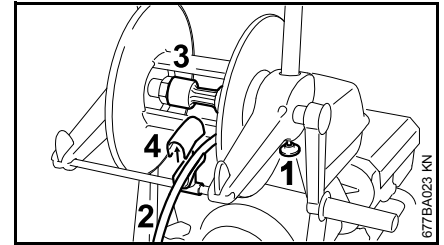

- Release the hose reel brake  
To release the hose reel brake, pull the handle (1) downward.  
To lock the brake, press the handle (1) firmly upward until the hose reel is locked.
  - Unroll the high-pressure hose (2)
  - Unscrew the union nut (3)
  - Open the hose guide (4)
  - Pull high-pressure hose (2) off of connector
- #### Connecting the high-pressure hose
- Push the high-pressure hose (2) onto the connector of the hose reel
  - Attach union nut (3) and screw it on and tighten by hand
  - Push the high-pressure hose into the hose guide (4) and close the hose guide.
  - Release the brake (1) on the hose reel and wind up the high-pressure hose

## High-pressure hose and spray gun

### Connection

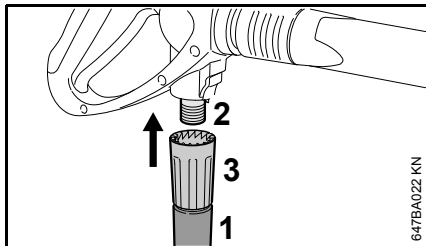

- Push the high-pressure hose (1) onto the connector (2)
- Attach union nut (3) and screw it on and tighten by hand

### Disconnection

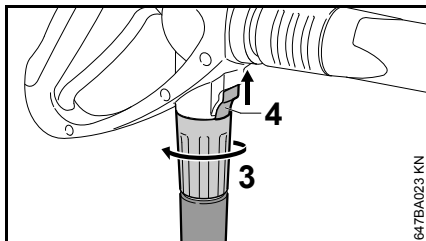

- Push the coupling (4) in the direction of the arrow and hold it
- Loosen the union nut (3) and unscrew it from the connector in the direction of the arrow

### High-pressure hose extension

As a rule, always use only one high-pressure hose extension – see "Special accessories"

## Connecting the water supply

Briefly rinse out the water hose before connecting it to the machine to prevent sand and other particles from entering the machine.

- Connect hose (3/4" diameter, length at least 10 m to absorb pressure surges)

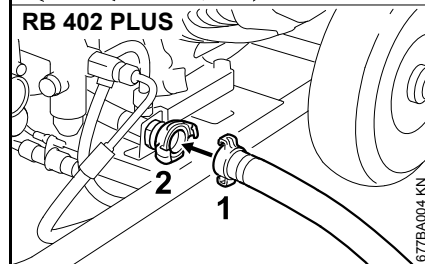
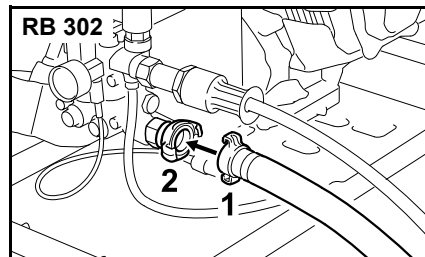

- Mesh the jaws of the hose connector (1) and coupling (2) with each other and turn right as far as possible
- Turn on water supply

In suction operation, the machine can also be connected to rivers, lakes, cisterns and tanks, etc. – see "Connecting to a pressureless water supply".

## Connection to the drinking water main

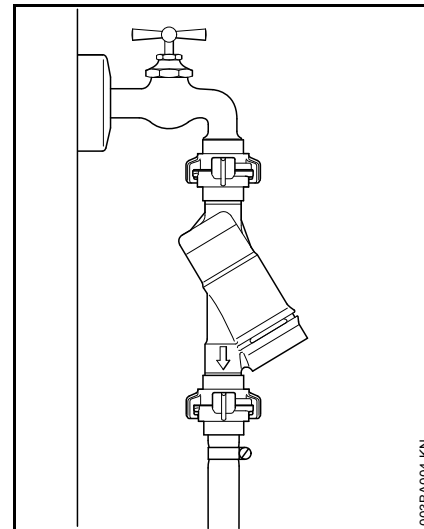

When hooking up to the drinking water main, a backflow preventer (in accordance with IEC/EN 60335-2-79) must be installed between the water tap and the hose.

If drinking water has passed through the backflow preventer, it can no longer be regarded as drinking water.

Follow the rules laid down by the local water supply company to prevent water flowing back from the high-pressure cleaner into the drinking water main.

## Connecting to a pressureless water supply

The high-pressure cleaner can only be used in suction operation with the suction set (special accessory).



### NOTICE

As a rule, it is advisable to use a water filter.

- Connect the machine to the pressurized water supply and start it up briefly in accordance with the Instruction Manual
- Switch off the machine
- Disconnect the spray attachment from the high-pressure hose
- Unscrew the hose coupling from the water connection
- Connect the suction set to the water connection with the included connector

Always use the connector included in the suction set. The hose couplings included as standard with the high-pressure cleaner are not leakproof in suction operation and thus are not suitable for drawing in water.

- Fill the suction hose with water and immerse the suction cup of the suction hose in the water tank – **do not use dirty water**
- Hold down the high-pressure hose by hand
- Switch on the machine
- Wait until a steady jet exits the high-pressure hose

- Switch off the machine
- Connect spray attachment
- Switch on the machine with the spray gun open
- Actuate the spray gun several times briefly in order to bleed the air out of the machine as quickly as possible

## Switching On

- Turn on water supply



### NOTICE

The machine may only be switched on when the water intake hose is connected and the water supply has been turned on. Otherwise the machine may be damaged due to lack of water.

- Completely unroll the high-pressure hose
- Start the engine as described in the engine manual.
- Point the spray gun at the object to be cleaned – **never at persons!**

## Working

### Actuate the spray gun

- Direct the spray attachment towards the object to be cleaned
- Point the rotary nozzle downwards when starting (if fitted)

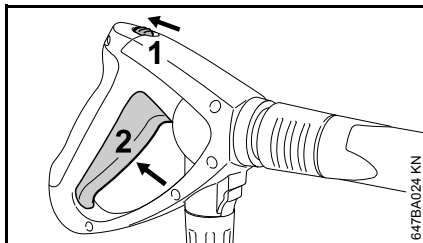

- Press the safety latch (1) in the direction of the arrow – the lever (2) is unlatched
- Squeeze the lever (2)

The engine runs at reduced speed in standby mode to reduce energy consumption and noise levels.

The engine switches from operating speed to idling speed when the spray gun is not actuated.

### Standby mode



#### NOTICE

The machine must not be operated in standby mode for more than 5 minutes. If work is interrupted for more than

5 min., during breaks or if the machine is left unattended, switch off the engine – as described in the engine manual.

### Pressure/quantity control on the machine

Working pressure and water flow rate can be set on the high-pressure pump for long-term adjustment in line with the cleaning job concerned.

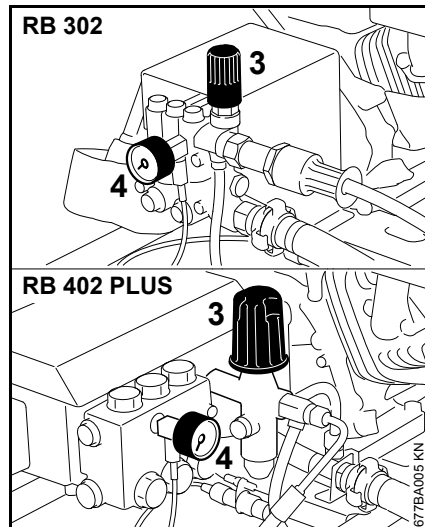

- Turn the knob (3) to set the working pressure and water flow rate

The pressure in the high-pressure pump is indicated by a pressure gauge (4).

### Pressure control at the nozzle

The operating pressure can be infinitely adjusted at the nozzle.

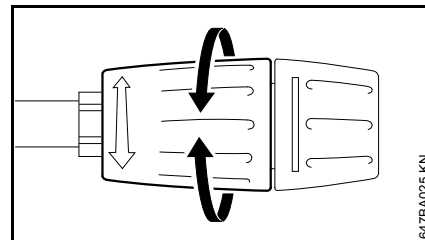

- Turn the nozzle sleeve – the quantity of water delivered remains unchanged

### High-pressure hose



#### NOTICE

Do not buckle or loop the high-pressure hose.

Do not place any heavy objects on the high-pressure hose, and do not drive any vehicles over it.

### Storing accessories

Roll up the high-pressure hose. Store the spray attachment directly on the machine.

## RE 302

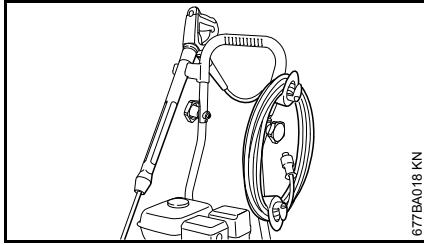

## RE 402 PLUS

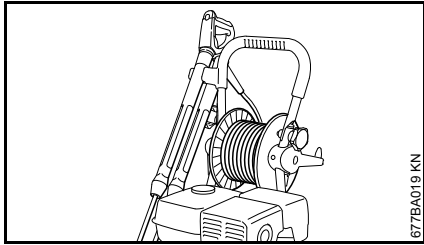

## Adding detergent

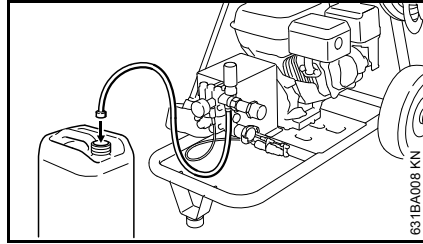

With the intake hose, detergent can be drawn in and added from a separate container.

- Fill the separate detergent container with STIHL detergent diluted as specified
- Slide the pickup body of the intake hose as far as possible into the detergent container

If high-pressure hose extensions are connected, it is impossible to draw in detergent from the detergent container.

Detergent can only be drawn into the machine in low-pressure operation.

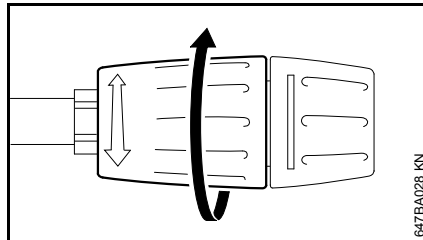

- Turn sleeve as far as possible in the direction of the arrow (low-pressure operation)
- When applying detergent, start at the bottom and work upwards

Detergent must not be allowed to dry on the object to be cleaned.

If detergent is no longer to be added:

- Immerse the pickup body in clear water
- Let the high-pressure cleaner continue to run with the spray gun open until no more detergent comes out of the nozzle
- see "Switching off the machine"

## Switching Off

- Switch off engine as described in the engine instruction manual supplied
- Turn off water supply
- Actuate the spray gun until water merely drips from the spray head – the machine is now depressurized
- Release trigger

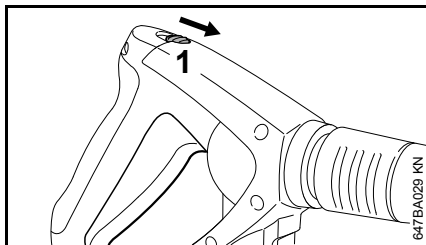

- Press the safety latch (1) in the direction of the arrow – the spray gun is locked to prevent inadvertent operation
- Disconnect water intake hose from machine and water supply

### After use

- Roll the high-pressure hose up on the brackets provided for this purpose – see "Main parts of the machine"

## Storing the Machine

Store the machine in a dry room where it is protected from frost.

If protection from frost cannot be guaranteed, draw glycol-based antifreeze – like that used in motor vehicles – into the pump:

- Disconnect water intake hose
- Remove spray lance – see "Fitting, removing spray lance"
- Switch on the machine, switch it off again after a maximum of 1 minute
- Connect suction hose (special accessory) to the water intake of the machine and immerse it in the container with antifreeze
- Insert spray gun without spray lance in the same container
- Starting the engine
- Actuate the spray gun until a uniform jet emerges
- Remove suction hose from the container with antifreeze
- Actuate the spray gun to pump out the rest of the antifreeze
- Switch off the engine
- Keep leftover antifreeze in a sealed container

## Transporting the Unit

### Removing the pushbar

The pushbar can be removed to simplify transport in vehicles:

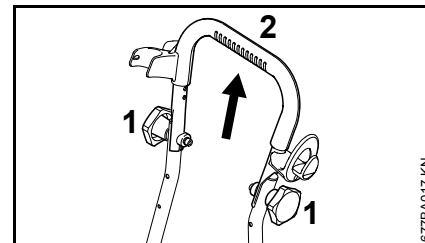

- Undo both star handles (1)
- Lift off the pushbar (2)

## Attaching the pushbar

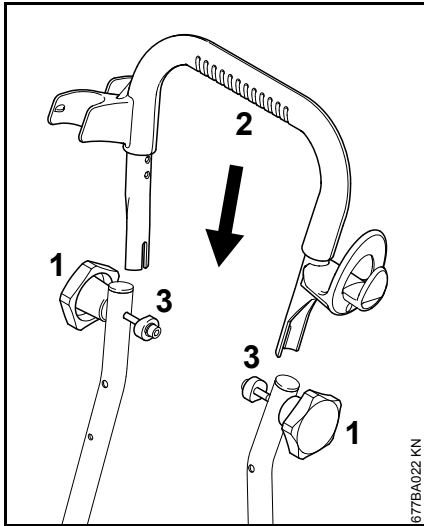

- Push both ends of the pushbar (2) between the retaining bushes (3) and the tubes of the chassis over the screw
- Tighten both star handles (1) by hand – the pushbar is secured

## Maintenance and Care

The following maintenance intervals apply in normal operating conditions. The specified intervals must be shortened accordingly for longer daily working hours. If the machine is only used occasionally, the intervals can be extended accordingly.		before starting work	at the end of work and/or daily	weekly or every 40 hours of operation	monthly	quarterly or every 200 hours of operation	every six months or every 500 hours of operation	if faulty	if damaged	as required
Complete machine	Visual inspection (condition, leaks)	X								
	clean		X							X
Oil level of the high-pressure pump	check				X					
Oil of the high-pressure pump	change <sup>1) 2)</sup>						X			
Gearbox oil (RB 402 PLUS only)	check				X					
	change <sup>1)</sup>						X			
Connectors on high-pressure hose	clean		X							X
	grease									X
Plug-type coupling of the spray lance and the coupling sleeve of the spray gun	clean	X								X
Water intake strainer in the high-pressure inlet	clean			X						X
	replace								X	
High pressure nozzle	clean									X
	replace								X	
Ventilation openings	clean									X
Injector	clean									X
Rubber buffers	check									X
	replace								X	
Engine	maintain	as described in the enclosed engine instruction manual								

1) for the first time after 50 hours of operation

2) for RB 302, additional oil changes every six months or after every 200 hours of operation

## Maintenance

Always switch off the engine before servicing or cleaning the machine.

In order to ensure trouble free operation, we recommend carrying out the following steps whenever the machine is used:

- Rinse the water hose, high-pressure hose, spray lance and accessories with water before fitting them
- Remove all sand and dust from the plug-type coupling of the spray lance and the coupling sleeve of the spray gun

### Cleaning the high-pressure nozzle

Since the pump pressure increases if the nozzle is clogged, it must be cleaned immediately.

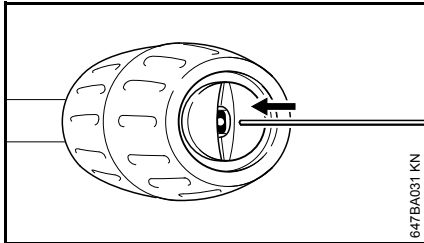

- Switch off the engine
- Actuate the spray gun until water merely drips from the spray head – the machine is now depressurized
- Remove spray lance
- Clean nozzle with a suitable needle

### NOTICE

Always remove the spray lance before cleaning the nozzle.

- Rinse spray lance with water from the nozzle end

### Cleaning the water intake screen

The water intake screen must be cleaned every week or more often if necessary.

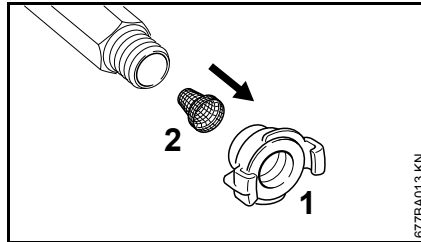

- Disconnect hose (1)
- Carefully release the screen (2) with pliers and rinse it
- Before refitting the screen, ensure that it is undamaged and replace if necessary

### Clean ventilation openings

The machine must be kept clean so that cooling air can flow freely through the openings in the engine.

### Cleaning the injector

The injector must be cleaned whenever detergent has been used.

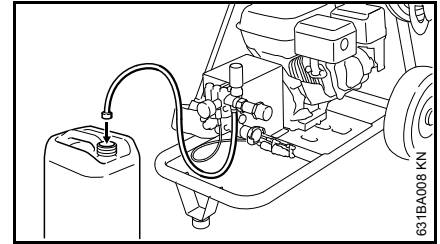

- Immerse the pickup body in clear water
- Actuate the spray gun for approx. 5 seconds

### Lubricate connections

Lubricate the connections on the high-pressure hose as needed

### Servicing the engine

The engine must be serviced as described in the engine instruction manual supplied.

### Check the rubber buffers

The front rubber buffers must be replaced if damaged or worn, to ensure the stability of the machine.

## Checking the oil level

### High-pressure pump

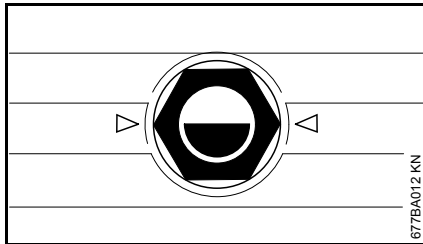

The oil level in the high-pressure pump and the gearbox (RB 402 PLUS only) must be checked at monthly intervals.

- Place the machine on a flat horizontal surface
- Check that the oil is level with the center of the oil sight glass
- If necessary, add oil (SAE 15 W 40)

### Engine

Check the engine oil level as described in the engine instruction manual supplied.



### NOTICE

The engine stops automatically if the oil level is too low. The engine cannot be started without the correct oil level.

## Oil change

- Let the machine warm up – this will simplify the oil change

Waste oil must be disposed of in accordance with the statutory regulations.

### High-pressure pump

- Remove shroud

### RB 302

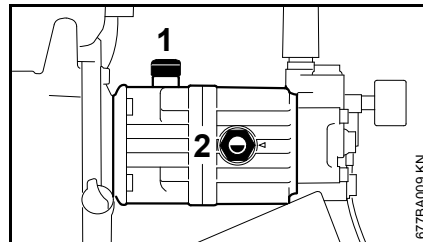

First oil change after **50** hours of operation, then every six months or every **200** hours of operation.

- Unscrew oil filler cap (1)
- Place a suitable container (1 liter) under the pump
- Unscrew the oil sight glass (2) and tilt the machine to drain it
- Drain oil into container
- Screw in and tighten the oil sight glass (2)
- Add oil (180 ml, SAE 15 W 40)
- Check the oil level
- Refit and tighten oil filler cap
- Refit the shroud

### RB 402 PLUS

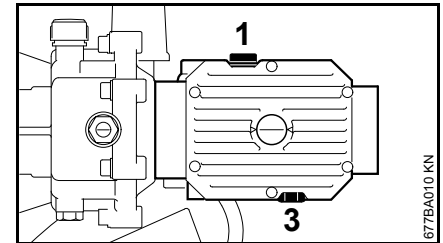

First oil change after **50** hours of operation, then every six months or every **500** hours of operation.

- Unscrew oil filler cap (1)
- Place a suitable container (1 liter) under the pump
- Unscrew the oil drain plug (3)
- Drain oil into container
- Refit and tighten oil drain plug
- Add oil (560 ml, SAE 15 W 40)
- Check the oil level
- Refit and tighten oil filler cap
- Refit the shroud

### Engine

The engine oil must be changed as described in the engine instruction manual supplied.

## Gearbox (RB 402 PLUS)

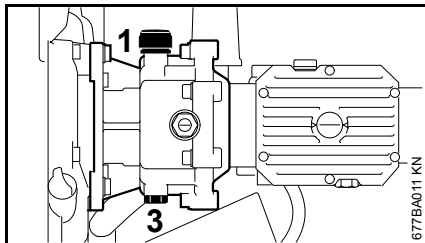

First oil change after **50** hours of operation, then every six months or every **500** hours of operation.

- Unscrew oil filler cap (1)
- Place a suitable container (1 liter) under the pump
- Unscrew the oil drain plug (3)
- Drain oil into container
- Refit and tighten oil drain plug
- Add oil (275 ml, SAE 15 W 40)
- Check the oil level
- Refit and tighten oil filler cap

## Minimize Wear and Avoid Damage

Compliance with the specifications of this Instruction Manual will avoid excessive wear and damage to the machine.

The machine must be used, maintained and stored as carefully as described in this Instruction Manual and the enclosed engine instruction manual.

The user is responsible for all damage caused by failure to comply with the safety, operating and maintenance instructions. This applies in particular for:

- product modifications not authorized by STIHL
- use of accessories that are not approved for the machine, unsuitable or of inferior quality
- use of the machine in a manner not in keeping with the intended use
- Use of the machine in sporting events or competitions
- Consequential damages due to continued use of a machine with defective components
- Damage due to freezing
- Damage due to improper power supply voltage
- Damage due to poor water supply (e. g., cross-section of the intake hose too small)

## Maintenance work

All of the tasks listed under "Maintenance and Repairs" and in the enclosed engine instruction manual must be carried out periodically. If the user does not carry out these maintenance tasks him- or herself, they should be delegated to a dealer.

STIHL recommends that maintenance and repair work be carried out only by authorized STIHL dealers. STIHL dealers receive regular training and are supplied with technical information.

If these tasks are not performed or are performed improperly, this may result in damage for which the user is responsible. Among other things, this includes:

- Damage to machine components due to delayed or insufficient performance of maintenance
- Corrosion damage and other consequential damages due to improper storage
- Damage to the machine as a result of using replacement parts of inferior quality

## **Parts Subject to Wear and Tear**

Some parts of the machine are subject to normal wear and tear even when the machine is used in conformity with its intended use. These parts must be replaced in due time, depending on the nature and duration of use. These include, among others:

- High-pressure nozzles
- High-pressure hoses

## Main Parts

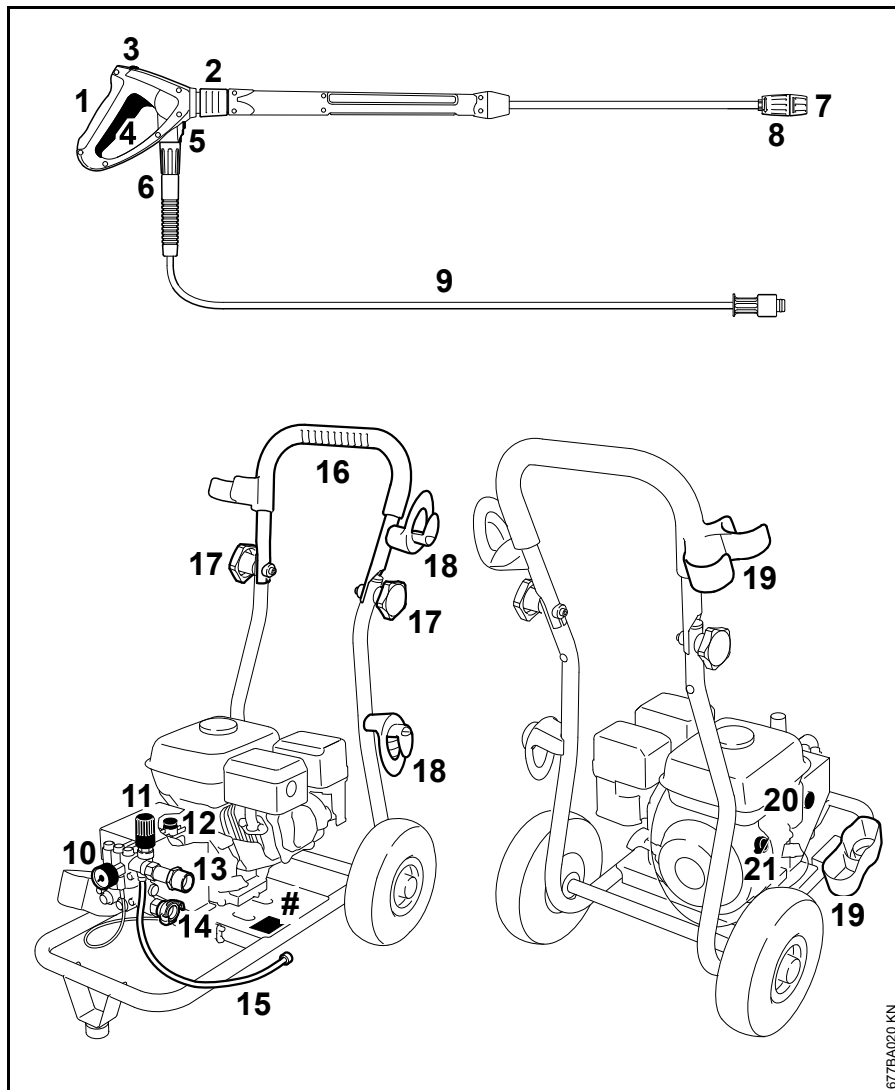

## RB 302

- 1 Spray gun
- 2 Coupling for spray lance
- 3 Safety catch
- 4 Lever
- 5 Safety latch for high-pressure hose
- 6 Union nut for high-pressure hose
- 7 Nozzle
- 8 Selector sleeve for the working pressure
- 9 High-pressure hose
- 10 Pressure gauge
- 11 Pressure/quantity control knob
- 12 Oil filler cap
- 13 Connector high-pressure hose
- 14 Water inlet with screen
- 15 Suction hose for detergent
- 16 Push bar
- 17 Star knob
- 18 Holder for high-pressure hose
- 19 Holder for spray attachment
- 20 Oil viewglass (oil drain plug)
- 21 Engine switch
- # Model plate

Refer to the engine instruction manual for the main engine components.

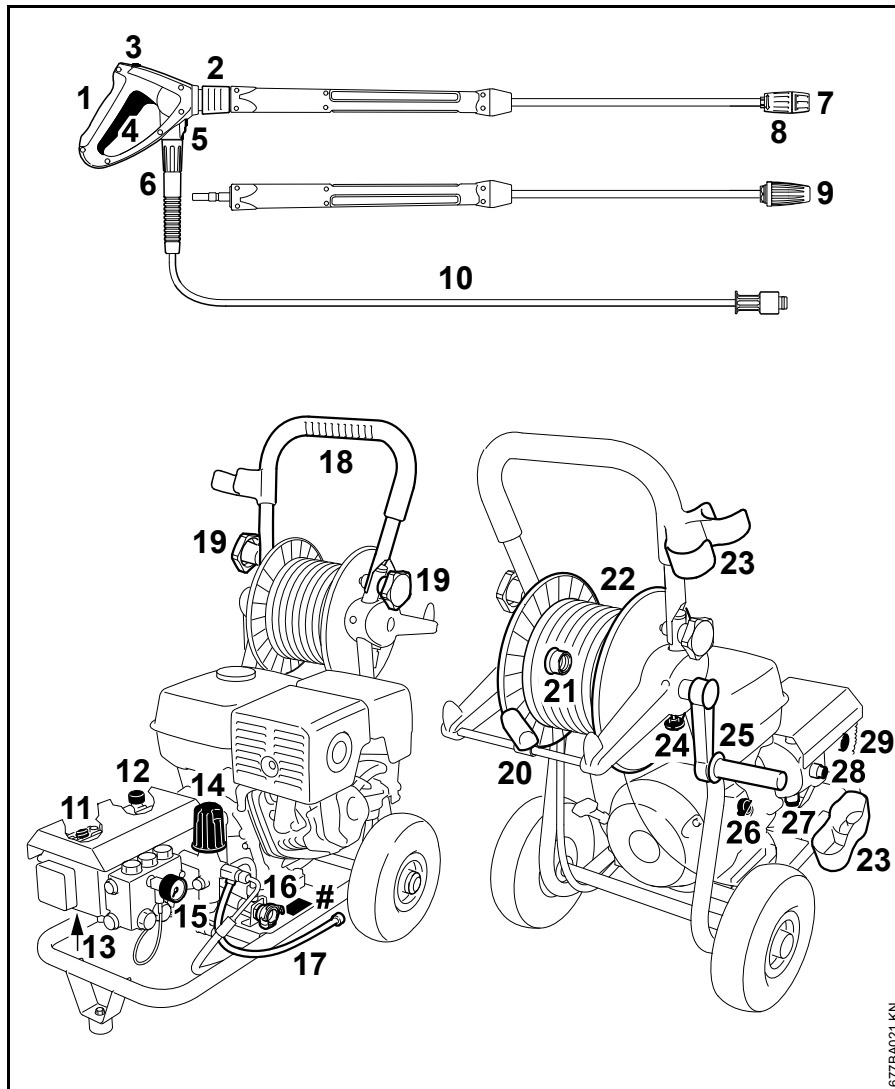

**RB 402 PLUS**

- 1 Spray gun
- 2 Coupling for spray lance
- 3 Safety catch
- 4 Lever
- 5 Safety latch for high-pressure hose
- 6 Union nut for high-pressure hose
- 7 Nozzle
- 8 Selector sleeve for the working pressure
- 9 Rotary nozzle
- 10 High-pressure hose
- 11 Oil filler cap for high-pressure pump
- 12 Oil filler cap for gearbox
- 13 Oil drain plug for high-pressure pump
- 14 Pressure/quantity control knob
- 15 Pressure gauge
- 16 Water inlet with screen
- 17 Suction hose for detergent
- 18 Push bar
- 19 Star knob

- 20 Guide for high-pressure hose
- 21 Connector high-pressure hose
- 22 Hose reel
- 23 Holder for spray attachment
- 24 Hose reel brake
- 25 Crank for hose reel
- 26 Engine switch
- 27 Oil drain screw for gearbox
- 28 Oil viewglass gear box
- 29 Oil viewglass high-pressure pump
- # Model plate

Refer to the engine instruction manual for the main engine components.

## Specifications

### Engine

---

Single cylinder four-stroke engine

#### RB 302

Displacement:	163 cm <sup>3</sup>
Power output:	4 kW (5.5 HP) at 3600 rpm
Oil specification:	SAE 15W-40
Oil capacity:	600 ml
Fuel:	Gasoline
Fuel tank capacity:	3,600 cm <sup>3</sup> (3.6 l)

See engine instruction manual for additional specifications

#### RB 402 PLUS

Displacement:	389 cm <sup>3</sup>
Power output:	9.6 kW (13.2 HP) at 3600 rpm
Oil specification:	SAE 15W-40
Oil capacity:	1100 ml
Fuel:	Gasoline
Fuel tank capacity:	6,500 cm <sup>3</sup> (6.5 l)

See engine instruction manual for additional specifications

### Hydraulic specifications

---

#### RB 302

Working pressure:	1 - 14 Mpa (10 - 140 bar)
Max. permissible pressure:	25 Mpa (250 bar)
Max. water feed pressure:	1 Mpa (10 bar)
Max. water throughput:	840 l/h
Water throughput, as per EN 60335-2-79:	750 l/h
Max. suction lift:	1.0 m
Max. water feed temperature	With pressurized water supply: 60 °C
Suction operation:	50 °C
Max. kickback force:	34 N
Oil grade, high-pressure pump:	SAE 15W-40
Oil quantity, high-pressure pump	180 ml

**RB 402 PLUS**

Working pressure:	1 - 23 Mpa (10 - 230 bar)
Max. permissible pressure:	25 Mpa (250 bar)
Max. water feed pressure:	1 Mpa (10 bar)
Max. water throughput:	1146 l/h
Water throughput, as per EN 60335-2-79:	1098 l/h
Max. suction lift:	2.5 m
Max. water feed temperature	
With pressurized water supply:	70 °C
Suction operation:	60 °C
Max. kickback force:	58 N
Oil grade, high-pressure pump:	SAE 15W-40
Oil quantity, high-pressure pump	560 ml
Oil grade, gearbox:	SAE 15W-40
Oil quantity, gearbox:	275 ml

**Dimensions**

Length approx.:	800 mm
Width approx.:	590 mm
Height approx.:	1015 mm

**Weight**

With spray attachment and high-pressure hose:

RB 302:	approx. 38.5 kg
RB 402 PLUS:	approx. 80 kg

**High-pressure hose**

RE 302:	10 m, DN 08, steel braid
RB 402 PLUS:	20 m, DN 08, steel braid

**Sound and vibration levels****Sound pressure level  $L_p$  to ISO 3744 (at a distance of 1 m)**

RB 302:	90.4 dB(A)
RB 402 PLUS:	90.2 dB(A)

**Sound power level  $L_w$  to ISO 3744**

RB 302:	103.8 dB(A)
RB 402 PLUS:	103.6 dB(A)

**Vibration level  $a_{hv}$  at the handle according to ISO 5349**

RB 302:	< 2.5 m/s <sup>2</sup>
RB 402 PLUS:	< 2.5 m/s <sup>2</sup>

For the sound pressure level and the sound power level, the K-factor in accordance with Directive 2006/42/EC = 1.5 dB(A); for the vibration level, the K-factor in accordance with Directive 2006/42/EC = 2.0 m/s<sup>2</sup>.

**REACH**

REACH is an EC regulation and stands for the Registration, Evaluation, Authorisation and Restriction of Chemical substances.

For information on compliance with the REACH regulation (EC) No. 1907/2006 see [www.stihl.com/reach](http://www.stihl.com/reach).

**Special Accessories****Pipe cleaning kit**

in lengths 10 or 20 m

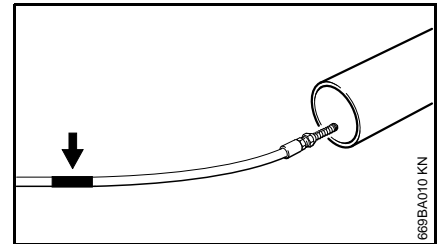

There is a mark (arrow) at the end of the cleaning hose:

- Push the hose into the pipe to be cleaned until this mark is reached – then switch on the machine

When this mark appears as the hose is pulled out of the pipe:

- Switch off the machine
- Actuate the spray gun until the machine has been depressurized
- Pull the hose out of the pipe completely

The hose must never be pulled out of the pipe when the machine is switched on.

**Other special accessories**

**Rotary washing brush** – exchangeable brush insert.

**Wash brush** – for mounting on straight or angled spray lances.

**Spray lance, straight** – lengths 350, 500, 1070, 1800 or 2500 mm.

**Spray lance, angled** – length 1070 mm; spray lance, angled – do not direct around blind corners behind which other people may be concealed.

**Pencil-jet nozzle** – 0°-jet angle for extremely hard, narrow jet.

**High-pressure nozzle** – 15°, 30° or 60° jet angle.

**Rotary nozzle with spray lance** – length 950 mm – for large areas and very stubborn dirt. (supplied as standard with PLUS models)

**High-pressure hose extension** – DN 08, connection M27x1.5 – steel braided, reinforced, lengths 10, 15 or 20 m. Always use only **one** high-pressure hose extension.

**High-pressure hose adapter** – connection M27x1.5 – for connection of high-pressure hose and high-pressure hose extension.

**Adapter** – for connection of accessories with screw coupling and spray guns with push-in coupling.

**Sand and wet-blasting unit** – for sand-blasting, e. g., stone or metal.

**Water filter** – for filtering water from the water main, as well as for use in pressureless suction operation.

**Backflow preventer** – Prevents the water from flowing back from the high-pressure cleaner into the drinking water main.

**Suction set** – professional version, 3/4", length 3 m.

Ask your STIHL servicing dealer for current information about this and other special accessories.

## Troubleshooting

Before starting any work on the machine, switch off the engine, turn off the water supply and actuate the spray gun until the pressure has been relieved.

<b>Fault</b>	<b>Cause</b>	<b>Remedy</b>
Engine does not start when switched on	No fuel in tank	Open the fuel cock Refuel <sup>1)</sup>
	Shortage of oil in engine	Add oil <sup>1)</sup>
	Pump has frozen	Thaw out machine
	Pump is blocked	Have the machine checked by a servicing dealer <sup>2)</sup>
Pressure fluctuates or drops	Speed control on engine or spray gun not set correctly	Adjust speed control
	Shortage of water	Open water tap completely
		Comply with permissible suction lift (suction mode only) check diameter and length of intake hose
	Engine speed too low	Have the machine checked by a servicing dealer <sup>2)</sup>
	Water intake strainer in pump inflow clogged	Clean water intake screen – see "Maintenance"
	Air in system	Vent system by actuating the spray gun several times at short intervals
High-pressure nozzle clogged / defective	Clean nozzle – see "Maintenance" replace nozzle	

1) See engine instruction manual

2) STIHL recommends STIHL servicing dealers

Before starting any work on the machine, switch off the engine, turn off the water supply and actuate the spray gun until the pressure has been relieved.

<b>Fault</b>	<b>Cause</b>	<b>Remedy</b>
Pressure fluctuates or drops	Pump partly frozen	Thaw out machine
	Pump draws in air (suction mode only)	Check air-tightness of suction set, vent system by actuating the spray gun several times at short intervals
	High-pressure pump is leaky, valves are defective	Have the machine checked by a servicing dealer <sup>2)</sup>
	Water temperature too high	Permissible water temperature – see “Specifications”
Pressure is too high	Engine speed control not set correctly or defective	Have the machine checked by a servicing dealer <sup>2)</sup>
Engine stops	Shortage of oil in engine	Add oil <sup>1)</sup>
No supply of detergents	Detergent tank is empty	Fill detergent tank
	Detergent intake is clogged	Eliminate clog
	Injector is soiled or suction hose is clogged	Clean injector – see “Maintenance”, remove blockage in suction hose
	Sleeve on spray lance not set to low-pressure operation	Turn sleeve counterclockwise as far as possible – see “Adding detergent”

1) See engine instruction manual

2) STIHL recommends STIHL servicing dealers

## Maintenance and Repairs

Users of this machine may only carry out the maintenance and service work described in this user manual. All other repairs must be carried out by a servicing dealer.

STIHL recommends that you have servicing and repair work carried out exclusively by an authorized STIHL servicing dealer. STIHL dealers are regularly given the opportunity to attend training courses and are supplied with the necessary technical information.

When repairing the machine, only use replacement parts which have been approved by STIHL for this power tool or are technically identical. Only use high-quality replacement parts in order to avoid the risk of accidents and damage to the machine.

STIHL recommends the use of original STIHL replacement parts.

Original STIHL parts can be identified by the STIHL part number, the **STIHL** logo and the STIHL parts symbol  (the symbol may appear alone on small parts).

## Disposal

Observe all country-specific waste disposal rules and regulations.

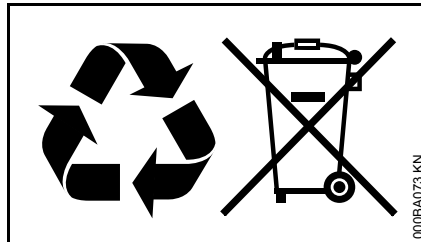

STIHL products must not be thrown in the garbage can. Take the product, accessories and packaging to an approved disposal site for environment-friendly recycling.

Contact your STIHL servicing dealer for the latest information on waste disposal.

## EC Declaration of Conformity

ANDREAS STIHL AG & Co. KG  
Badstr. 115  
D-71336 Waiblingen

hereby confirms that

Model:	High-pressure cleaners
Make:	STIHL
Type:	RB 302
Serial identification number:	4772
Displacement:	163 cm <sup>3</sup>
Type:	RB 402 PLUS
Serial identification number:	4773
Displacement:	389 cm <sup>3</sup>

conform to the specifications of Directives 2006/42/EC, 2004/108/EC and 2000/14/EC and have been developed and built in compliance with the following standards:

EN ISO 12100-1, EN ISO 12100-2, EN 55012, EN 60335-2-79, EN 61000-6-1, EN 61000-6-3

The measured and guaranteed equivalent sound power level has been determined in accordance with Directive 2000/14/EC, Annex V, and standard ISO 3744.

### Measured sound power level

RB 302:	103.8 dB(A)
RB 402 PLUS:	103.6 dB(A)

### Guaranteed sound power level

RB 302:	105 dB(A)
RB 402 PLUS:	105 dB(A)

The technical documentation has been retained by:

ANDREAS STIHL AG & Co. KG  
Product approval

The year of construction and the serial number are shown on the machine.

Waiblingen, 01.08.2012

ANDREAS STIHL AG & Co. KG

p p.

A handwritten signature in black ink, reading "Thomas Elsner". The signature is written in a cursive, flowing style.

Thomas Elsner

Head of Product Group Management

The CE mark, consisting of the letters "C" and "E" in a bold, sans-serif font, positioned side-by-side.

## Table des matières

Indications concernant la présente Notice d'emploi	29
Prescriptions de sécurité et techniques de travail	29
Démontage, montage de la lance	34
Montage, démontage du flexible haute pression	35
Établissement de l'alimentation en eau	36
Établissement d'une alimentation en eau hors pression	36
Mise en marche	37
Utilisation	37
Apport de détergent	39
Arrêt	39
Rangement	40
Transport de l'appareil	40
Instructions pour la maintenance et l'entretien	41
Maintenance	42
Contrôler le niveau d'huile	43
Vidange de l'huile	43
Conseils à suivre pour réduire l'usure et éviter les avaries	44
Principales pièces	46
Caractéristiques techniques	48
Accessoires optionnels	50
Dépannage	51
Instructions pour les réparations	53
Mise au rebut	53
Déclaration de conformité CE	53

Chère cliente, cher client,

nous vous félicitons d'avoir choisi un produit de qualité de la société STIHL.

Ce produit a été fabriqué avec les procédés les plus modernes et les méthodes de surveillance de qualité les plus avancées. Nous mettons tout en œuvre pour que cette machine vous assure les meilleurs services, de telle sorte que vous puissiez en être parfaitement satisfait.

Pour toute question concernant cette machine, veuillez vous adresser à votre revendeur ou directement à l'importateur de votre pays.



Dr. Nikolas Stihl

# STIHL®

La présente Notice d'emploi est protégée par des droits d'auteur. Tous droits réservés, en particulier tout droit de copie, de traduction et de traitement avec des systèmes électroniques quelconques.

## Indications concernant la présente Notice d'emploi

### Pictogrammes

Tous les pictogrammes appliqués sur le dispositif sont expliqués dans la présente Notice d'emploi.

### Repérage des différents types de textes

#### **AVERTISSEMENT**

Avertissement contre un risque d'accident et de blessure ainsi que de graves dégâts matériels.

#### **AVIS**

Avertissement contre un risque de détérioration du dispositif ou de certains composants.

### Développement technique

La philosophie de STIHL consiste à poursuivre le développement continu de toutes ses machines et de tous ses dispositifs ; c'est pourquoi nous devons nous réserver tout droit de modification de nos produits, en ce qui concerne la forme, la technique et les équipements.

On ne pourra donc en aucun cas se prévaloir des indications et illustrations de la présente Notice d'emploi à l'appui de revendications quelconques.

## Prescriptions de sécurité et techniques de travail



La forte pression d'eau produite et le branchement électrique constituent des sources de danger particulières.



Lire attentivement l'intégralité du mode d'emploi avant la première mise en service et le conserver en lieu sûr pour pouvoir le consulter ultérieurement. Le non-respect du mode d'emploi peut entraîner un danger de mort.



#### **AVERTISSEMENT**

- L'utilisation du nettoyeur haute pression par des mineurs est interdites, sauf par des jeunes de plus de 16 ans qui sont formés sous surveillance.
- Surveiller les enfants afin de s'assurer qu'ils ne jouent pas avec l'appareil.

- L'appareil ne doit être remis ou prêté qu'à des personnes qui sont familiarisées avec ce modèle et sa manipulation et toujours accompagné du mode d'emploi.
- Ne pas utiliser l'appareil lorsque des personnes ne portant pas de vêtements de protection se trouvent sur la surface de travail.

Respecter les consignes de sécurité nationales spécifiques, par exemple des caisses de prévoyance des accidents, des caisses d'assurance maladie, des autorités chargées de la protection du travail, etc.

Arrêter l'appareil lorsqu'il n'est pas utilisé afin que personne ne soit exposé à des risques inutiles. L'appareil doit être inaccessible aux personnes non autorisées.

Les personnes qui ne sont pas en mesure d'utiliser l'appareil en toute sécurité en raison de capacités physiques, sensorielles ou intellectuelles limitées doivent impérativement se placer sous la surveillance ou suivre les instructions d'une personne responsable pour travailler avec l'appareil.

L'utilisateur est responsable des accidents ou des risques que pourraient subir d'autres personnes ou leurs biens.

Toute personne qui utilise pour la première fois l'appareil doit se faire expliquer par le vendeur ou par un autre spécialiste comment utiliser celui-ci en toute sécurité.

Dans certains pays, l'utilisation d'engins motorisés émettant du bruit peut être restreinte par des dispositions locales. Respecter les consignes nationales spécifiques.

Avant toute utilisation, vérifier si l'appareil est en bon état de fonctionnement et conforme aux règles de sécurité. Il faut être particulièrement attentif au flexible haute pression, au dispositif de projection et aux dispositifs de sécurité.

Ne jamais travailler avec un flexible haute pression endommagé – le remplacer immédiatement.

L'appareil ne doit être mis en service que si aucun de ses composants n'est endommagé.

Il ne faut pas rouler sur le flexible haute pression, ni l'étirer, le plier ou le vriller.

Ne pas déplacer l'appareil en tirant sur le flexible haute pression.

Le flexible haute pression doit être homologué pour la pression de service maximale admissible du nettoyeur.

La pression de service maximale admissible, la température maximale admissible et la date de fabrication sont indiquées sur la gaine du flexible haute pression. La pression admissible et la date de fabrication sont indiquées sur les éléments de robinetterie.

## Accessoires et pièces de rechange



### AVERTISSEMENT

- Les flexibles haute pression, les raccords et les éléments de robinetterie sont essentiels pour la sécurité de l'appareil. Il faut exclusivement monter des flexibles haute pression, des éléments de robinetterie, des raccords et autres accessoires qui sont autorisés par STIHL pour cet appareil ou alors des pièces techniquement équivalentes. Consulter un distributeur agréé pour toute question à ce sujet. N'utiliser que des accessoires de haute qualité afin de réduire au maximum tout risque d'accident ou de dommages à l'appareil.

- STIHL recommande d'utiliser des pièces et des accessoires originaux STIHL. Les propriétés de ceux-ci sont adaptées de manière optimale au produit et aux exigences de l'utilisateur.

N'apporter aucune modification à l'appareil – la sécurité risquerait d'en être affectée. STIHL exclut toute responsabilité pour les dommages corporels et matériels qui résultent de l'utilisation d'accessoires non homologués.

## Condition physique

Quiconque utilise le dispositif à moteur doit être reposé, en bonne santé et en bonne condition physique. Il est conseillé à toute personne qui ne doit

pas se fatiguer pour des raisons de santé de consulter son médecin pour savoir si l'utilisation d'un dispositif à moteur ne présente aucun risque.

Il est interdit d'utiliser le dispositif à moteur après avoir consommé de l'alcool, des médicaments qui affectent la réactivité ou des drogues.

Uniquement pour les personnes portant un stimulateur cardiaque : le système d'allumage de cet appareil génère un champ électromagnétique de très faible intensité. Une influence sur certains types de stimulateurs cardiaques ne peut pas être totalement exclue. Pour écarter tout risque pour la santé, STIHL recommande de consulter le médecin traitant ainsi que le constructeur du stimulateur cardiaque.

## Domaines d'applications

Le nettoyeur haute pression convient tout spécialement pour le nettoyage de véhicules automobiles, machines, réservoirs, façades, locaux d'une exploitation agricole et pour le décapage d'objets rouillés, sans dégagement de poussière ni d'étincelles.

Il est interdit d'utiliser cet appareil pour d'autres travaux – cela pourrait causer des accidents ou détériorer l'appareil.

## Vêtements et équipements

Porter des chaussures munies d'une semelle antidérapante.



Porter des lunettes de protection et des vêtements de protection. STIHL recommande de porter une salopette pour réduire le risque de blessures en cas de contact accidentel avec le jet haute pression.

Ne porter aucun vêtement qui risque d'être happé dans les parties mobiles de l'appareil. Ne pas non plus porter d'écharpe, de cravate ou de bijoux. Les cheveux longs sont à attacher et à protéger (foulard, casquette, casque, etc.).

### Transport de l'appareil

Il faut toujours arrêter le moteur.

Ne pas toucher les parties chaudes de l'appareil, notamment la surface du silencieux et le carter d'engrenage – **risque de brûlure !**

Pour transporter l'appareil en toute sécurité dans ou sur un véhicule, le fixer avec des sangles de telle sorte qu'il ne risque pas de glisser ou de se renverser et le protéger contre les dommages et l'écoulement de carburant.

Si l'appareil et les accessoires doivent être transportés à des températures proches de 0 °C (32 °F) ou plus basses, il est recommandé d'utiliser de l'antigel, voir « Rangement de l'appareil ».

### Avitaillement



**L'essence est extrêmement inflammable** – rester à distance de toute flamme vive, ne pas renverser de carburant, ne pas fumer.

Il faut arrêter le moteur avant l'avitaillement.

Ne pas faire le plein tant que le moteur est encore chaud, du carburant risque de déborder – **risque d'incendie !**

Ouvrir le bouchon du réservoir avec prudence afin que la surpression puisse lentement se dissiper et pour éviter toute projection de carburant.

Le plein doit uniquement être effectué en un endroit bien ventilé. Si du carburant a été renversé, nettoyer immédiatement le dispositif à moteur et ne pas laisser le carburant entrer en contact avec les vêtements. Le cas échéant, les changer immédiatement.

Après avoir fait le plein, serrer le bouchon le plus fermement possible.

On réduit ainsi le risque que le bouchon du réservoir se desserre sous l'effet des vibrations du moteur et que du carburant ne s'échappe.

Vérifier l'absence de fuites – ne pas démarrer le moteur si du carburant s'écoule – **risque de brûlures mortelles !**

### Produits de nettoyage

#### **! AVERTISSEMENT**

- L'appareil a été conçu de manière à pouvoir utiliser les détergents proposés ou recommandés par le fabricant.
- Utiliser exclusivement des détergents qui sont homologués pour une utilisation avec des nettoyeurs haute pression. L'utilisation de détergents ou de produits chimiques inadéquats peut donner lieu à des risques pour la santé ou provoquer des dommages à la machine et à l'objet à nettoyer. Consulter un distributeur agréé pour toute question à ce sujet.
- Il faut toujours utiliser le détergent avec le dosage préconisé – observer les consignes d'utilisation correspondantes du détergent.
- Les détergents peuvent renfermer des substances nocives (toxiques, caustiques, irritantes), combustibles ou facilement inflammables. Si du détergent devait entrer en contact avec les yeux ou la peau, rincer immédiatement et abondamment à l'eau claire. Consulter immédiatement un médecin en cas d'ingestion. **Se conformer aux fiches techniques de sécurité du fabricant !**

## Avant le travail

---



Ne pas brancher le nettoyeur haute pression directement au réseau d'eau potable.

Il faut impérativement utiliser un clapet de non-retour pour raccorder le nettoyeur haute pression au réseau d'eau potable – voir « accessoires optionnels ».

### AVERTISSEMENT

- De l'eau potable qui a traversé le clapet de non-retour n'est plus considérée comme de l'eau potable.

Ne pas utiliser l'appareil avec de l'eau sale.

S'il y a risque de présence d'eau sale (par exemple sable mouvant), il faut employer un filtre à eau en conséquence.

### Contrôle du nettoyeur haute pression

Vérifier si le nettoyeur haute pression peut fonctionner en toute sécurité. Il faut notamment vérifier le flexible haute pression, le dispositif de pulvérisation, les dispositifs de sécurité et le circuit de carburant. Observer le chapitre correspondant du mode d'emploi :

### AVERTISSEMENT

- Le nettoyeur haute pression ne doit être utilisé que s'il présente une parfaite sécurité de fonctionnement – **Risque d'accident !**
- L'interrupteur de l'appareil doit pouvoir être facilement amené sur 0.
- L'interrupteur de l'appareil doit se trouver sur 0.
- Vérifier la bonne assise de la fiche du câble d'allumage – une fiche relâchée peut provoquer des étincelles qui risquent d'enflammer le mélange carburant/air qui s'échappe – **risque d'incendie !**
- Il faut vérifier si le flexible haute pression, le dispositif de projection et les dispositifs de sécurité ne sont pas endommagés.
- Flexible haute pression et dispositif de pulvérisation en parfait état (propres, faciles à manipuler), montage correct
- Pour une conduite en toute sécurité, les poignées doivent être propres et sèches, exemptes d'huile et propres.
- Contrôler le niveau d'huile
- N'apporter aucune modification aux dispositifs de commande et de sécurité

### Démarrer le moteur

---

Démarrage en suivant la procédure indiquée dans le mode d'emploi du moteur.

Au moins à 3 mètres de distance du lieu d'avitaillement, ne pas démarrer dans un local fermé.

Uniquement sur un support plan, veiller à une position stable et sécurisée.

L'appareil est utilisé par une seule personne, aucune autre personne ne doit être tolérée dans la zone de travail, pas même lors du démarrage.

Vérifier la baisse de régime : le moteur doit passer au ralenti après avoir relâché la gâchette du pistolet pulvérisateur.

## Pendant le travail

---

### AVERTISSEMENT

- Ne pas aspirer de liquides contenant un solvant ou des acides, ni des solvants non dilués (par exemple essence, mazout, diluant pour peinture ou acétone). Ces substances endommagent les matériaux employés sur l'appareil. Le brouillard pulvérisé est hautement inflammable, explosible et toxique.



Ne jamais nettoyer des appareils électriques avec le jet haute pression ou au jet d'eau – **risque de court-circuit !**



Ne pas nettoyer les équipements électriques, branchements et câbles sous tension avec le jet haute pression ou au jet d'eau – **Risque de court-circuit !**



L'utilisateur ne doit jamais orienter le jet d'eau sur lui-même ou sur d'autres personnes, pas même pour nettoyer des vêtements ou des chaussures – **Risque de blessure !**

Toujours veiller à une position stable et sécurisée.

Arrêter immédiatement le moteur en cas de danger imminent ou en cas d'urgence.

Prudence en présence de sol glissant, pluie, neige, verglas dans les pentes ou les terrains irréguliers – **Risque de glissade !**

Positionner le nettoyeur haute pression le plus loin possible de l'objet à nettoyer. Positionner l'appareil en fonctionnement à au moins 1 m de distance des bâtiments.



Le dispositif à moteur émet des gaz d'échappement toxiques dès que le moteur est en marche. Ces gaz peuvent être inodore et invisibles et contenir des hydrocarbures et du benzène non consommés. Ne jamais travailler avec le dispositif à moteur dans des locaux fermés ou mal ventilés, même s'il est équipé d'un catalyseur.

Ne pas recouvrir le dispositif à moteur et veiller à un refroidissement suffisant du moteur.

Il faut toujours veiller à un échange d'air suffisant lors des travaux dans des fossés, des puits ou dans un espace restreint – **Danger de mort par intoxication !**

Arrêter immédiatement le travail en cas de nausées, maux de tête, troubles de la vision (par exemple champ de vision rétréci), troubles de l'audition, vertiges, baisse de la capacité de concentration – ces symptômes peuvent notamment être provoqués par une concentration de gaz d'échappement – **risque d'accident !**

Défense de fumer lors de l'utilisation de l'appareil et à proximité immédiate de celui-ci – **Risque d'incendie !** Des vapeurs inflammables peuvent s'échapper du réservoir à combustible.

Ne pas diriger le jet haute pression sur des animaux.

Ne pas diriger le jet haute pression vers des endroits non visibles.

Les enfants, les animaux et les spectateurs doivent être tenus à distance.

Au cours du nettoyage, veiller à ce que des substances dangereuses (p. ex. amiante, huile) provenant de l'objet nettoyé ne parviennent pas dans l'environnement. Il faut impérativement respecter les directives en vigueur pour la protection de l'environnement !

Ne pas nettoyer des surfaces en amiante-ciment avec le jet haute pression. Outre les saletés, le jet peut détacher des fibres d'amiante dangereuses car elles risquent de pénétrer dans les poumons. Il existe notamment un danger après le séchage de la surface traitée.

Ne jamais nettoyer les pièces sensibles en caoutchouc, en tissu ou similaire avec un jet rond, par exemple avec la turbobuse. Lors du nettoyage, laisser un espace suffisant entre la buse à haute pression et la surface pour éviter d'endommager la surface à nettoyer.

La gâchette du pistolet doit pouvoir être actionnée facilement et revenir d'elle-même en position initiale lorsqu'on la relâche.

Il faut toujours tenir le dispositif de projection à deux mains pour pouvoir maîtriser le recul ainsi que le couple supplémentaire qui se produit dans le cas des dispositifs de projection équipés d'une lance coudée.

Il ne faut pas rouler sur le flexible haute pression, ni l'écraser, l'étirer etc. pour ne pas l'endommager. Le protéger de la chaleur et de l'huile.

Si l'appareil a subi des contraintes inhabituelles (par exemple choc ou chute), il faut impérativement vérifier avant toute nouvelle utilisation s'il présente une parfaite sécurité de fonctionnement – voir aussi la section « Avant le travail ». Il faut également vérifier le bon fonctionnement des dispositifs de sécurité. Il ne faut en aucun cas continuer d'utiliser un appareil qui ne présente pas une parfaite sécurité de fonctionnement. En cas de doute, prendre contact avec un distributeur.

Avant de laisser l'appareil : Arrêter le moteur.

### Dispositif de sécurité

En cas de déclenchement du dispositif de sécurité, une pression excessivement élevée est renvoyée dans le côté aspiration de la pompe haute pression par le biais d'une soupape de décharge. Le dispositif de sécurité est réglé en usine et son réglage ne doit pas être modifié.

### Après le travail

- Éteindre le moteur avant de s'éloigner de l'appareil
- Débrancher le tuyau d'arrivée d'eau entre l'appareil et la source d'eau

### Entretien et réparations

Soumettre le dispositif à moteur à une maintenance régulière. N'effectuer que les interventions de maintenance et réparations décrites dans le Mode d'emploi. Faire exécuter toutes les autres opérations par un distributeur agréé.

STIHL recommande de faire effectuer les opérations de maintenance et les réparations exclusivement chez un distributeur agréé STIHL. Les distributeurs agréés STIHL participent régulièrement à des stages de perfectionnement et ont à leur disposition les informations techniques requises.

N'utiliser que des pièces de rechange de haute qualité afin de réduire au maximum tout risque d'accident ou de dommages à l'appareil. Consulter un distributeur agréé pour toute question à ce sujet.

STIHL recommande d'utiliser exclusivement des pièces de rechange originales STIHL. Les propriétés de celles-ci sont adaptées de manière optimale à l'appareil et aux exigences de l'utilisateur.

Il faut toujours **arrêter le moteur** avant d'effectuer une réparation, une opération d'entretien ou de nettoyage – **Risque de blessure !**

Ne pas effectuer l'entretien ou entreposer le dispositif à moteur à proximité d'une flamme vive.

Vérifier régulièrement l'étanchéité du bouchon du réservoir.

Vérifier le câble d'allumage (isolation parfaite, connexion bien serrée).

Vérifier le bon état du silencieux.

Ne pas travailler avec un silencieux défectueux ou manquant – **risque d'incendie ! – Dommages auditifs !**

Ne pas toucher le silencieux chaud – **risque de brûlure !**

Arrêter le moteur avant d'éliminer des défauts.

### Démontage, montage de la lance

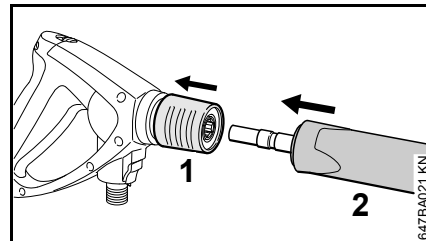

- Tirer le coupleur (1) vers l'arrière et le maintenir
- Insérer la lance (2) dans le logement du pistolet pulvérisateur ou la sortir de ce dernier pour la démonter
- Relâcher le coupleur (1)

## Montage, démontage du flexible haute pression

RB 302

### Montage du flexible haute pression

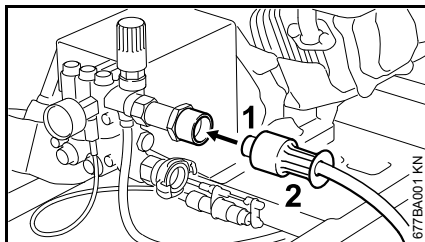

- Glisser le flexible haute pression (1) sur le raccord
- Visser et serrer à la main l'écrou d'accouplement (2)

### Démonter le flexible haute pression

- Dévisser l'écrou d'accouplement (2)
- Tirer le flexible haute pression (1) du raccord

RB 402 PLUS

Le flexible à haute pression est déjà raccordé.

### Démonter le flexible haute pression

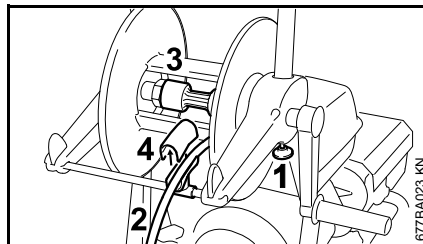

- Desserrer le frein de l'enrouleur de flexible

Pour desserrer le frein de l'enrouleur de flexible, tirer la poignée (1) vers le bas.

Pour serrer, pousser la poignée (1) fermement vers le haut jusqu'à ce que l'enrouleur de flexible soit bloqué.

- Dérouler le flexible haute pression (2)
- Dévisser l'écrou d'accouplement (3)
- Ouvrir le guide de flexible (4)
- Tirer le flexible haute pression (2) du raccord

### Montage du flexible haute pression

- Glisser le flexible haute pression sur le raccord (2) de l'enrouleur
- Visser et serrer à la main l'écrou d'accouplement (3)
- Introduire le flexible haute pression dans le guide (4) et fermer ce dernier.
- Desserrer le frein (1) de l'enrouleur de flexible, enrouler le flexible haute pression.

### Flexible haute pression et pistolet pulvérisateur

#### Montage

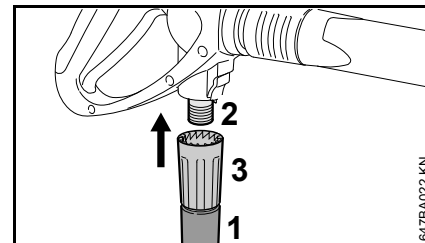

- Glisser le flexible haute pression (1) sur le raccord (2)
- Visser et serrer à la main l'écrou d'accouplement (3)

#### Démontage

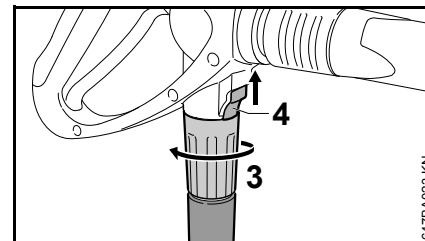

- Pousser le curseur (4) dans le sens de la flèche et le maintenir
- Desserrer l'écrou d'accouplement (3) et le dévisser du raccord dans le sens de la flèche

#### Rallonge pour flexible haute pression

Il ne faut utiliser qu'une seule rallonge pour flexible haute pression à la fois (voir « accessoires optionnels »)

## Établissement de l'alimentation en eau

Rincer brièvement le tuyau avec de l'eau avant de le raccorder à l'appareil afin d'éviter que du sable et d'autres impuretés ne puissent pénétrer dans l'appareil.

- Raccorder le tuyau (diamètre 3/4", longueur minimale 10 m pour absorber les impulsions de pression)

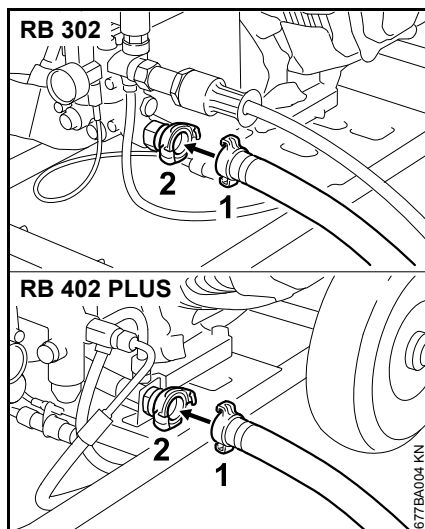

- Introduire l'une dans l'autre les griffes du raccord pour flexible (1) et du coupleur (2) et les faire tourner vers la droite jusqu'en butée
- Ouvrir le robinet d'eau

En mode aspiration, l'appareil peut également être alimenté à partir de plans d'eau, de citernes, de réservoirs

ou équivalents, voir « Établissement d'une alimentation en eau hors pression ».

### Raccordement au réseau d'eau potable

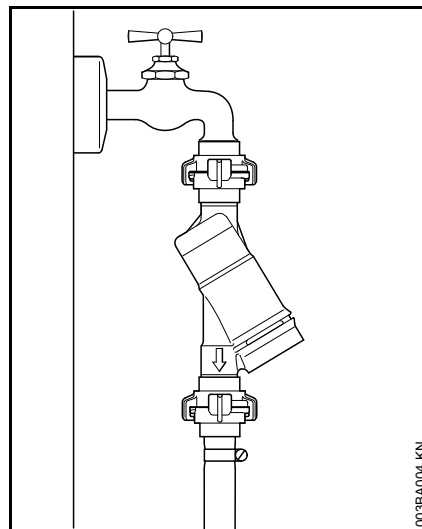

Pour le raccordement au réseau d'eau potable, il faut intercaler entre le robinet d'eau et le flexible un clapet de non-retour conforme à la norme IEC/EN 60335-2-79.

Une fois que l'eau potable a traversé le clapet de non-retour, elle n'est plus considérée comme de l'eau potable.

Il faut respecter la réglementation des services locaux de distribution d'eau, en ce qui concerne l'obligation d'empêcher que de l'eau en provenance du nettoyeur haute pression risque de remonter dans le réseau d'eau potable.

## Établissement d'une alimentation en eau hors pression

Le nettoyeur haute pression ne peut être utilisé en mode aspiration qu'avec le kit d'aspiration (accessoire optionnel).



Il est conseillé d'utiliser systématiquement un filtre à eau.

- Raccorder l'appareil à la source d'eau sous pression et le mettre en service pendant un court instant conformément au présent mode d'emploi.
- Arrêter l'appareil
- Démontez le dispositif de pulvérisation du flexible haute pression
- Dévisser le coupleur de flexible du raccord d'eau
- Raccorder le kit d'aspiration au raccord d'eau avec la pièce de raccordement fournie

Il faut impérativement utiliser la pièce de raccordement fournie dans le kit d'aspiration. Les raccords de flexible fournis de série avec le nettoyeur haute pression ne sont pas étanches lors d'un fonctionnement en aspiration et ne conviennent donc pas pour l'aspiration de l'eau.

- Remplir le tuyau d'aspiration avec de l'eau et immerger la crépine d'aspiration dans un récipient d'eau, **ne pas utiliser d'eau sale**

- Maintenir le flexible haute pression vers le bas avec la main
- Allumer l'appareil
- Patienter jusqu'à ce qu'un jet régulier sorte du flexible haute pression
- Arrêter l'appareil
- Raccorder le dispositif de pulvérisation
- Allumer l'appareil en tenant le pistolet pulvérisateur ouvert.
- Actionner plusieurs fois brièvement le pistolet pulvérisateur afin de purger l'appareil le plus rapidement possible

## Mise en marche

- Ouvrir le robinet d'eau



L'appareil ne doit être mis en marche que lorsque le tuyau d'arrivée d'eau est branché et le robinet ouvert, sinon le manque d'eau peut provoquer des dommages à l'appareil.

- Dérouler complètement le flexible haute pression
- Démarrer le moteur en suivant la procédure indiquée dans le mode d'emploi du moteur.
- Diriger le pistolet de pulvérisation vers l'objet à nettoyer – **jamais sur des personnes !**

## Utilisation

### Actionner le pistolet de pulvérisation

- Diriger le dispositif de pulvérisation vers l'objet à nettoyer
- En cas d'utilisation de la turbobuse, la tenir vers le bas lors du démarrage

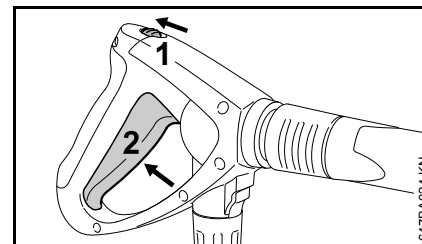

- Pousser le bouton de sécurité (1) vers le bas – le levier (2) est déverrouillé
- Enfoncer le levier (2)

Pour réduire la consommation d'énergie et les émissions sonores, le moteur fonctionne à un régime réduit en mode de repos.

Si le pistolet pulvérisateur n'est pas actionné, le moteur bascule automatiquement de son régime de service au ralenti.

## Mode de repos



Laisser fonctionner l'appareil en mode de repos au maximum pendant 5 minutes. Arrêter le moteur comme indiqué dans le mode d'emploi de ce dernier lors des interruptions du travail supérieures à 5 minutes, pendant les pauses ou si l'appareil est laissé sans surveillance.

## Régulation de la pression/du volume sur l'appareil

La pression de service et le volume d'eau peuvent être réglés sur la pompe haute pression pour des adaptations à long terme à l'opération de nettoyage.

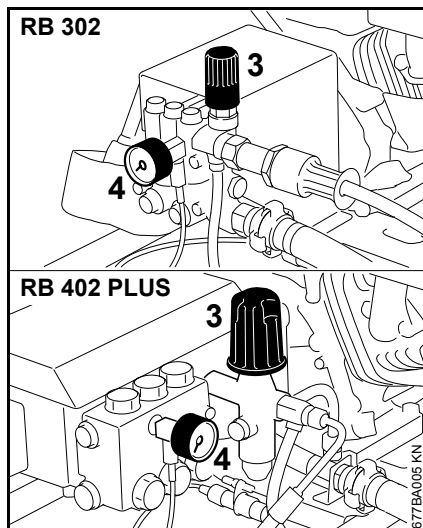

- Tourner le bouton (3) pour régler la pression de service et le volume d'eau

Le manomètre (4) indique la pression dans la pompe haute pression.

## Régulation de la pression sur la buse

La pression de service peut être réglée graduellement sur la buse.

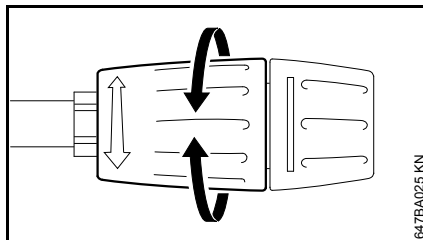

- Tourner la douille de réglage, le volume d'eau délivré reste inchangé

## Flexible haute pression



Ne pas couder le flexible haute pression et ne pas faire de boucles.

Ne pas poser d'objets lourds sur le flexible haute pression et ne pas rouler sur celui-ci avec un véhicule.

## Rangement des accessoires

Enrouler le flexible haute pression. Conserver le dispositif de pulvérisation directement sur l'appareil.

## RE 302

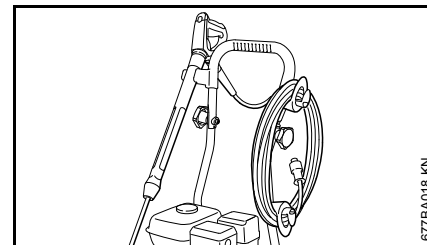

## RE 402 PLUS

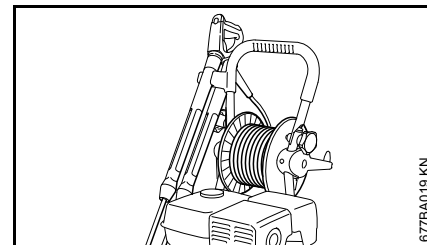

## Apport de détergent

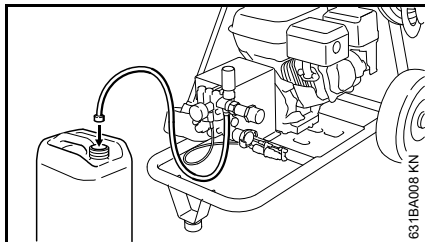

Le tuyau d'aspiration permet d'aspirer et d'ajouter un détergent depuis un récipient séparé :

- Verser le détergent STIHL dans le récipient à détergent séparé en appliquant la dilution préconisée
- Enfoncer la crépine du tuyau d'aspiration le plus loin possible dans le récipient à détergent

L'aspiration de détergent depuis le récipient à détergent est impossible si des rallonges pour flexible haute pression sont montées.

L'aspiration du détergent n'est possible qu'en mode basse pression.

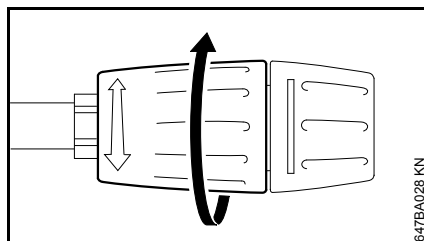

- Tourner la douille de réglage dans le sens de la flèche jusqu'en butée (mode basse pression)
- Appliquer le détergent du bas vers le haut

Le détergent ne doit pas sécher sur l'objet à nettoyer.

Si un apport de détergent n'est plus nécessaire :

- Tremper la crépine d'aspiration dans de l'eau claire
- Laisser fonctionner le nettoyeur haute pression pendant un court instant en gardant le pistolet ouvert jusqu'à ce qu'il n'y ait plus de détergent qui sorte de la buse
- Voir « Arrêter l'appareil »

## Arrêt

- Démarrer le moteur en suivant la procédure indiquée dans le mode d'emploi joint du moteur.
- Fermer le robinet d'eau
- Actionner le pistolet jusqu'à ce que l'eau s'égoutte seulement de la tête de pulvérisation – l'appareil est à présent dépressurisé
- Relâcher le levier

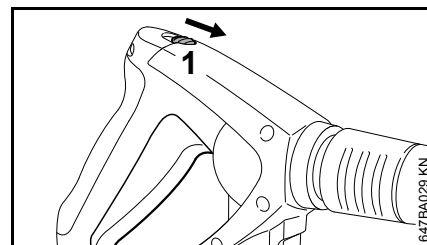

- Pousser le bouton de sécurité (1) dans le sens de la flèche – le pistolet est alors verrouillé, ce qui évite une mise en marche involontaire
- Débrancher le tuyau d'arrivée d'eau de l'appareil et du réseau d'eau

## Après utilisation

- Enrouler le flexible à haute pression sur les supports prévus à cet effet, voir « Principaux composants »

## Rangement

Conserver l'appareil en un endroit sec et à l'abri du gel.

Si la situation hors gel n'est pas garantie, aspirer dans la pompe un produit antigel à base de glycol tel que celui qui est utilisé sur les véhicules automobiles :

- Démontez le tuyau d'arrivée d'eau
- Démontez la lance – voir « Démontage, montage de la lance »
- Allumer l'appareil, puis l'éteindre après 1 minute max.
- Raccorder le tuyau d'aspiration (accessoire en option) à l'arrivée d'eau de l'appareil et le tremper dans le récipient de produit antigel
- Immerger le pistolet pulvérisateur sans lance dans le même récipient
- Démarrer le moteur
- Actionner le pistolet pulvérisateur jusqu'à ce qu'un jet régulier en sorte
- Sortir le tuyau d'aspiration du réservoir de produit antigel
- Actionner le pistolet pulvérisateur pour évacuer le produit antigel restant
- Arrêter le moteur
- Conserver le reste de produit antigel dans un récipient fermé.

## Transport de l'appareil

### Démontage du guidon

Le guidon peut être démonté pour faciliter le transport dans les véhicules :

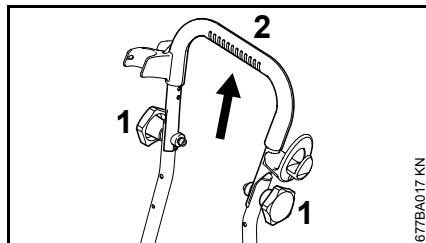

- dévisser les deux poignées étoiles (1)
- retirer le guidon (2) vers le haut

### Montage du guidon

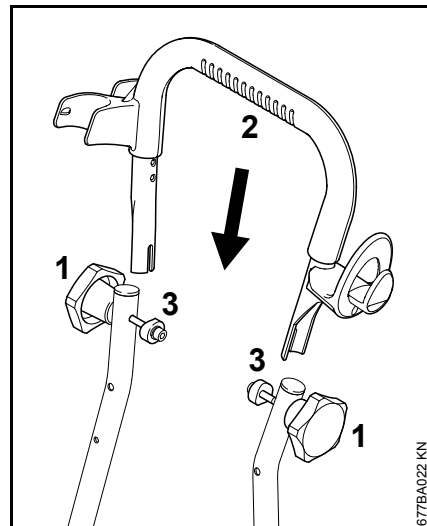

- glisser les deux extrémités du guidon (2) sur la vis entre les douilles d'arrêt (3) et les tubes du cadre de déplacement
- serrer les deux poignées étoiles (1) à la main – le guidon est fixé

## Instructions pour la maintenance et l'entretien

Les indications se rapportent à des conditions d'utilisation normales. Si les temps de travail quotidiens sont plus longs, il faut raccourcir en conséquence les intervalles indiqués. Ces derniers peuvent être rallongés si l'utilisation est seulement occasionnelle.		avant de commencer le travail	à la fin du travail ou quotidiennement	chaque semaine ou toutes les 40 heures de fonctionnement	mensuellement	chaque trimestre ou toutes les 200 heures de fonctionnement	chaque semestre ou toutes les 500 heures de fonctionnement	en cas de défaut	en cas de dommage	selon besoin
Machine complète	Contrôle visuel (état, étanchéité)	X								
	nettoyer		X							X
Niveau d'huile de la pompe haute pression	contrôler				X					
Huile de la pompe haute pression	vidanger <sup>1) 2)</sup>					X				
Huile d'engrenage (RB 402 PLUS seulement)	contrôler				X					
	vidanger <sup>1)</sup>					X				
Raccords sur le flexible haute pression	nettoyer		X							X
	graisser									X
Fiche de la lance et prise du pistolet pulvérisateur	nettoyer	X								X
Filtre d'arrivée d'eau dans l'entrée haute pression	nettoyer			X						X
	remplacer								X	
Buse haute pression	nettoyer									X
	remplacer								X	
Ouvertures de ventilation	nettoyer									X
Injecteur	nettoyer									X
Butoir annulaire	vérifier									X
	remplacer								X	
Moteur	effectuer l'entretien	en suivant la procédure décrite dans le mode d'emploi joint du moteur								

1) première fois après 50 heures de service

2) sur RB 302, vidanges suivantes tous les six mois ou toutes les 200 heures de service.

## Maintenance

Il faut toujours arrêter le moteur avant toute opération d'entretien ou de réparation de l'appareil.

Pour garantir un fonctionnement sans problème, il est recommandé d'effectuer les opérations suivantes à chaque utilisation de l'appareil :

- Avant le montage, rincer le tuyau à eau, le flexible haute pression, la lance et les accessoires avec de l'eau
- Éliminer le sable et la poussière de la fiche de la lance et de la prise du pistolet pulvérisateur

### Nettoyer la buse haute pression

Le nettoyage doit être réalisé immédiatement, car une buse bouchée peut entraîner une pression excessive de la pompe.

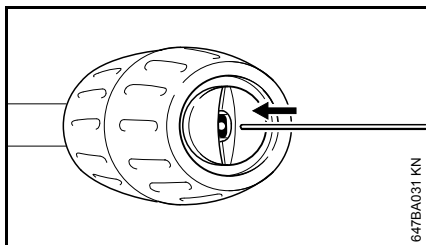

- Arrêter le moteur
- Actionner le pistolet jusqu'à ce que l'eau s'égoutte seulement de la tête de pulvérisation – l'appareil est à présent dépressurisé

- Démonter la lance
- Nettoyer la buse avec une aiguille appropriée



Ne nettoyer la buse que lorsque la lance est démontée.

- Rincer la lance avec de l'eau depuis le côté buse

### Nettoyage du filtre d'arrivée d'eau

Nettoyer le filtre d'arrivée d'eau une fois par semaine ou plus souvent, suivant le besoin.

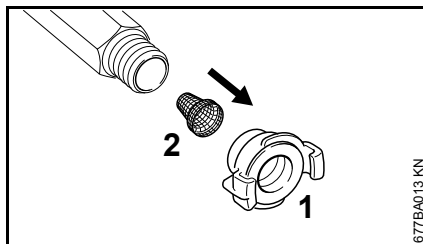

- Dévisser le raccord pour flexible (1)
- Détacher prudemment le filtre (2) avec une pince et le rincer
- Vérifier que le filtre est intact avant de le remettre en place, le remplacer s'il est endommagé

### Nettoyer les ouvertures de ventilation

Garder l'appareil propre afin que l'air de refroidissement puisse entrer et sortir librement par les ouvertures du moteur.

### Nettoyer l'injecteur

Nettoyer l'injecteur après chaque utilisation de détergent.

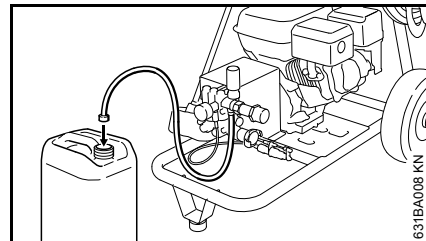

- Tremper la crépine d'aspiration dans de l'eau claire
- Actionner le pistolet pulvérisateur pendant environ 5 secondes

### Graisser les raccords

Graisser les raccords du flexible haute pression en cas de besoin.

### Entretien du moteur

Procéder à l'entretien du moteur en suivant la procédure indiquée dans le mode d'emploi joint du moteur.

### Vérifier le butoir annulaire

Pour garantir la stabilité de l'appareil, remplacer le butoir annulaire avant s'il est endommagé ou usé.

## Contrôler le niveau d'huile

### Pompe haute pression

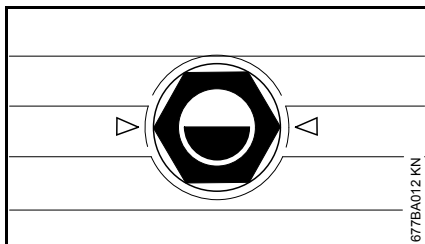

Contrôler tous les mois le niveau d'eau de la pompe à haute pression et de l'engrenage (seulement sur RB 402 PLUS).

- Poser l'appareil sur une surface plane horizontale
- Vérifier si le niveau d'huile se trouve au milieu du verre-regard
- Au besoin, rajouter de l'huile (SAE 15 W 40)

### Moteur

Contrôler le niveau d'huile du moteur en suivant la procédure indiquée dans le mode d'emploi joint du moteur.



Le moteur s'arrête automatiquement si le niveau d'huile est insuffisant. Le moteur ne peut démarrer que lorsque le niveau d'huile est correct.

## Vidange de l'huile

- Laisser l'appareil chauffer pour faciliter la vidange

Éliminer l'huile usagée conformément aux dispositions légales.

### Pompe haute pression

- Démontez le capot

#### RB 302

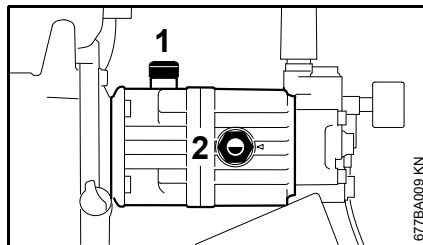

Première vidange d'huile après **50** heures de fonctionnement, ensuite tous les 6 mois ou toutes les **200** heures de fonctionnement.

- Dévisser le bouchon de remplissage (1)
- Placer un bac approprié (1 litre) sous la pompe
- Dévisser le verre-regard (2) et incliner l'appareil pour vidanger
- Laisser l'huile s'écouler dans le bac
- Visser et serrer le verre-regard (2)
- Verser de l'huile (180 ml, SAE 15 W 40)
- Contrôler le niveau d'huile

- Visser et serrer le bouchon de remplissage
- Monter le capot

#### RB 402 PLUS

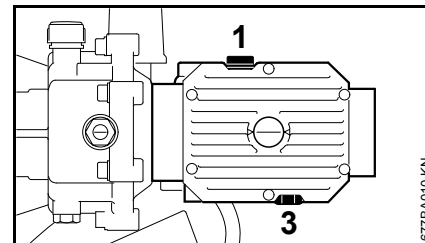

Première vidange d'huile après **50** heures de fonctionnement, ensuite tous les 6 mois ou toutes les **500** heures de fonctionnement.

- Dévisser le bouchon de remplissage (1)
- Placer un bac approprié (1 litre) sous la pompe
- Dévisser le bouchon de vidange (3)
- Laisser l'huile s'écouler dans le bac
- Visser et serrer le bouchon de vidange
- Verser de l'huile (560 ml, SAE 15 W 40)
- Contrôler le niveau d'huile
- Visser et serrer le bouchon de remplissage
- Monter le capot

### Moteur

Vidanger l'huile moteur en suivant la procédure indiquée dans le mode d'emploi joint du moteur.

## Engrenages (RB 402 PLUS)

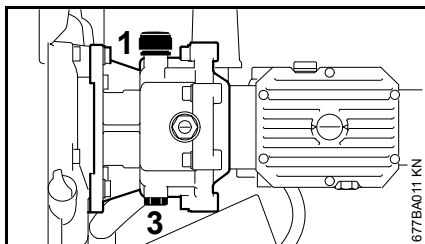

Première vidange d'huile après **50** heures de fonctionnement, ensuite tous les 6 mois ou toutes les **500** heures de fonctionnement.

- Dévisser le bouchon de remplissage (1)
- Placer un bac approprié (1 litre) sous la pompe
- Dévisser le bouchon de vidange (3)
- Laisser l'huile s'écouler dans le bac
- Visser et serrer le bouchon de vidange
- Verser de l'huile (275 ml, SAE 15 W 40)
- Contrôler le niveau d'huile
- Visser et serrer le bouchon de remplissage

## Conseils à suivre pour réduire l'usure et éviter les avaries

L'observation des indications du présent mode d'emploi permet d'éviter une usure excessive et des dommages à l'appareil.

L'utilisation, l'entretien et le stockage de l'appareil doivent se dérouler conformément à leur description dans le présent mode d'emploi ainsi que dans le mode d'emploi du moteur.

L'utilisateur est seul responsable des dommages qui résultent du non-respect des consignes de sécurité, d'utilisation et d'entretien. Cela s'applique notamment aux situations suivantes :

- modifications au produit non validées par STIHL
- utilisation d'accessoires non autorisés pour l'appareil, inappropriés ou de mauvaise qualité
- utilisation non conforme de l'appareil
- utilisation de l'appareil lors de manifestations sportives ou de compétitions
- dommages résultant de la poursuite de l'utilisation de l'appareil avec des composants défectueux
- dommages résultant du gel
- dommages résultant d'une tension d'alimentation électrique incorrecte
- dommages résultant d'une alimentation en eau incorrecte (par exemple section du tuyau d'arrivée trop faible)

## Travaux de maintenance

Tous les travaux mentionnés dans le chapitre « Instructions de maintenance et d'entretien » ainsi que dans le mode d'emploi du moteur joint doivent être effectués régulièrement. Si ces travaux de maintenance ne peuvent pas être réalisés par l'utilisateur lui-même, il faut alors faire appel à un distributeur.

STIHL recommande de faire effectuer les opérations de maintenance et les réparations exclusivement chez un distributeur agréé STIHL. Les distributeurs agréés STIHL participent régulièrement à des stages de perfectionnement et ont à leur disposition les informations techniques requises.

Si ces travaux sont négligés ou exécutés de manière non conforme, il peut se produire des dommages dont seul l'utilisateur sera responsable. En font notamment partie :

- Des dommages aux composants de l'appareil résultant d'un entretien non effectué en temps voulu ou insuffisant
- De la corrosion ou d'autres dommages conséquents résultant d'un stockage inapproprié
- Des dommages à l'appareil résultant de l'utilisation de pièces de rechange de mauvaise qualité

## **Pièces d'usure**

---

Même avec une utilisation en toute conformité, certaines pièces de l'appareil motorisé sont soumises à une usure normale et doivent être remplacées en temps voulu suivant la nature et la durée de l'utilisation. En font notamment partie :

- Buses haute pression
- Flexibles haute pression

## Principales pièces

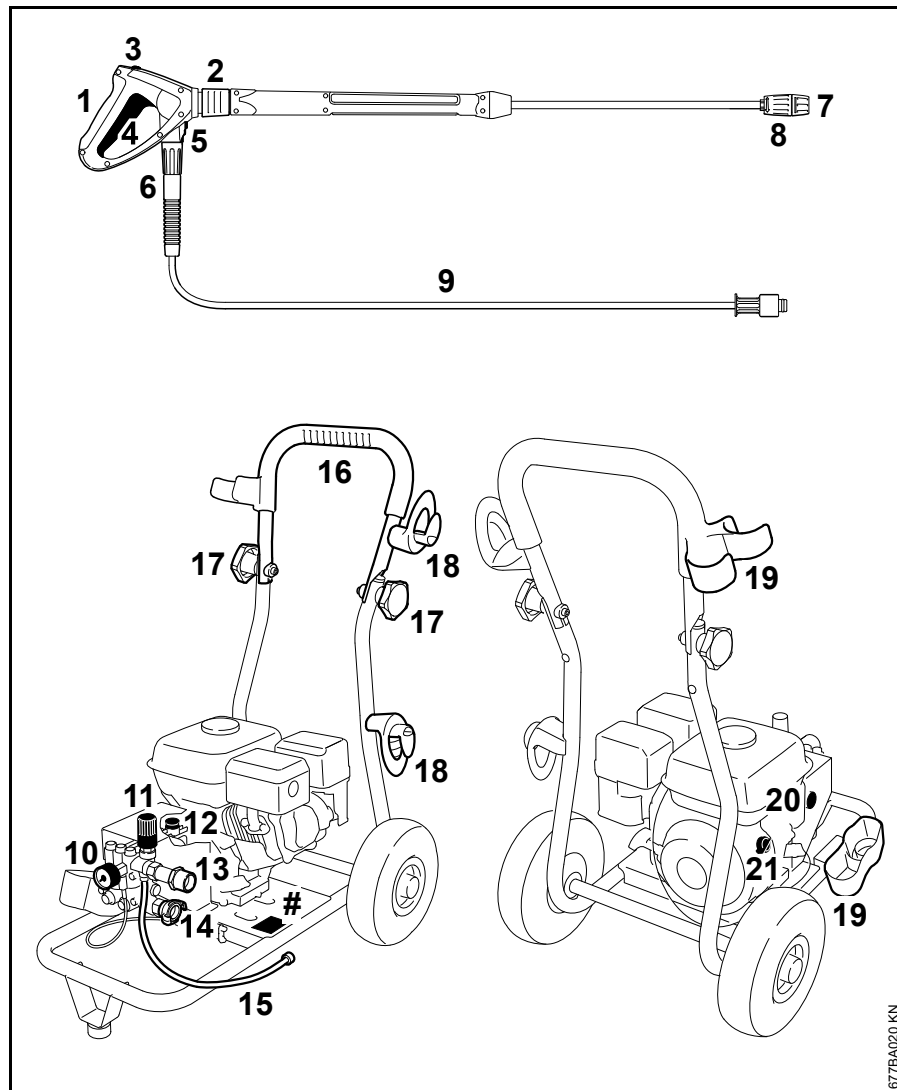

## RB 302

- 1 Pistolet pulvérisateur
- 2 Raccord pour lance
- 3 Bouton de sécurité
- 4 Levier
- 5 Verrouillage du raccord du flexible haute pression
- 6 Écrou d'accouplement du flexible haute pression
- 7 Buse
- 8 Douille de réglage de la pression de service
- 9 Flexible haute pression
- 10 Manomètre
- 11 Bouton de réglage de la pression / du volume
- 12 Bouchon de remplissage d'huile
- 13 Raccord du flexible haute pression
- 14 Raccord d'arrivée d'eau avec filtre
- 15 Tuyau d'aspiration pour détergent
- 16 Guidon
- 17 Poignée étoile
- 18 Support pour flexible haute pression
- 19 Support pour dispositif de pulvérisation
- 20 Verre-regard (bouchon de vidange d'huile)
- 21 Commutateur du moteur
- # Plaque signalétique

Voir le mode d'emploi du moteur pour les principaux composants de celui-ci.

## RB 402 PLUS

- 1 Pistolet pulvérisateur
- 2 Raccord pour lance
- 3 Bouton de sécurité
- 4 Levier
- 5 Verrouillage du raccord du flexible haute pression
- 6 Écrou d'accouplement du flexible haute pression
- 7 Buse
- 8 Douille de réglage de la pression de service
- 9 Turbobuse
- 10 Flexible haute pression
- 11 Bouchon de remplissage d'huile pour la pompe haute pression
- 12 Bouchon de remplissage d'huile pour l'engrenage
- 13 Bouchon de vidange pour la pompe haute pression
- 14 Bouton de réglage de la pression / du volume
- 15 Manomètre
- 16 Raccord d'arrivée d'eau avec filtre
- 17 Tuyau d'aspiration pour détergent
- 18 Guidon
- 19 Poignée étoile

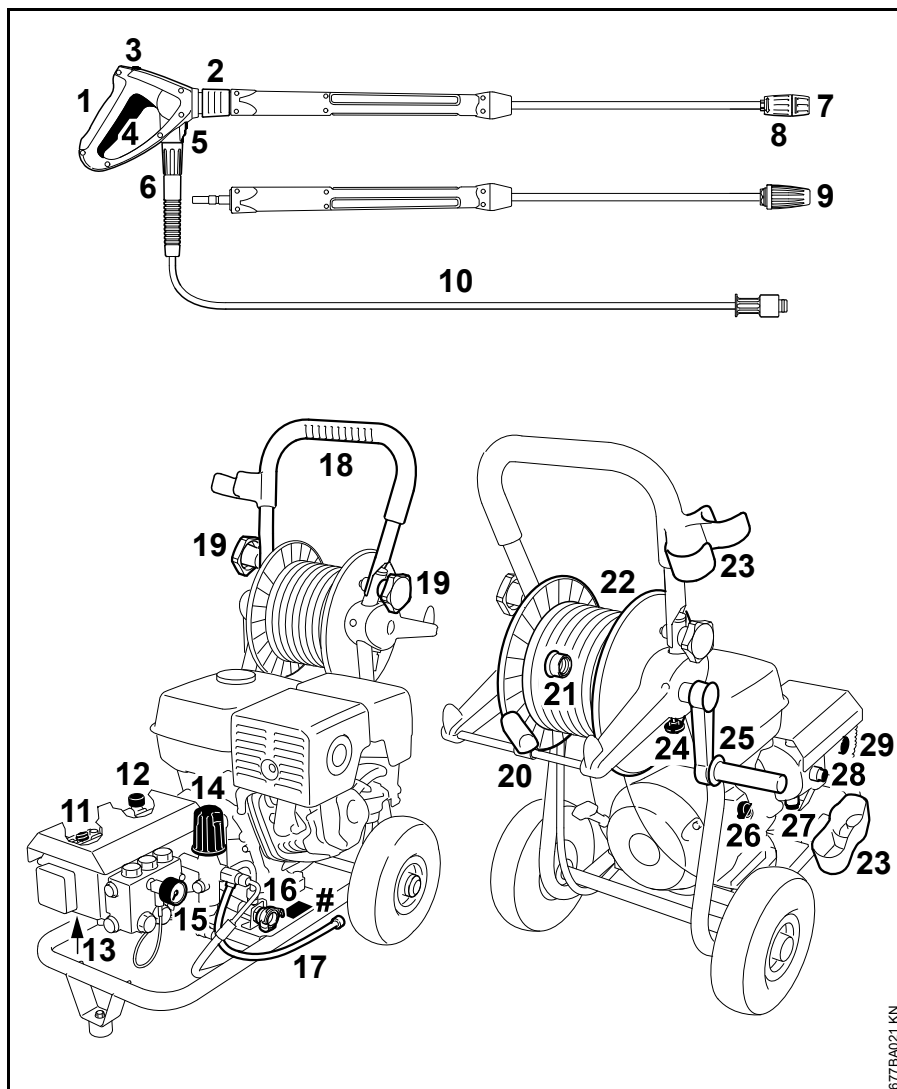

677BA021 KN

- 20 Guide pour flexible haute pression
- 21 Raccord du flexible haute pression
- 22 Enrouleur de flexible
- 23 Support pour dispositif de pulvérisation
- 24 Frein de l'enrouleur de flexible
- 25 Manivelle de l'enrouleur de flexible
- 26 Commutateur du moteur
- 27 Bouchon de vidange d'huile pour l'engrenage
- 28 Verre-regard engrenage
- 29 Verre-regard pompe haute pression
- # Plaque signalétique

Voir le mode d'emploi du moteur pour les principaux composants de celui-ci.

## Caractéristiques techniques

### Moteur

Moteur à quatre temps, monocylindrique

#### RB 302

Cylindrée :	163 cm <sup>3</sup>
Puissance :	4 kW à 3600 tr/min
Sorte d'huile :	SAE 15W-40
Quantité d'huile :	600 ml
Carburant :	Essence
Capacité du réservoir à carburant :	3600 cm <sup>3</sup> (3,6 l)

Pour les caractéristiques techniques plus détaillées, voir la Notice d'emploi du moteur.

#### RB 402 PLUS

Cylindrée :	389 cm <sup>3</sup>
Puissance :	9,6 kW à 3600 tr/min
Sorte d'huile :	SAE 15W-40
Quantité d'huile :	1100 ml
Carburant :	Essence
Capacité du réservoir à carburant :	6500 cm <sup>3</sup> (6,5 l)

Pour les caractéristiques techniques plus détaillées, voir la Notice d'emploi du moteur.

## Caractéristiques hydrauliques

### RB 302

Pression de travail :	1 - 14 Mpa (10 - 140 bar)
Pression max. admissible :	25 Mpa (250 bar)
Pression max. d'arrivée d'eau :	1 Mpa (10 bar)
Débit d'eau max. :	840 l/h
Débit d'eau selon la norme EN 60335-2-79 :	750 l/h
Hauteur max. d'aspiration :	1,0 m
Pression max. d'arrivée d'eau	
Fonctionnement avec eau sous pression :	60 °C
Fonctionnement avec aspiration d'eau :	50 °C
Force de recul max :	34 N
Sorte d'huile de pompe haute pression :	SAE 15W-40
Quantité d'huile de pompe haute pression :	180 ml

**RB 402 PLUS**

Pression de travail : 1 - 23 Mpa  
(10 - 230 bar)

Pression max. admissible : 25 Mpa  
(250 bar)

Pression max. d'arrivée d'eau : 1 Mpa  
(10 bar)

Débit d'eau max. : 1146 l/h

SpecialCharacter>2-79 : 1098 l/h

Hauteur max. d'aspiration : 2,5 m

Pression max. d'arrivée d'eau  
Fonctionnement avec eau sous pression : 70 °C

Fonctionnement avec aspiration d'eau : 60 °C

Force de recul max : 58 N

Sorte d'huile de pompe haute pression : SAE 15W-40

Quantité d'huile de pompe haute pression : 560 ml

Sorte d'huile de réducteur : SAE 15W-40

Quantité d'huile de réducteur : 275 ml

**Dimensions**

Longueur env. : 800 mm

Largeur env. : 590 mm

Hauteur env. : 1015 mm

**Poids**

avec dispositif de projection et tuyau flexible haute pression :

RB 302 : env. 38,5 kg

RB 402 PLUS : env. 80 kg

**Tuyau flexible haute pression**

RE 302 : 10 m, DN 08,  
tresse métallique

RB 402 PLUS : 20 m, DN 08,  
tresse métallique

**Valeurs du bruit et des vibrations****Niveau de pression acoustique  $L_p$  selon ISO 3744 (à 1 m de distance)**

RB 302 : 90,4 dB(A)

RB 402 PLUS : 90,2 dB(A)

**Niveau de puissance acoustique  $L_w$  selon ISO 3744**

RB 302 : 103,8 dB(A)

RB 402 PLUS : 103,6 dB(A)

**Indice de vibration  $a_{hv}$  au niveau de la poignée selon ISO 5349**

RB 302 : < 2,5 m/s<sup>2</sup>

RB 402 PLUS : < 2,5 m/s<sup>2</sup>

Pour le niveau de pression acoustique et le niveau de puissance acoustique, le facteur-K selon la Directive 2006/42/CE = 1,5 dB(A) ; pour l'indice de vibration, le facteur-K selon la Directive 2006/42/CE = 2,0 m/s<sup>2</sup>.

**REACH**

REACH (enRegistrement, Evaluation et Autorisation des substances CHimiques) est le nom d'un règlement CE qui couvre le contrôle de la

fabrication, de l'importation, de la mise sur le marché et de l'utilisation des substances chimiques.

Plus plus d'informations sur le respect du règlement REACH N° (CE) 1907/2006, voir [www.stihl.com/reach](http://www.stihl.com/reach)

## Accessoires optionnels

### Kit de nettoyage de canalisation

en longueurs 10 ou 20 m.

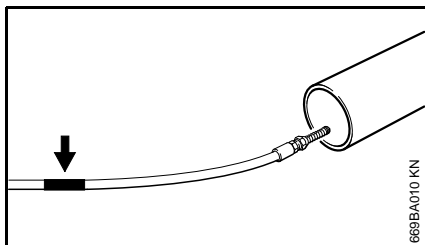

Un marquage (flèche) se trouve à l'extrémité du tuyau de nettoyage :

- Introduire le tuyau dans la canalisation à nettoyer jusqu'au marquage avant d'allumer l'appareil

Lorsque le marquage apparaît lors de l'extraction du tuyau hors de la canalisation :

- Arrêter l'appareil
- Actionner le pistolet jusqu'à ce que l'appareil soit dépressurisé
- Sortir complètement le tuyau de la canalisation

Ne jamais sortir le tuyau de nettoyage lorsque l'appareil est en marche.

### Autres accessoires

**Turbo-brosse** – insert à brosse remplaçable.

**Brosse de lavage grandes surfaces** – à monter sur des lances droites ou coudées.

**Lance droite** – longueur 350, 500, 1070, 1800 ou 2500 mm.

**Lance coudée** – longueur 1070 mm ; ne pas diriger la lance coudée dans des coins hors de portée visuelle où peuvent se trouver des personnes.

**Buse à jet rond** – angle de pulvérisation 0° pour jet ponctuel extrêmement dur.

**Buse haute pression** – angle de pulvérisation 15°, 30° ou 60°.

**Turbobuse avec lance** – en longueur 950 mm, pour grandes surfaces et impuretés particulièrement tenaces. (fournie avec les modèles PLUS)

**Rallonge pour flexible haute pression** – DN 08, raccord M27x1,5, armature acier, renforcée, longueur 10, 15 ou 20 m. Il ne faut utiliser **qu'une seule** rallonge pour flexible haute pression à la fois.

**Adaptateur pour flexible haute pression** – raccord M27x1,5 ; pour relier le flexible haute pression avec sa rallonge.

**Adaptateur** – pour relier des accessoires munis d'un raccord à viser au pistolet muni d'un raccord en enficher.

**Dispositif de sablage humide** – pour le sablage de la pierre ou du métal, par exemple.

**Filtre à eau** – pour nettoyer l'eau en provenance du réseau et lors d'une aspiration hors pression.

**Clapet de non-retour** – Empêche que l'eau provenant du nettoyeur haute pression ne puisse revenir dans le réseau d'eau potable.

**Kit d'aspiration** – Version professionnelle, 3/4", longueur 3 m.

Vous trouverez des informations à jour sur ces accessoires ainsi que d'autres auprès de votre distributeur STIHL.

## Dépannage

Avant toute intervention sur la machine, arrêter le moteur, fermer le robinet d'eau et actionner le pistolet pulvérisateur jusqu'à élimination de la pression.

Défaut	Cause	Solution
Le moteur ne démarre pas lors de la mise sous tension	Réservoir de carburant vide	Ouvrir le robinet de carburant Faire le plein de carburant <sup>1)</sup>
	Niveau d'huile insuffisant dans le moteur	Rajouter de l'huile <sup>1)</sup>
	La pompe est givrée	Dégivrer l'appareil
	La pompe est bloquée	Faire réparer l'appareil par un distributeur <sup>2)</sup>
Variations de pression ou chute de pression	Régulateur de pression sur le pistolet mal réglé	Régler le régulateur de pression
	Manque d'eau	Ouvrir complètement le robinet respecter la hauteur d'aspiration admissible (mode aspiration seulement) Vérifier le diamètre et la longueur du tuyau d'arrivée
	Vitesse de rotation du moteur trop faible	Faire réparer l'appareil par un distributeur <sup>2)</sup>
	Filtre d'arrivée d'eau dans l'entrée de la pompe bouché	Nettoyer le filtre d'arrivée d'eau – voir « Entretien »
	Présence d'air dans le système	Purger le système en actionnant plusieurs fois le pistolet à intervalles courts
	Buse haute pression bouchée / défectueuse	Nettoyer la buse – voir « Entretien » Remplacer la buse

1) voir le mode d'emploi du moteur

2) STIHL recommande de contacter un distributeur STIHL.

Avant toute intervention sur la machine, arrêter le moteur, fermer le robinet d'eau et actionner le pistolet pulvérisateur jusqu'à élimination de la pression.

Défaut	Cause	Solution
Variations de pression ou chute de pression	Pompe en partie givrée	Dégivrer l'appareil
	La pompe haute pression aspire de l'air (mode aspiration seulement)	Vérifier l'étanchéité du jeu de tuyaux, purger le système en actionnant plusieurs fois le pistolet à intervalles courts
	Pompe haute pression non étanche, vannes défectueuses	Faire réparer l'appareil par un distributeur <sup>2)</sup>
	Température de l'eau trop élevée	Température d'eau admissible – voir « Caractéristiques techniques »
Pression trop élevée	Régulateur de vitesse du moteur mal réglé ou défectueux	Faire réparer l'appareil par un distributeur <sup>2)</sup>
Le moteur reste immobile	Niveau d'huile insuffisant dans le moteur	Rajouter de l'huile <sup>1)</sup>
Le détergent n'entre pas	Réservoir à détergent vide	Remplir le réservoir à détergent
	Aspiration de détergent bouchée	Supprimer l'obstruction
	Injecteur encrassé ou tuyau d'aspiration bouché	Nettoyer l'injecteur – voir « Entretien », supprimer l'obstruction du tuyau d'aspiration
	La douille de réglage sur la lance n'est pas en position basse pression	Faire tourner la douille de réglage en sens inverse des aiguilles d'une montre jusqu'en butée – voir « Apport de détergent »

1) voir le mode d'emploi du moteur

2) STIHL recommande de contacter un distributeur STIHL.

## Instructions pour les réparations

L'utilisateur de ce dispositif est autorisé à effectuer uniquement les opérations de maintenance et les réparations décrites dans la présente Notice d'emploi. Les réparations plus poussées ne doivent être effectuées que par le revendeur spécialisé.

STIHL recommande de faire effectuer les opérations de maintenance et les réparations exclusivement chez le revendeur spécialisé STIHL. Les revendeurs spécialisés STIHL participent régulièrement à des stages de perfectionnement et ont à leur disposition les informations techniques requises.

Pour les réparations, monter exclusivement des pièces de rechange autorisées par STIHL pour ce dispositif ou des pièces similaires du point de vue technique. Utiliser exclusivement des pièces de rechange de haute qualité. Sinon, des accidents pourraient survenir et le dispositif risquerait d'être endommagé.

STIHL recommande d'utiliser des pièces de rechange d'origine STIHL.

Les pièces de rechange d'origine STIHL sont reconnaissables à leur référence de pièce de rechange STIHL, au nom **STIHL** et, le cas échéant, au symbole d'identification des pièces de rechange STIHL  (les petites pièces ne portent parfois que ce symbole).

## Mise au rebut

Pour l'élimination des déchets, respecter les prescriptions nationales spécifiques.

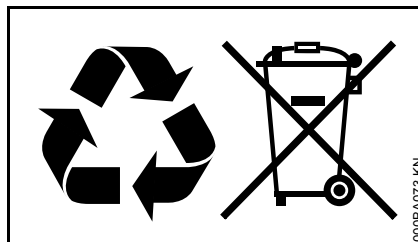

Les produits STIHL ne doivent pas être jetés à la poubelle. Le produit STIHL, la batterie, les accessoires et leur emballage doivent être mis au recyclage.

Consulter le revendeur spécialisé STIHL pour obtenir les informations d'actualité concernant l'élimination écocompatible des déchets.

## Déclaration de conformité CE

ANDREAS STIHL AG & Co. KG  
Badstr. 115  
D-71336 Waiblingen

certifie que

Type :	Nettoyeur haute pression
Marque de fabrication :	STIHL
Modèle :	RB 302
Identification de la série :	4772
Cylindrée :	163 cm <sup>3</sup>
Modèle :	RB 402 PLUS
Identification de la série :	4773
Cylindrée :	389 cm <sup>3</sup>

est conforme aux prescriptions dans la transposition des Directives 2006/42/CE, 2004/108/CE et 2000/14/CE et a été conçu et fabriqué conformément aux normes ci-après :

EN ISO 12100-1, EN ISO 12100-2, EN 55012, EN 60335-2-79, EN 61000-6-1, EN 61000-6-3

La détermination du niveau sonore mesuré et garanti a été effectuée conformément à la Directive 2000/14/CE, Annexe V, en appliquant la norme ISO 3744.

### Niveau sonore mesuré

RB 302 :	103,8 dB(A)
RB 402 PLUS :	103,6 dB(A)

*français*

**Niveau sonore garanti**

RB 302 : 105 dB(A)

RB 402 PLUS : 105 dB(A)

Conservation des documents  
techniques :

ANDREAS STIHL AG & Co. KG  
Produktzulassung

L'année de construction et le numéro de  
machine sont indiqués sur l'appareil.

Waiblingen, le 01/08/2012

ANDREAS STIHL AG & Co. KG

P. O.



Thomas Elsner

Directeur Management groupes de  
produits



## Innehållsförteckning

Om denna bruksanvisning	56
Säkerhetsanvisningar och arbetsteknik	56
Av- och påmontering av spolrör	60
Av- och påmontering av högtrycksslang	61
Anslutning till vattenledningen	62
Trycklös vattentillförsel	62
Påslagning av maskinen	63
Arbeten	63
Tillsättning av rengöringsmedel	65
Stäng av maskinen	65
Förvaring av maskinen	66
Transportering av maskinen	66
Skötsel och underhåll	67
Underhåll	68
Kontroll av oljenivån	69
Oljebyte	69
Minimera slitage och undvik skador	70
Viktiga komponenter	71
Tekniska data	73
Tillbehör	74
Åtgärda driftstörningar	76
Reparationsanvisningar	78
Avfallshantering	78
Försäkran om överensstämmelse	78

### Bästa kund!

Tack så mycket för att du valde en kvalitetsprodukt från STIHL.

Denna produkt har tillverkats med moderna tillverkningsmetoder och omfattande åtgärder för kvalitetssäkring. Vi försöker göra allt för att du ska bli nöjd med produkten och kunna arbeta med den utan problem.

Kontakta din återförsäljare eller vår generalagent om du har frågor som gäller din produkt.

Med vänliga hälsningar



Dr. Nikolas Stihl

## Om denna bruksanvisning

### Symboler

Alla symboler, som finns på maskinen är förklarade i denna skötselansvisning.

### Markering av textavsnitt

#### **VARNING**

Varning för olycksrisk och skaderisk för personer samt varning för allvarliga materiella skador.

#### **OBS!**

Varning för skador på maskinen eller enstaka komponenter.

### Teknisk vidareutveckling

STIHL arbetar ständigt med vidareutveckling av samtliga maskiner; vi måste därför förbehålla oss rätten till ändringar av leveransomfattningen när det gäller form, teknik och utrustning.

Det innebär att inga anspråk kan ställas utifrån information och bilder i den här bruksanvisningen.

## Säkerhetsanvisningar och arbetsteknik



Det höga vattentrycket och strömanslutningen är särskilt farliga.



Läs hela bruksanvisningen före första användningstillfället och förvara säkert för senare bruk. Att inte följa bruksanvisningen kan innebära livsfara.



#### **VARNING**

- Minderåriga får inte arbeta med högtryckstvätten – undantaget de som fyllt 16 år och som utbildas under uppsikt.
- Håll barn under uppsikt och se till att de inte leker med maskinen.
- Maskinen får endast lämnas vidare eller lånas ut till personer som känner till modellen och dess användning – lämna alltid med bruksanvisningen.
- Använd inte maskinen när personer utan skyddsklädsel befinner sig i arbetsområdet.

Följ gällande säkerhetsföreskrifter, t.ex. från Arbetsmiljöverket.

När maskinen inte används ska den förvaras så att ingen kan skadas. Se till att ingen obehörig kan använda maskinen.

Personer som på grund av sin fysiska, sensoriska eller mentala förmåga inte kan hantera maskinen på ett säkert sätt får endast arbeta med maskinen under uppsikt av eller enligt anvisningar från en ansvarig person.

Användaren är ansvarig för olycksfall eller faror som kan drabba andra personer eller deras egendom.

Om du använder maskinen för första gången: Låt försäljaren eller annan fackkunning förklara hur maskinen ska hanteras.

I vissa länder kan användning av bullrande motormaskiner vara begränsad enligt lokala föreskrifter. Följ föreskrifterna som gäller i landet.

Kontrollera alltid att maskinens skick är korrekt innan arbetet påbörjas. Observera särskilt högtrycksslangen, spolanslutningen och säkerhetsanordningarna.

Arbeta aldrig med skadad högtrycksslang – byt genast.

Använd endast maskinen om alla komponenter är i gott skick.

Högtrycksslangen får inte köras över, dras i, böjas eller vridas.

Flytta inte maskinen genom att dra i högtrycksslangen.

Högtrycksslangen måste vara godkänd för maskinens tillåtna arbetstryck.

Tillåtet arbetstryck, högsta tillåtna temperatur samt slangens tillverkningsdatum anges på högtrycksslangens yttermantel. På armaturerna anges tillåtet tryck och tillverkningsdatum.

### Tillbehör och reservdelar

#### VARNING

- Högtrycksslangar, armaturer och anslutningar är viktiga för maskinens säkerhet. Använd endast högtrycksslangar, armaturer, kopplingar och andra tillbehör som har godkänts av STIHL för denna maskin eller tekniskt likvärdiga delar. Vid frågor, kontakta en auktoriserad återförsäljare. Använd endast tillbehör av hög kvalitet. Annars finns risk för olyckor och skador på maskinen.
- Vi rekommenderar STIHL originaldelar och tillbehör. Deras egenskaper är optimalt anpassade till produkten och användarens behov.

Gör inga ändringar på maskinen – dessa kan äventyra säkerheten. STIHL ansvarar inte för några person- eller materialskador som uppkommer vid otillåten användning av tillsatsverktyg.

### Användarens hälsa

Den som arbetar med maskinen måste vara utvilad, frisk och i god kondition. Den som inte får anstränga sig av hälsoskäl ska rådfråga sin läkare före arbete med maskinen.

Arbeta aldrig med maskinen efter intag av alkohol, läkemedel eller droger som påverkar reaktionsförmågan.

Endast användare av pacemaker: Tändsystemet i denna maskin alstrar ett ytterst svagt elektromagnetiskt fält. Det kan inte uteslutas helt att fältet påverkar enstaka typer av pacemakers. För att undvika hälsorisker rekommenderar STIHL att du kontaktar din läkare och tillverkaren av pacemakern.

### Användningsområden

Högtryckstvätten passar för rengöring av fordon, maskiner, behållare, fasader, stallbyggnader och för damm- och gnistfri rostborttagning.

Det är inte tillåtet att använda maskinen för andra ändamål. Det kan leda till olyckor eller skador på maskinen.

### Kläder och utrustning

Använd skor med halksäker sula.



Använd skyddsglasögon och skyddskläder. STIHL rekommenderar att arbetskläder används för att minska risken för skador vid oavsiktlig kontakt med högtrycksstrålen.

Bär inte klädsel som kan fastna i maskinens rörliga delar. Bär inte heller halsduk, slips eller smycken. Bind upp och skydda långt hår (med sjal, mössa, hjälm etc.).

### Transport av maskinen

Stäng alltid av motorn.

Rör inte vid varma maskindelar, framför allt inte vid ljuddämparen och växellådan – **risk för brännskador!**

För säker transport i och på fordon ska maskinen spännas fast med band så att den inte kan glida eller välta och säkra den mot skador och så att inte bränsle kan läcka ut.

När maskin och tillbehör transporteras vid temperaturer runt eller under 0°C (32°F) rekommenderar vi att frostskyddsmedel används – se kapitlet "Förvaring av maskinen".

### Tankning



**Bensin är ytterst lättantändligt.** Håll ett säkert avstånd till öppen eld – spill inte ut bränsle – rök inte.

Stäng av motorn före tankning.

Tanka inte om motorn fortfarande är varm, eftersom bränsle kan spillas – **brandfara!**

Öppna tanklocket försiktigt så att övertrycket i tanken kan sjunka långsamt och inget bränsle sprutar ut.

Tanka endast på välventilerade ställen. Om bränsle spillts ut ska maskinen genast rengöras – se till att inte få bränsle på kläderna. Om det skulle hända – byt genast.

Dra åt tanklocket så hårt som möjligt efter tankning.

På så sätt minskas risken för att tanklocket lossnar genom motorns vibrationer och bränsle läcker ut.

Var uppmärksam på läckor – starta inte motorn om bränsle läcker ut – **livsfara på grund av brännskador!**

### Rengöringsmedel

#### **VARNING**

- Maskinen har utvecklats för användning med de rengöringsmedel som tillverkaren marknadsför eller rekommenderar.
- Använd endast rengöringsmedel som godkänts för användning med högtryckstvättar. Användning av olämpliga rengöringsmedel eller kemikalier kan medföra hälsorisker samt skador på maskinen och föremålet som rengörs. Vid frågor, kontakta en auktoriserad återförsäljare.
- Följ alltid anvisningarna för dosering av rengöringsmedel – observera rengöringsmedlets användaranvisning.
- Rengöringsmedel kan innehålla hälsovådliga (giftiga, frätande, irriterande), brännbara och lättantändliga ämnen. Om rengöringsmedel kommer i kontakt

med ögonen eller huden ska man omedelbart spola rikligt och noggrant med rent vatten. Om man svalt rengöringsmedel ska man genast kontakta läkare. **Följ tillverkarens säkerhetsdatablad!**

### Före arbetet



Högtryckstvätten ska inte anslutas direkt till dricksvattennätet.

Högtryckstvätten får endast anslutas till dricksvattennätet med en backventil – se ”Specialtillbehör”.

#### **VARNING**

- När dricksvatten har flödat genom backventilen betraktas det inte längre som dricksvatten.

Maskinen får inte användas med förorenat vatten.

Vid risk för att förorenat vatten förekommer (t.ex. kvicksand) måste ett lämpligt vattenfilter användas.

### **Kontroll av högtryckstvätten**

Kontrollera så att högtryckstvätten är i driftssäkert skick, särskilt viktiga är högtrycksslangen, spolansordningen, säkerhetsanordningarna och bränslesystemet – observera motsvarande kapitel i bruksanvisningen:

#### **VARNING**

- Högtryckstvätten får endast användas i driftsäkert skick – **olycksrisk!**
- Strömbrytaren ska lätt kunna ställas på **0**.
- Strömbrytaren ska stå på läge **0**.
- Kontrollera att tändkabelskon sitter fast. Om den sitter löst kan det bildas gnistor som kan antända bränsleluftblandning som läcker ut – **brandfara!**
- Kontrollera att högtrycksslangen, spolansordningen och säkerhetsanordningarna inte är skadade.
- Högtrycksslangen och spolansordningen ska vara i felfritt skick (rena, smidiga) samt vara korrekt monterade.
- Handtagen ska vara rena och torra samt fria från olja och smuts för att användningen ska vara säker.
- Kontroll av oljenivå
- Utför inga ändringar på manöver- och säkerhetsanordningarna.

### Starta motorn

Starta så som motorns bruksanvisning beskriver.

Starta minst 3 m från platsen där tankning skett och inte i ett slutet utrymme.

Starta endast på jämnt underlag, se till att stå stadigt och säkert.

Maskinen får bara hanteras av en person. Låt inte andra personer vistas i arbetsområdet, inte heller vid start.

Kontrollera varvtalsminskningen: Motorn måste gå tillbaka till tomgångsläge när sprutpistolens avtryckare släpps.

### Under arbetets gång

#### VARNING

- Sug inte upp vätskor som innehåller lösningsmedel eller utspädda syror och lösningsmedel (t.ex. bensen, brännolja, färgförtunningsmedel och aceton). Sådana ämnen skadar materialet i maskinen. Sprutdimman är lättantändlig, explosiv och giftig.



Elektriska apparater får aldrig spolas av med högtrycksstrålen eller vattenslangen – **risk för kortslutning!**



Spola inte av elektriska anordningar och strömförande ledningar med högtrycksstrålen eller vattenslangen – **risk för kortslutning!**



Användaren får inte rikta strålen mot sig själv eller mot andra personer, inte ens för att rengöra kläder eller skor – **skaderisk!**

Stå alltid stadigt och säkert.

Vid överhängande fara eller nödsituation, stäng genast av motorn.

Var försiktig vid halka, väta, snö, is, i slutningar och på ojämnt underlag – **halkrisk!**

Ställ högtryckstvätten så långt bort från rengöringsobjektet som möjligt. Ställ maskinen i drift minst 1 m bort från byggnader.



Maskinen avger giftiga avgaser när motorn går. Dessa avgaser kan vara doffria och osynliga och innehålla oförbrända kolväten och bensen. Arbeta därför aldrig i slutna eller dåligt ventilerade utrymmen med maskinen – inte ens med katalysatormaskiner.

Täck inte över maskinen, se till att motorventilationen är tillräcklig.

Vid arbete i diken, sänkor eller där det är trångt måste luftcirkulationen vara god – **livsfara på grund av förgiftning!**

Vid illamående, huvudvärk, synproblem (t.ex. förminskat synfält), hörselrubbingar, yrsel eller bristande koncentrationsförmåga ska man omedelbart avbryta arbetet. Dessa symptom kan bland annat orsakas av höga avgaskoncentrationer – **olycksrisk!**

Rök inte när du arbetar med maskinen och i området närmast runt maskinen – **brandfara!** Lättantändliga ångor kan strömma ut ur bränsletanken.

Rikta inte högtrycksstrålen mot djur.

Rikta inte högtrycksstrålen mot platser du inte kan se.

Håll barn, djur och åskådare borta.

Vid rengöring får inga farliga ämnen (t.ex. asbest och olja) från det som rengörs komma ut i miljön. Respektera relevanta miljöregler!

Spruta inte med högtrycksstrålen på asbestytor. Förutom smuts kan farliga asbestflagor lösas upp och andas in. Särskilt farligt är det efter det att den bearbetade ytan har torkat.

Ömtåliga delar av gummi, tyg o.d. ska inte rengöras med rund stråle, t.ex. med rotormunstycke. Håll ett tillräckligt avstånd mellan högtrycksmunstycket och ytan som rengörs för att undvika skador.

Pistolens avtryckare måste vara lätttrölig och automatiskt gå tillbaka till utgångsläget när den släpps.

Håll i spolanordningen med båda händerna för att på ett säkert sätt kunna ta emot rekylkraften och vid spolanordningar med vinklat spolrör dessutom det vridmoment som uppstår.

Skada inte högtrycksslangen genom att t.ex. köra över, trycka ihop eller dra i den. Skydda den mot hetta och olja.

Om maskinen har belastats på felaktigt sätt (t.ex. påverkats av slag eller fall) är det mycket viktigt att den kontrolleras med avseende på driftsäkerheten innan den används igen – se även "Före arbetets start".

Säkerhetsanordningarnas funktion måste också kontrolleras. Använd aldrig en maskin som inte längre är driftsäker. Kontakta i tveksamma fall en auktoriserad återförsäljare.

Stanna motorn innan maskinen lämnas.

## Säkerhetsanordning

Ett otillåtet högt tryck leds tillbaka genom överströmningsventilen till högtryckspumpens sug sida när säkerhetsanordningen aktiveras. Säkerhetsanordningen ställs in på fabriken och får inte ändras.

## Efter arbetet

- Stäng av motorn innan den lämnas.
- Lossa vattentilloppsslangen mellan maskinen och vattentillförseln.

## Underhåll och reparation

Utför regelbundet underhåll på maskinen. Genomför endast sådana underhållsarbeten och reparationer som beskrivs i skötselanvisningen. Allt annat arbete ska utföras av en återförsäljare.

STIHL rekommenderar att endast auktoriserade STIHL-återförsäljare genomför underhåll och reparationer. STIHL-återförsäljare har möjlighet att regelbundet delta i utbildningar samt att få tillgång till teknisk information.

Använd bara förstklassiga reservdelar. Annars finns det risk för olyckor eller skador på maskinen. Rådgör med en auktoriserad återförsäljare vid frågor om detta.

Vi rekommenderar användning av originalreservdelar från STIHL. Dessa är optimalt anpassade till maskinen och användarens krav.

Vid reparation, underhåll och rengöring ska man alltid **stänga av motorn - skaderisk!**

Utför inte underhåll och förvara inte maskinen i närheten av öppen eld.

Kontrollera regelbundet att tanklocket är tätt.

Kontrollera tändkabeln (felfri isolering, stabil anslutning).

Kontrollera att ljuddämparen är i felfritt skick.

Använd inte maskinen med skadad eller borttagen ljuddämpare - **brandfara!** - **Risk för hörselskador!**

Rör inte vid den varma ljuddämparen - **brännskaderisk!**

Stäng av motorn innan du åtgärdar fel.

## Av- och påmontering av spolrör

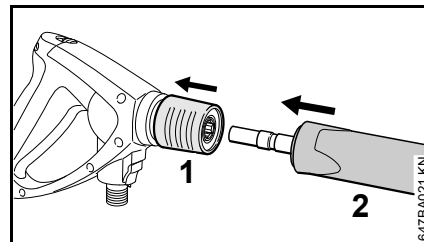

- Dra kopplingen (1) bakåt och håll kvar den
- Skjut in spolröret (2) i pistolens urtag, eller lossa det genom att dra det ur pistolen
- Släpp kopplingen (1)

## Av- och påmontering av högtrycksslang

### RB 302

#### Montering av högtrycksslangen

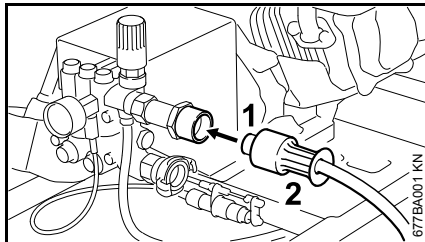

- Skjut på högtrycksslangen (1) på anslutningsnippeln
- Skruva på kopplingsmuttern (2) för hand och dra åt den

#### Borttagning av högtrycksslangen

- Skruva kopplingsmuttern (2) nedåt
- Dra loss högtrycksslangen (1) från anslutningsnippeln

### RB 402 PLUS

Högtrycksslangen är redan ansluten.

#### Borttagning av högtrycksslangen

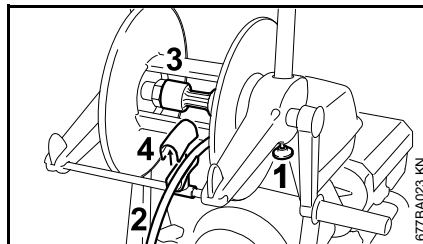

- Lossa slangvindans broms

För att lossa slangvindans broms, dra handtaget (1) nedåt.

För att låsa, tryck handtaget (1) uppåt med kraft tills slangvindan är spärrad.

- Linda av högtrycksslangen (2)
- Skruva kopplingsmuttern (3) nedåt
- Öppna slanghållaren (4)
- Dra loss högtrycksslangen (2) från anslutningsnippeln

#### Montering av högtrycksslangen

- Skjut på högtrycksslangen (2) på slangvindans anslutningsnippeln
- Skruva på kopplingsmuttern (3) för hand och dra åt den
- Lägg in högtrycksslangen i slanghållaren (4) och lås slanghållaren
- Lossa slangvindans broms (1), linda upp högtrycksslangen

#### Ansluta högtrycksslangen till

##### pistolen

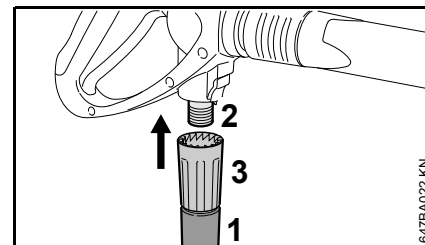

- Skjut på högtrycksslangen (1) på anslutningsnippeln (2)
- Skruva på kopplingsmuttern (3) för hand och dra åt den

##### Demontering

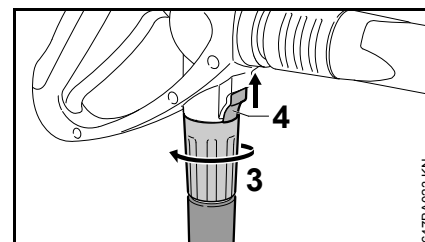

- Tryck spjället (4) i pilens riktning och håll kvar det
- Lossa kopplingsmuttern (3) och skruva den nedåt i pilens riktning från anslutningsnippeln

#### Högtrycksslangsförlängning

Använd aldrig mer än en högtrycksslangsförlängning - se "Specialtillbehör"

## Anslutning till vattenledningen

Innan vattenslangen ansluts till maskinen ska den spolas igenom med vatten så att sand och andra smutspartiklar inte kan komma in i maskinen.

- Anslut slangen (diameter 3/4", längd minst 10 m för att fånga upp tryckslag).

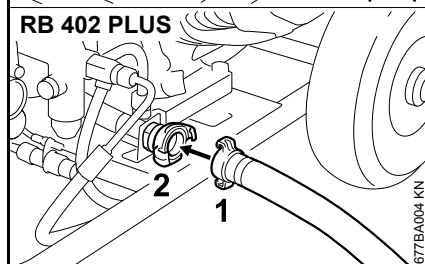
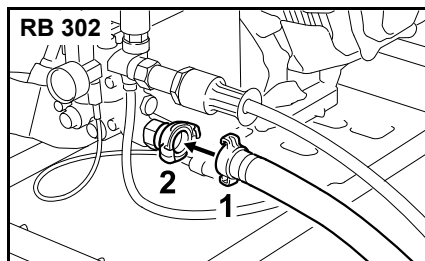

- Sätt in klorna på slanganslutningen (1) och kopplingen (2) i varandra och vrid åt höger till stopp
- Öppna vattenkranen

Maskinen kan vid sugdrift även suga upp vatten från vattendrag, cisterner, tankar o.d. - se "Trycklös vattentillförsel".

## Anslutning till dricksvattennätet

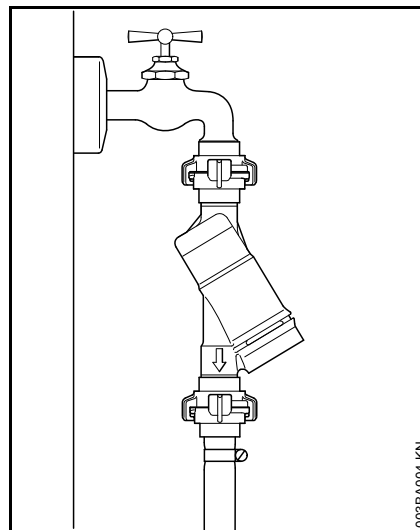

Vid anslutning till dricksvattennätet ska en backventil installeras mellan vattenkranen och slangen enligt IEC/EN 60335.-2-79.

När dricksvatten har flödat genom backventilen betraktas det inte längre som dricksvatten.

Följ det lokala VA-verkets regler för att förhindra returflöde av vatten från högtryckstvätten till dricksvattennätet.

## Trycklös vattentillförsel

Högtryckstvätten kan endast användas med sugatsen (specialtillbehör) i sugdrift.



Användning av vattenfilter rekommenderas alltid.

- Anslut maskinen till tryckvattennätet och ta den snarast i drift enligt denna skötselanvisning
- Stäng av maskinen
- Demontera spolanslutningen från högtrycksslangen
- Skruva loss skruvkopplingen från vattenanslutningen
- Anslut sugatsen med den medföljande anslutningsdelen till vattenanslutningen

Använd alltid den anslutningsdel som medföljer i sugatsen. De slangkopplingar som medföljer högtryckstvätten som standard är inte täta vid sugdrift och är därför inte lämpliga för uppsugning av vatten.

- Fyll sugslangen med vatten och doppa sugslangens sugklocka i vattentanken – **använd inte förorenat vatten**
- Håll ned högtrycksslangen med handen
- Koppla på maskinen
- Vänta tills strålen ur högtrycksslangen är regelbunden
- Stäng av maskinen

- Anslut spolanordningen
- Koppla in maskinen med pistolen öppen
- Använd pistolen hastigt flera gånger i rad för att avlufta maskinen så fort som möjligt

## Påslagning av maskinen

- Öppna vattenkranen



Maskinen får endast slås på med ansluten vattenslang och öppen vattenkran. I annat fall uppstår vattenbrist, vilket kan skada maskinen.

- Rulla ut hela högtrycksslangen
- Starta motorn enligt beskrivningen i bruksanvisningen för motorn
- Rikta pistolen mot det föremål som ska rengöras - **aldrig mot personer!**

## Arbeten

### Öppna pistolen

- Rikta spolanordningen mot föremålet som ska rengöras
- Om rotormunstycke används ska det riktas nedåt vid start

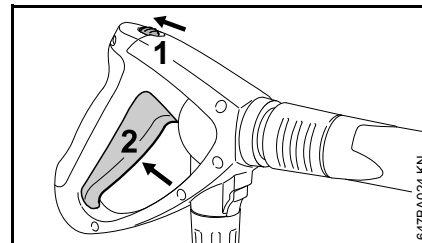

- Skjut spärren (1) i pilens riktning - avtryckaren (2) låses upp
- Tryck in avtryckaren (2)

För att sänka energiförbrukningen och bullernivån går motorn i standby-läge med reducerat varvtal.

När pistolen inte används kopplar motorn automatiskt om från sitt driftvarvtal till tomgångsläget.

### Standby-läge



Maskinen får stå högst 5 minuter i standby-läge. Vid avbrott längre än 5 minuter, vid arbetspauser eller när maskinen lämnas utan uppsikt ska motorn stängas av - enligt beskrivningen i bruksanvisningen för motorn.

## Tryck- och mängdreglering på maskinen

På högtryckspumpen kan man ställa in arbetstryck och vattenmängd för långsiktiga anpassningar till användningsområdet.

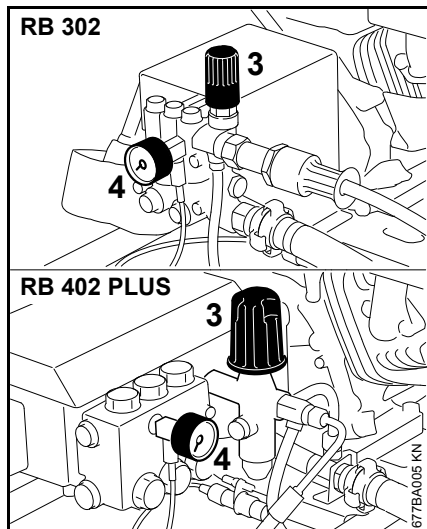

- Ställ in arbetstryck och vattenmängd med vredet (3)

Tryckmätaren (4) visar högtryckspumpens tryck.

## Tryckreglering på munstycket

Arbetstrycket kan ställas in steglöst på munstycket.

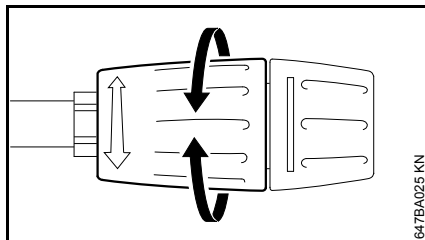

- Vrid reglerhylsan - mängden vatten som flödar ut förblir oförändrad

## Högtrycksslang



**OBS!**

Högtrycksslangen får inte böjas eller öglas.

Ställ aldrig några tunga föremål på högtrycksslangen och kör inte över den med fordon.

## Förvaring av tillbehör

Rulla upp högtrycksslangen. Spolanordningen ska förvaras på maskinen.

## RE 302

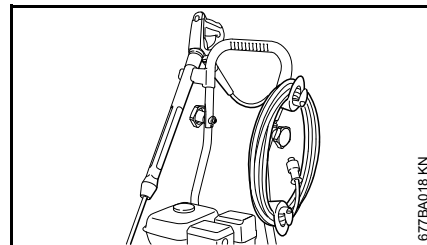

## RE 402 PLUS

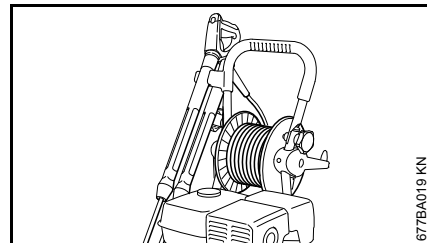

## Tillsättning av rengöringsmedel

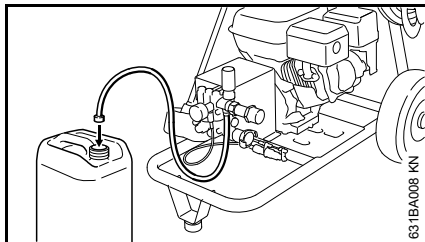

Med sugslangen kan rengöringsmedel sugas in ur en separat behållare och blandas:

- Fyll på STIHL rengöringsmedel med rekommenderad koncentration i den separata behållaren för rengöringsmedel
- Skjut in sugslangens bränslelod så långt det går i behållaren för rengöringsmedel

När högtrycksslangförlängningen är monterad kan inget rengöringsmedel sugas in från behållaren för rengöringsmedel.

Rengöringsmedel kan endast sugas in i lågtrycksläge.

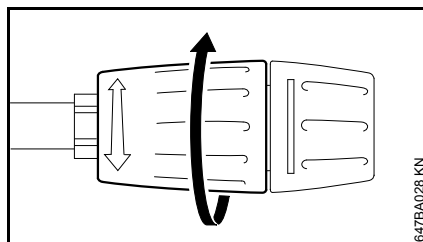

- Vrid reglerhysan i pilens riktning tills det tar stopp (lågtrycksläge)
- Fyll på rengöringsmedel nedifrån och upp

Låt inte rengöringsmedel torka fast på föremålet som ska rengöras.

Om rengöringsmedel inte längre ska blandas in:

- Doppa bränslelodet i rent vatten
- Låt högtryckstvätten gå med öppen pistol en liten stund tills inget rengöringsmedel kommer ut ur munstycket
- se "Frånslagning av maskinen"

## Stäng av maskinen

- Stäng av motorn enligt beskrivningen i den bifogade bruksanvisningen för motorn
- Stäng vattenkranen
- Aktivera pistolen tills vattnet bara droppar svagt från munstycket - maskinen är nu trycklös
- Släpp avtryckaren

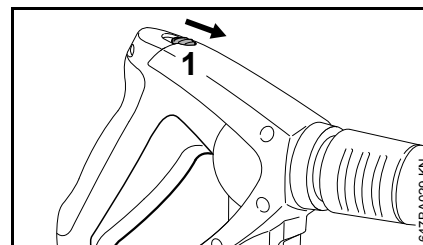

- Skjut spärren (1) i pilens riktning - pistolen spärras och kan inte aktiveras av misstag
- Koppla loss vattentiloppsslangen från maskinen och vattennätet

## Efter användning

- Linda ihop högtrycksslangen på de avsedda fästena - se "Viktiga komponenter"

## Förvaring av maskinen

Förvara maskinen på en torr, frostskyddad plats.

Om frostsyddet inte kan garanteras ska man suga in glykolbaserat frostskyddsmedel - samma som för bilar - i pumpen:

- Ta bort vattenslangen
- Ta av spolröret - se "Montera och demontera spolröret"
- Starta maskinen och stäng av den igen efter maximalt 1 minut
- Anslut sugslangen (specialtillbehör) till vattentillförseln på maskinen och doppa den i behållaren med frostskyddsmedel
- Doppa pistolen utan spolrör i samma behållare
- Starta motorn
- Använd pistolen tills strålen är regelbunden
- Ta ut sugslangen ur behållaren med frostskyddsmedel
- Tryck in pistolen för att pumpa bort det resterande frostskyddsmedlet
- Stäng av motorn
- Förvara frostskyddsmedel som blir över i en sluten behållare

## Transportering av maskinen

### Montera av körhandtaget

Körhandtaget kan monteras av för att underlätta transport i fordon:

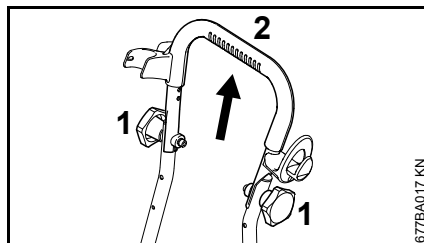

- Lossa de båda vreden (1)
- Dra av körhandtaget (2) uppåt

## Montera körhandtaget

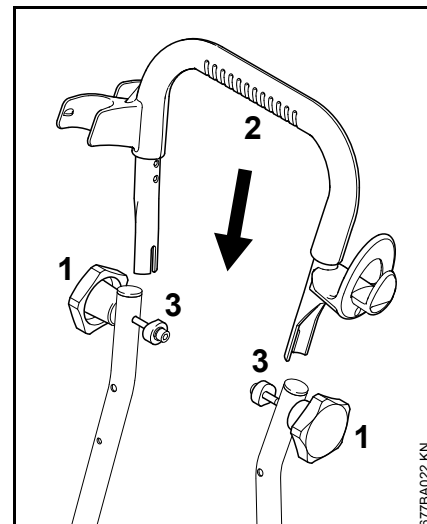

- Skjut körhandtagets båda ändar (2) mellan fästhylsorna (3) och rören på körramen över skruven
- Dra åt de båda vreden (1) för hand-körhandtaget är fixerat

## Skötsel och underhåll

Uppgifterna gäller normala driftförhållanden. Vid längre dagliga arbetspass ska de angivna intervallerna förkortas. Vid tillfällig användning kan intervallerna å andra sidan göras längre.		Före arbetets början	Efter arbetets slut och dagligen	Varje vecka eller var 40:e driftimme	Varje månad	Varje kvartal eller var 200:e driftimme	Varje halvår eller var 500:e driftimme	Vid fel	Vid skada	Vid behov
Hela maskinen	Avsugning (skick, täthet)	X								
	Rengöring		X							X
Högtryckspumpens oljenivå	Kontroll				X					
Högtryckspumpens olja	Byta <sup>1) 2)</sup>					X				
Kuggväxelolja (endast RB 402 PLUS)	Kontroll				X					
	Byta <sup>1)</sup>					X				
Anslutningar på högtrycksslangen	Rengöring		X							X
	Smörjning									X
Spolrörets stickproppsanslutning och pistolens kopplingsmuff	Rengöring	X								X
Vattentilloppssilen i högtrycksinloppet	Rengöring			X						X
	Byta								X	
Högtrycksmunstycke	Rengöring									X
	Byta								X	
Ventilationsspringor	Rengöring									X
Injektor	Rengöring									X
Ringformig vibrationsdämpare	Kontroll									X
	Byta								X	
Motor	Underhåll	Enligt beskrivningen i den bifogade bruksanvisningen för motorn								

1) Första gången efter 50 drifttimmar

2) Med RB 302 ytterligare oljebyte varje halvår eller var 200:e driftimme

## Underhåll

Stäng alltid av motorn före skötsel och rengöring av maskinen.

För att säkerställa att maskinen går problemfritt rekommenderar vi att följande åtgärder vidtas vid varje användningstillfälle:

- Spola igenom vattenslangen, högtrycksslangen, spolröret samt tillbehör som ska monteras med vatten
- Avlägsna sand och damm från spolrörets stickproppsanslutning och pistolens kopplingsmuff

### Rengöring av högtrycksmunstycket

Ett igensatt munstycke leder till för högt pumptryck och kräver därför omedelbar rengöring.

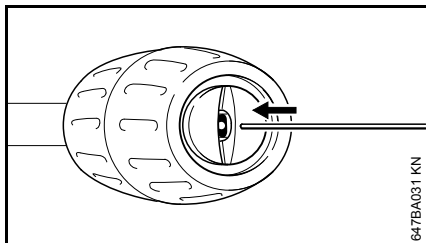

- Stäng av motorn
- Aktivera pistolen tills vattnet bara droppar svagt från munstycket - maskinen är nu trycklös
- Ta bort spolröret
- Rengör munstycket med en lämplig nål



Rengör endast munstycket när spolröret är demonterat.

- Spola igenom spolröret med vatten från munstyckets sida

### Rengöring av vattentilloppssilen

Rengör vattentilloppssilen allt efter behov en gång i veckan eller oftare.

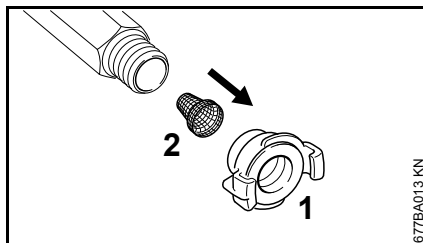

- Lossa slanganslutningen (1)
- Lossa försiktigt silen (2) med en tång och skölj av den.
- Kontrollera att silen inte är skadad innan du sätter tillbaka den - byt ut en skadad sil

### Rengöring av ventilationspringor

Håll maskinen ren så att kylflödet kan cirkulera fritt genom öppningarna i motorn.

### Rengör injektorn

Rengör injektorn varje gång rengöringsmedel har använts.

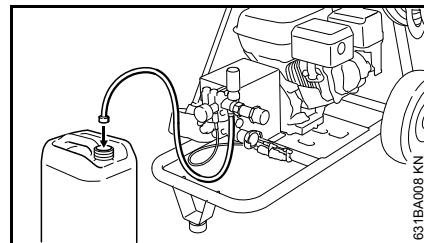

- Doppa bränsleledet i rent vatten
- Håll inne avtryckaren i cirka 5 sekunder

### Smörjning av anslutningar

Smörj vid behov anslutningarna på högtrycksslangen.

### Underhåll motorn

Underhåll motorn enligt beskrivningen i den bifogade bruksanvisningen för motorn.

### Kontrollera vibrationsdämparen

För att maskinen ska stå stadigt bör den främre vibrationsdämparen bytas ut om den skadas eller slits ut.

## Kontroll av oljenivån

### Högtryckspump

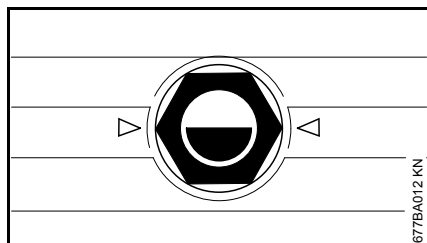

Kontrollera oljenivån i högtryckspumpen och kuggväxeln (endast på RB 402 PLUS) en gång i månaden.

- Ställ maskinen på ett plant, horisontellt underlag
- Kontrollera att oljenivån är i mitten av nivåglaset
- Fyll på olja vid behov (SAE 15 W 40)

### Motor

Kontrollera oljenivån i motorn enligt beskrivningen i den bifogade bruksanvisningen för motorn.



Vid låg oljenivå stannar motorn automatiskt. Motorn kan endast startas vid korrekt oljenivå.

## Oljebyte

- Varmkör maskinen - det underlättar oljebytet

Ta hand om spilloljan enligt miljöskyddslagens bestämmelser.

### Högtryckspump

- Demontera kåpan

### RB 302

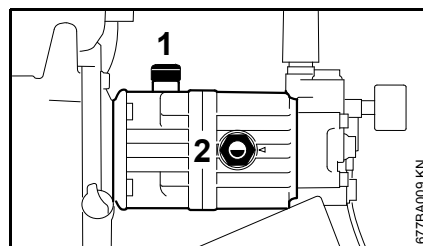

Första oljebyte efter **50** drifttimmar, ytterligare oljebyten varje halvår eller var **200:e** drifttimme.

- Skruva ur oljepåfyllningsskruven (1)
- Ställ en lämplig behållare (1 liter) under pumpen
- Skruva ur nivåglaset (2), tippa maskinen för tömning
- Låt oljan tappas av i behållaren
- Skruva på nivåglaset (2) och dra åt
- Fyll på olja (180 ml, SAE 15 W 40)
- Kontrollera oljenivån
- Skruva i oljepåfyllningsskruven och dra åt
- Montering av kåpa

### RB 402 PLUS

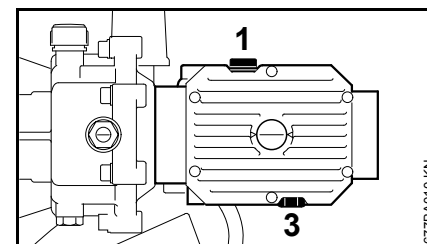

Första oljebyte efter **50** drifttimmar, ytterligare oljebyten varje halvår eller var **500:e** drifttimme.

- Skruva ur oljepåfyllningsskruven (1)
- Ställ en lämplig behållare (1 liter) under pumpen
- Skruva ur oljeavtappningsskruven (3)
- Låt oljan tappas av i behållaren
- Skruva i oljeavtappningsskruven och dra åt
- Fyll på olja (560 ml, SAE 15 W 40)
- Kontrollera oljenivån
- Skruva i oljepåfyllningsskruven och dra åt
- Montering av kåpa

### Motor

Byt motorolja enligt beskrivningen i den bifogade bruksanvisningen för motorn.

## Kuggväxel (RB 402 PLUS)

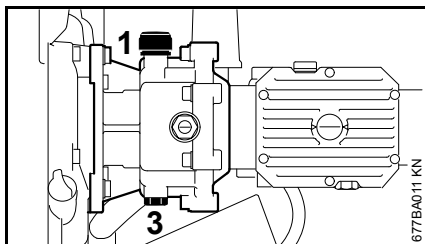

Första oljebyte efter **50** drifttimmar, ytterligare oljebyten varje halvår eller var **500:e** drifttimme.

- Skruva ur oljepåfyllningskruven (1)
- Ställ en lämplig behållare (1 liter) under pumpen
- Skruva ur oljeavtappningskruven (3)
- Låt oljan tappas av i behållaren
- Skruva i oljeavtappningskruven och dra åt
- Fyll på olja (275 ml, SAE 15 W 40)
- Kontrollera oljenivån
- Skruva i oljepåfyllningskruven och dra åt

## Minimera slitage och undvik skador

Onödigt slitage och skador på maskinen undviks om skötselanvisningen följs.

Användning, skötsel och förvaring av maskinen måste ske med samma noggrannhet som föreskrivs i denna skötselanvisning samt enligt beskrivningen i den bifogade bruksanvisningen för motorn.

Användaren ansvarar själv för skador som orsakas på grund av att anvisningarna för säkerhet, hantering och skötsel inte följs. Detta gäller särskilt vid:

- Ändringar som görs på produkten utan att godkännas av STIHL
- Användning av tillbehör som inte är godkända eller lämpliga för maskinen eller är av sämre kvalitet
- Användning av maskinen för ändamål som den inte är avsedd för
- Användning av maskinen vid tävlingar eller sporttillställningar
- Följdskadorna som beror på att maskinen används med trasiga komponenter
- Frostskador
- Skador på grund av felaktig strömförsörjning
- Skador på grund av dålig vattentillförsel (t.ex. eftersom tillloppsslängen har för liten diameter)

## Underhållsarbeten

Alla arbeten som nämns i kapitlet "Underhåll- och skötselanvisningar" och i den bifogade bruksanvisningen för motorn måste utföras regelbundet. Kontakta en återförsäljare om dessa underhållsarbeten inte kan utföras av användaren.

STIHL rekommenderar att endast auktoriserade STIHL-återförsäljare genomför underhåll och reparationer. STIHL-återförsäljare har möjlighet att regelbundet delta i utbildningar samt att få tillgång till teknisk information.

Om dessa arbeten inte utförs, eller om de utförs felaktigt, kan skador uppstå som användaren själv ansvarar för. Till sådana hör bland annat:

- Skador på maskinkomponenter till följd av att underhåll gjorts för sent eller i otillräcklig grad
- Korrosionsskador och andra följskadorna orsakade av olämplig förvaring
- Skador på maskinen på grund av användning av reservdelar av lägre kvalitet

## Slitdelar

Olika delar av maskinen utsätts för normalt slitage även om de används på rätt sätt och måste bytas i tid beroende på hur och hur länge de använts. Hit hör bl. a.:

- Högtrycksmunstycken
- Högtrycksslanger

## Viktiga komponenter

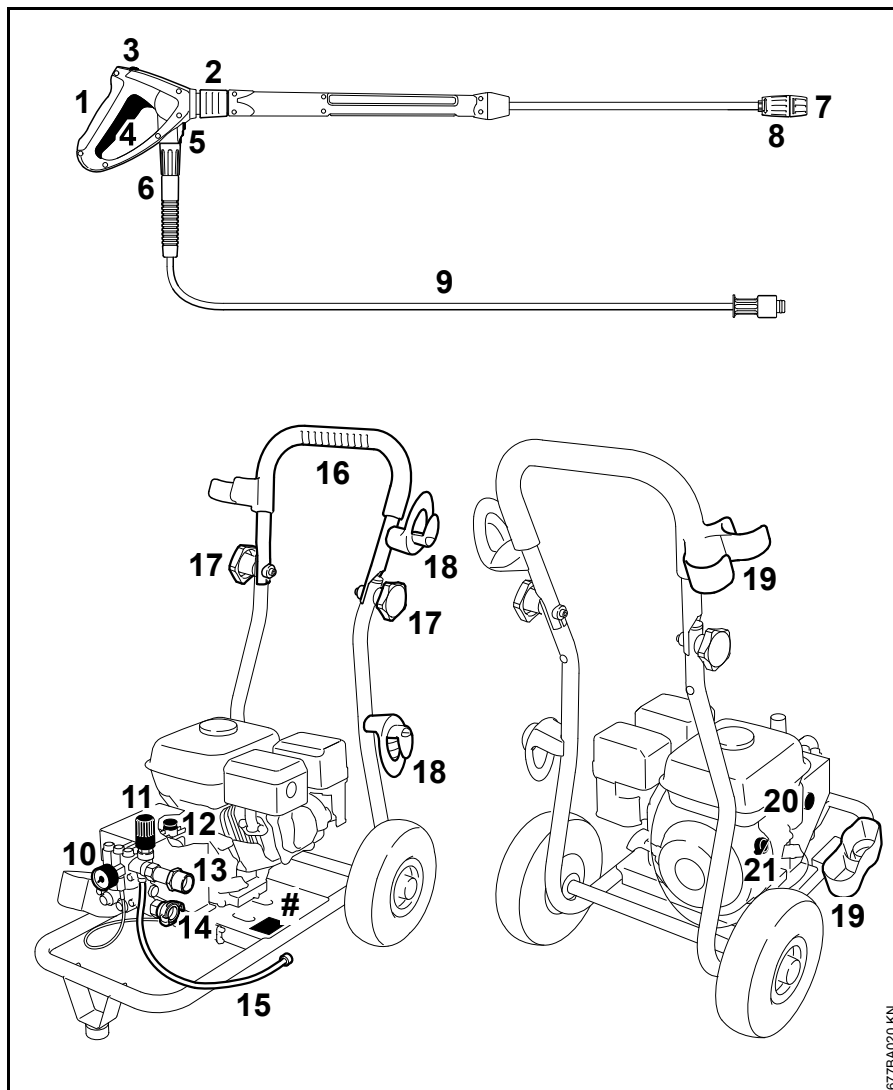

## RB 302

- 1 Pistol
- 2 Koppling för spolrör
- 3 Spärr
- 4 Spak
- 5 Låsning för högtrycksslansanslutning
- 6 Kopplingsmutter för högtrycksslans
- 7 Munstycke
- 8 Reglerhylsa för arbetstryck
- 9 Högtrycksslans
- 10 Tryckmätare
- 11 Vred tryck-/mängdreglering
- 12 Oljepåfyllningsskruv
- 13 Anslutningsnippel för högtrycksslans
- 14 Anslutningsnippel för vattentillförsel med sil
- 15 Sugslang för rengöringsmedel
- 16 Körhandtag
- 17 Vred
- 18 Hållare för högtrycksslans
- 19 Hållare för spolanordning
- 20 Nivåglas (oljeavtappningsskruv)
- 21 Motorbrytare
- # Typlåt

Viktiga komponenter i motorn - se bruksanvisningen för motorn.

677BA020 KN

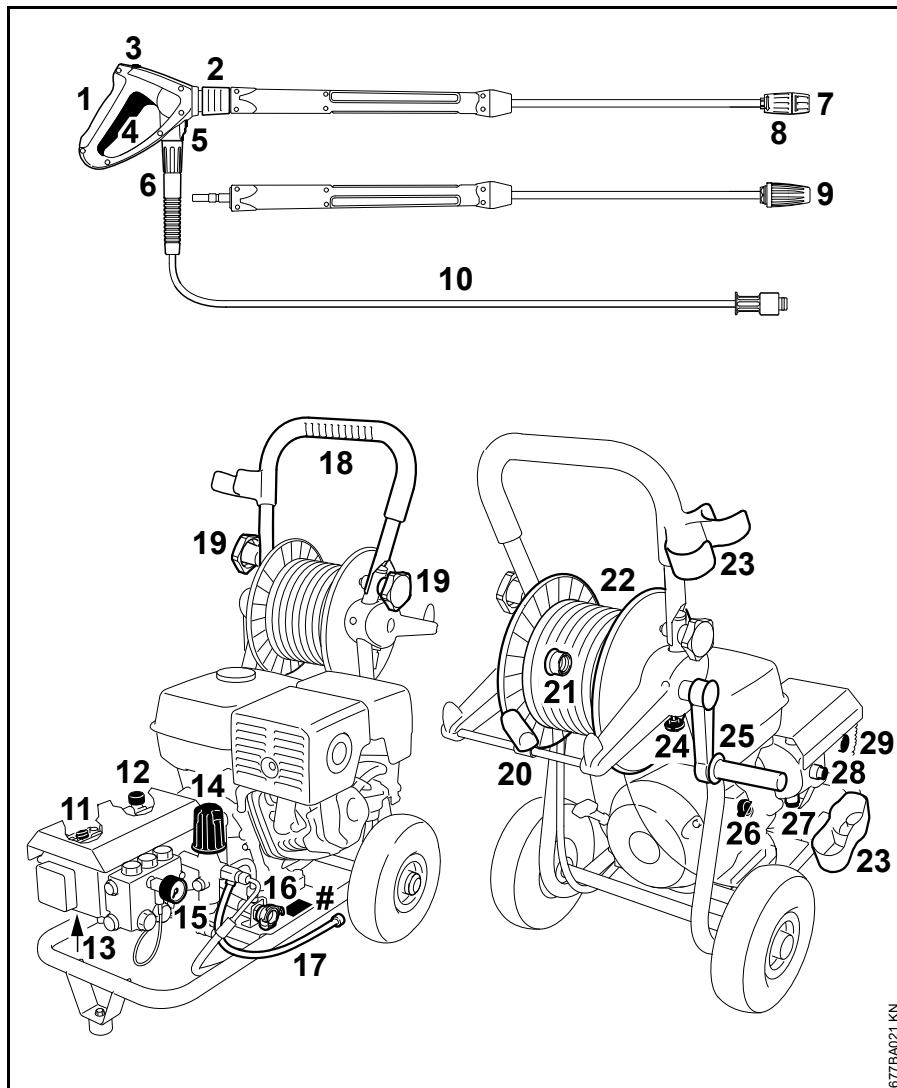

**RB 402 PLUS**

- 1 Pistol
- 2 Koppling för spolrör
- 3 Spärr
- 4 Spak
- 5 Låsning för högtrycksslanganslutning
- 6 Kopplingsmutter för högtrycksslang
- 7 Munstycke
- 8 Reglerhylsa för arbetstryck
- 9 Rotormunstycke
- 10 Högtrycksslang
- 11 Oljepåfyllningsskruv för högtryckspump
- 12 Oljepåfyllningsskruv för kuggväxel
- 13 Oljeavtappningsskruv för högtryckspump
- 14 Vred tryck-/mängdreglering
- 15 Tryckmätare
- 16 Anslutningsnippel för vattentillförsel med sil
- 17 Sugslang för rengöringsmedel
- 18 Körhandtag
- 19 Vred

- 20 Hållare för högtrycksslang
- 21 Anslutningsnippel för högtrycksslang
- 22 Slangvinda
- 23 Hållare för spolanordning
- 24 Broms för slangvinda
- 25 Vev för slangvinda
- 26 Motorbrytare
- 27 Oljeavtappingskruv för kuggväxel
- 28 Nivåglas för kuggväxel
- 29 Nivåglas för högtryckspump
- # Typplåt

Viktiga komponenter i motorn - se bruksanvisningen för motorn.

## Tekniska data

### Motor

Encylindrig fyrtaktsmotor

#### RB 302

Slagvolym:	163 cm <sup>3</sup>
Effekt:	4 kW (5,5 hk) vid 3 600 v/min
Oljesort:	SAE 15W-40
Oljepåfyllningsmängd:	600 ml
Bränsle:	Bensin
Bränsletankens volym:	3600 cm <sup>3</sup> (3,6 l)

För ytterligare tekniska data, se bruksanvisningen för motorn.

#### RB 402 PLUS

Slagvolym:	389 cm <sup>3</sup>
Effekt:	9,6 kW (13,2 hk) vid 3 600 v/min
Oljesort:	SAE 15W-40
Oljepåfyllningsmängd:	1 100 ml
Bränsle:	Bensin
Bränsletankens volym:	6500 cm <sup>3</sup> (6,5 l)

För ytterligare tekniska data, se bruksanvisningen för motorn.

## Hydrauliska data

### RB 302

Arbetstryck:	1-14 Mpa (10-140 bar)
Max. tillåtet tryck:	25 Mpa (250 bar)
Max. vattentilloppstryck:	1 Mpa (10 bar)
Max. vattenflöde:	840 l/h
Vattenflöde enligt SS-EN 60335-2-79:	750 l/h
Max. sughöjd:	1,0 m
Max. vattentilloppstemperatur	
Tryckvattendrift:	60 °C
Sugdriфт:	50 °C
Max. rekylkraft:	34 N
Oljesort för högtryckspumpen:	SAE 15W-40
Oljepåfyllningsmängd för högtryckspumpen:	180 ml

### RB 402 PLUS

Arbetstryck:	1-23 Mpa (10-230 bar)
Max. tillåtet tryck:	25 Mpa (250 bar)
Max. vattentilloppstryck:	1 Mpa (10 bar)
Max. vattenflöde:	1 146 l/h
Vattenflöde enligt SS-EN 60335-2-79:	1 098 l/h

Max. sughöjd:	2,5 m
Max. vattentilloppstemperatur	
Tryckvattendrift:	70 °C
Sugdrift:	60 °C
Max. rekylkraft:	58 N
Oljesort för högtryckspumpen:	SAE 15W-40
Oljepåfyllningsmängd för högtryckspumpen:	560 ml
Oljesort för kuggväxeln:	SAE 15W-40
Oljepåfyllningsmängd för kuggväxeln:	275 ml

### Dimensioner

Längd cirka:	800 mm
Bredd cirka:	590 mm
Höjd cirka:	1 015 mm

### Vikt

med spolanordning och högtrycksslang:

RB 302:	cirka 38,5 kg
RB 402 PLUS:	cirka 80 kg

### Högtrycksslang

RE 302:	10 m, DN 08, stålväv
RB 402 PLUS:	20 m, DN 08, stålväv

### Ljud- och vibrationsnivåer

#### Ljudtrycksnivå $L_p$ enligt ISO 3744 (1 m avstånd)

RB 302:	90,4 dB (A)
RB 402 PLUS:	90,2 dB (A)

#### Ljudeffektnivå $L_w$ enligt ISO 3744

RB 302:	103,8 dB (A)
RB 402 PLUS:	103,6 dB (A)

#### Vibrationsvärde $a_{hv}$ på handtaget enligt ISO 5349

RB 302:	< 2,5 $m/s^2$
RB 402 PLUS:	< 2,5 $m/s^2$

För ljudtrycksnivån och ljudeffektnivån är K-värdet enligt RL 2006/42/EG = 1,5 dB(A); för vibrationsvärdet är K-värdet enligt RL 2006/42/EG = 2,0  $m/s^2$ .

### REACH

REACH är en EU-förordning för registrering, bedömning och godkännande av kemikalier.

Se [www.stihl.com/reach](http://www.stihl.com/reach) för information om att uppfylla REACH förordningen (EG) Nr. 1907/2006

## Tillbehör

### Rengöringsatts för rör

i längderna 10 eller 20 m

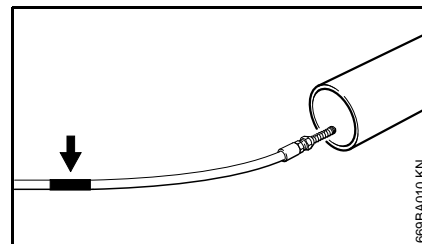

I änden på rengöringsslangen finns en markering (se pilen):

- Skjut in slangen till markeringen i röret som ska rengöras – sätt först då på maskinen.

Om markeringen blir synlig när slangen dras ut ur röret:

- Stäng av maskinen.
- Använd sprutpistolen tills maskinen är trycklös.
- Dra ut slangen helt ur röret.

Dra aldrig ut rengöringsslangen ur röret när maskinen är påslagen.

### Ytterligare specialtillbehör

**Roterande tvättborste** – utbyttbar borstinsats.

**Yttvättborste** – för montering på rakt eller vinklat spolrör.

**Rakt spolrör** – längd 350, 500, 1070, 1800 eller 2500 mm.

**Vinklat spolrör** – längd 1070 mm – rikta aldrig ett vinklat spolrör runt hörn där man inte ser om personer befinner sig.

**Rundstrålemunstycke** – 0°-strålvinkel för extremt hård punktstråle.

**Högtrycksmunstycke** – 15°-, 30°- eller 60°-strålvinkel.

**Rotormunstycke med spolrör** – längd 950 mm – för stora ytor och särskilt kraftig nedsmutsning. (Ingår i PLUS-modeller vid leverans)

**HT-förlängningsslang** – DN 08, anslutning M27 x 1,5 – stålväv, förstärkt, längd 10, 15 eller 20 m. Använd aldrig mer än **en** högtrycksslangförlängning.

**Adapter för högtrycksslang** – anslutning M27 x 1,5 – för anslutning av högtrycksslang och högtrycksslangförlängning.

**Adapter** – för anslutning av tillbehör med skruvkoppling och pistol med instickskoppling.

**Sand- och våtblästringssats** – för sandblästring av t.ex. sten eller metall.

**Vattenfilter** – för rening av vattenledningsvattnet och vid trycklös vattentillförsel.

**Backventil** – förhindrar att vattnet rinner tillbaka från högtrycksvätten till dricksvattennätet.

**Sugset** – professionellt utförande, 3/4", längd 3 m.

Aktuell information om dessa och andra tillbehör finns hos STIHL återförsäljare.

## Åtgärda driftstörningar

Före arbete på maskinen ska motorn stängas av, vattenkranen stängas och pistolen användas tills trycket har upphört.

Fel	Orsak	Åtgärd
Motorn startar inte när den slås på	Inget bränsle i tanken	Öppna bränslekranen Fyll på bränsle <sup>1)</sup>
	Låg oljenivå i motorn	Fyll på olja <sup>1)</sup>
	Pumpen har frusit	Tina upp maskinen
	Pumpen är blockerad	Låt en auktoriserad återförsäljare <sup>2)</sup> reparera maskinen
Tryckfall resp. tryckvariationer	Tryckregleringen på pistolen är inte korrekt inställd	Ställ in tryckregleringen
	Vattenbrist	Öppna vattenkranen helt Observera tillåten sughöjd (endast vid sugdrift) Kontrollera diameter och längd på vattentiloppsslangen
	Motorvarvtalet är för lågt	Låt en auktoriserad återförsäljare <sup>2)</sup> reparera maskinen
	Vattentiloppssilen i pumpingången är igensatt	Rengör vattentiloppssilen - se "Underhåll"
	Luft i systemet	Lufta systemet genom att trycka på pistolen med korta mellanrum
	Högtrycksmunstycket är igensatt/defekt	Rengör munstycket - se "Underhåll" Byt munstycke

1) Se bruksanvisningen för motorn

2) Vi rekommenderar auktoriserade STIHL-återförsäljare

Före arbete på maskinen ska motorn stängas av, vattenkranen stängas och pistolen användas tills trycket har upphört.

Fel	Orsak	Åtgärd
Tryckfall resp. tryckvariationer	Pumpen har delvis frusit	Tina upp maskinen
	Pumpen suger in luft (endast vid sugdrift)	Kontrollera sugstatsens lufttätthet, lufta systemet genom att trycka på pistolen med korta mellanrum
	Högtryckspumpen är otät, ventilerna defekta	Låt en auktoriserad återförsäljare <sup>2)</sup> reparera maskinen
	Vattentemperaturen är för hög	Tillåten vattentemperatur - se "Tekniska data"
För högt tryck	Varvtalsregleringen för motorn är felaktigt inställd resp. defekt	Låt en auktoriserad återförsäljare <sup>2)</sup> reparera maskinen
Motorn stannar	Låg oljenivå i motorn	Fyll på olja <sup>1)</sup>
Inget rengöringsmedel matas fram	Behållaren för rengöringsmedel är tom	Fyll på behållaren för rengöringsmedel
	Insugget för rengöringsmedel är igensatt	Åtgärda igensättningen
	Injektorn är smutsig eller sugslangen är igensatt	Rengör injektorn - se "Underhåll", åtgärda igensättningen i sugslangen
	Inställningsreglaget på spolröret står inte på lågtryck	Vrid reglerhysan moturs till stopp - se "Tillsättning av rengöringsmedel"

1) Se bruksanvisningen för motorn

2) Vi rekommenderar auktoriserade STIHL-återförsäljare

## Reparationsanvisningar

Användare av den här maskinen får endast utföra skötsel och underhållsarbete som beskrivs i den här skötselanvisningen. Mer avancerade reparationer får endast utföras av återförsäljare.

STIHL rekommenderar att endast auktoriserade STIHL-återförsäljare genomför underhåll och reparationer. Auktoriserade STIHL-återförsäljare har möjlighet att regelbundet delta i utbildningar samt att få tillgång till teknisk information.

Använd vid reparation endast reservdelar som är godkända av STIHL för denna maskin, eller tekniskt likvärdiga delar. Använd endast reservdelar av hög kvalitet. Annars finns det risk för olyckor eller skador på maskinen.

Vi rekommenderar att du använder STIHL originalreservdelar.

STIHL originalreservdelar känns igen på STIHL reservdelsnummer på logotypen **STIHL** och eventuellt på STIHL-märket  (på mindre detaljer finns ibland bara detta märke).

## Avfallshantering

Vid avfallshantering ska de lokala föreskrifterna för avfallshantering följas.

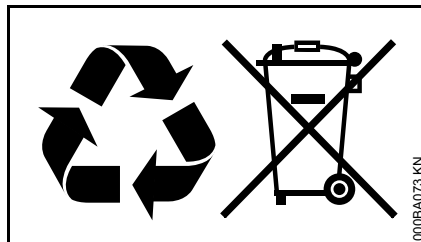

STIHL-produkter ska inte kastas i hushållssoporna. STIHL-produkt, batteri, tillbehör och förpackning ska återvinnas på ett miljövänligt sätt.

Du kan få aktuell information om avfallshantering hos din STIHL-återförsäljare.

## Försäkran om överensstämmelse

ANDREAS STIHL AG & Co. KG  
Badstr. 115  
D-71336 Waiblingen

intygar att

Maskintyp:	Högtryckstvätt
Fabrikat:	STIHL
Typ:	RB 302
Serie-ID:	4772
Slagvolym:	163 cm <sup>3</sup>
Typ:	RB 402 PLUS
Serie-ID:	4773
Slagvolym:	389 cm <sup>3</sup>

motsvarar föreskrifterna i direktiven 2006/42/EG, 2004/108/EG och 2000/14/EG samt har utvecklats och tillverkats i överensstämmelse med följande standarder:

SS-EN ISO 12100-1, SS-EN ISO 12100-2, SS-EN 55012, SS-EN 60335-2-79, SS-EN 61000-6-1, SS-EN 61000-6-3

För beräkning av uppmätt och garanterad ljudeffektnivå enligt direktiv 2000/14/EG, bilaga V, har standarden ISO 3744 använts.

### Uppmätt ljudeffektnivå

RB 302	103,8 dB(A)
RB 402 PLUS	103,6 dB(A)

### Garanterad ljudeffektnivå

RB 302	105 dB(A)
RB 402 PLUS	105 dB(A)

Förvaring av teknisk dokumentation:

ANDREAS STIHL AG & Co. KG  
Produktzulassung

Tillverkningsår samt maskinnummer  
finns angivna på maskinen.

Waiblingen, 01.08.2012

ANDREAS STIHL AG & Co. KG

e.u.



Thomas Elsner

Chef Produktadministration



## Sisällysluettelo

Käyttöohje	81
Turvallisuusohjeet ja työtekniikka	81
Suihkuputken kiinnitys ja irrotus	85
Paineletkun liittäminen ja irrottaminen	86
Vesiliitäntä	87
Käyttö itseimevänä	87
Laitteen käynnistäminen	88
Työskentely	88
Puhdistusaineiden sekoittaminen	89
Laitteen kytkeminen pois käytöstä	90
Laitteen säilytys	90
Laitteen kuljettaminen	91
Huolto- ja hoito-ohjeita	92
Huolto	93
Öljymäärän tarkastaminen	94
Öljyn vaihto	94
Kulutuksen minimointi ja vaurioiden välttäminen	95
Tärkeät osat	96
Tekniset tiedot	98
Lisävarusteet	99
Käyttöhäiriöiden korjaaminen	101
Korjausohjeita	103
Hävittäminen	103
EY-vaatimuksenmukaisuusvakuutus	103

Arvoisa asiakas,

kiitos siitä, että valitsit STIHLin laatu tuotteen.

Tämä tuote on valmistettu nykyaikaisin valmistusmenetelmin ja tarkan laadunvarmistusprosessin alaisena. Olemme pyrkineet tekemään siitä mahdollisimman miellyttävän ja helpon käyttää.

Jos sinulla on kysyttävää laitteesta, ota yhteyttä jälleenmyyjään tai suoraan maahantuojaan.

Terveisin



Dr. Nikolas Stihl

**STIHL®**

Tämä käyttöohje on tekijänoikeudellisesti suojattu. Kaikki oikeudet pidätetään, erityisesti jäljennys-, käännös- ja elektroniset käsittelyoikeudet.

## Käyttöohje

### Kuvasymbolit

Tässä käyttöohjeessa selostetaan kaikkien laitteessa olevien kuvasymbolien merkitys.

### Tekstiin liittyvät merkinnät



#### VAROITUS

Ihmisten onnettomuus- ja loukkaantumisvaaraa sekä esinevahinkoja koskeva varoitus.



#### HUOMAUTUS

Laitteen tai sen yksittäisten osien vaurioitumista koskeva varoitus.

### Tekninen tuotekehittely

STIHL kehittää jatkuvasti koneitaan ja laitteitaan, minkä vuoksi se pidättää oikeuden toimitusten laajuuden muotoa, tekniikkaa ja varustusta koskeviin muutoksiin.

Käyttöohjeessa annettujen tietojen ja kuvien perusteella ei näin ollen voida esittää vaateita.

## Turvallisuusohjeet ja työtekniikka



Korkea veden paine ja sähkö aiheuttavat vaaratilanteita.



Lue käyttöohje huolellisesti ennen ensimmäistä käyttökertaa ja säilytä se myöhempää käyttöä varten. Käyttöohjeen noudattamatta jättäminen voi olla hengenvaarallista.



#### VAROITUS

- Alaikäiset eivät saa käyttää painepesuria – poikkeuksena 16 vuotta täyttäneet nuoret, jotka työskentelevät koulutuksensa puitteissa valvonnan alaisina.
- Varmista, etteivät lapset pääse leikkimään laitteella.
- Laitteen saa luovuttaa tai lainata vain tähän malliin perehtyneille henkilöille. Anna käyttöohje mukaan.
- Älä käytä laitetta, jos lähellä on henkilöitä, joilla ei ole suojavaatteita.

Noudata maakohtaisia turvallisuusohjeita, esim. ammattijärjestöjen, vakuutusyhtiöiden ja työturvallisuusviranomaisten antamia ohjeita.

Kun et käytä laitetta, sijoita se niin, että se ei ole vaaraksi kenellekään. Varmista, että sivulliset eivät pääse käsiksi laitteeseen.

Käyttäjät, jotka eivät rajallisen fyysisen, motorisen tai henkisen kuntonsa vuoksi pysty käyttämään laitetta turvallisesti, saavat käyttää laitetta vain valvottuina tai käytöstä vastaavan henkilön opastuksella.

Käyttäjä on vastuussa toisille ihmisille aiheutuvista tapaturmista ja heidän omaisuudelleen aiheutuvista vahingoista.

Kun käytät laitetta ensimmäistä kertaa, pyydä myyjää tai muuta alan ammattilaista opastamaan laitteen turvallisessa käytössä tai osallistu sen käyttöön perehdyttävälle kurssille.

Joissakin maissa äänekkään laitteen käyttöön saattaa liittyä paikallisia viranomaisten antamia rajoituksia. Noudata maakohtaisia määräyksiä.

Tarkista ennen työskentelyn aloittamista, että laite on määräysten mukaisessa kunnossa. Tarkista erityisesti liitäntäjohto, pistoke ja turvalaitteet.

Älä käytä laitetta, jos paineletku on viallinen. Vaihda letku heti.

Käytä laitetta vain, kun sen kaikki osat ovat kunnossa.

Paineletkun yli ei saa ajaa, eikä sitä saa vetää, taittaa eikä vääntää.

Älä siirrä laitetta vetämällä paineletkusta.

Käytä ainoastaan laitteen vaatimukset täyttävää paineletkua.

Sallittu paine, korkein sallittu lämpötila ja valmistuspäivä on merkitty paineletkuun. Laitteen runkoon on merkitty sallittu paine ja valmistuspäivä.

### Lisävarusteet ja varaosat

#### VAROITUS

- Paineletkut, liittimet ja kytkimet ovat laitteen käyttöturvallisuuden kannalta tärkeitä osia. Käytä ainoastaan STIHLin tähän laitteeseen hyväksymiä tai teknisesti samantasoisia paineletkuja, liittimiä, kytkimiä ja muita varusteita. Lisätietoja saat jälleenmyyjältä. Käytä ainoastaan korkealaatuisia varusteita.
- Huonolaatuisten osien käyttö voi johtaa tapaturmaan ja vahingoittaa laitetta.
- STIHL suosittelee alkuperäisten STIHL-osien ja -tarvikkeiden käyttöä. Ne on suunniteltu juuri tähän laitteeseen ja tämän laitteen käyttäjän tarpeita varten.

Älä tee laitteeseen muutoksia – tapaturman vaara. STIHL ei vastaa henkilö- ja esinevahingoista, jotka johtuvat muiden kuin sallittujen lisälaitteiden käytöstä.

### Käyttäjän terveys ja fyysinen kunto

Moottorilaitteen käyttäjän tulee olla levännyt, terve ja hyväkuntoinen. Jos sinun on terveydellisistä syistä käsketty välttää räsitusta, kysy lääkäriltä, voitko käyttää moottorilaitetta.

Älä käytä laitetta alkoholin, reaktiokykyä heikentävien lääkkeiden tai huumaavien aineiden vaikutuksen alaisena.

Sydämentahdistimen käyttäjät: Tämän laitteen sytytysjärjestelmä tuottaa erittäin heikon sähkömagneettisen kentän. Emme voi täysin sulkea pois sitä mahdollisuutta, että se voi vaikuttaa joidenkin sydämentahdistimien toimintaan. Terveysriskien välttämiseksi STIHL suosittelee, että kysyt tarkemmat ohjeet lääkäriltä ja sydämentahdistimen valmistajalta.

### Käyttökohteet

Painepesuri soveltuu ajoneuvojen, koneiden, säiliöiden, julkisivujen ja eläinsuojien, esim. tallien puhdistamiseen sekä pölyttömään ja kipinättömään ruosteenpoistoon.

Älä käytä laitetta muuhun kuin edellä mainittuun tarkoitukseen. Muunlainen käyttö voi johtaa tapaturmiin tai vahingoittaa laitetta.

### Vaatetus ja varusteet

Käytä kenkiä, joissa on karkeasti kuvioitu pohja.



Käytä suojalaseja ja suojavaatteita. STIHL suosittelee suojahaalarin käyttöä, joka suojaa käyttäjää, mikäli korkeapainesuihku osuu tähän tahattomasti.

Älä käytä vaatteita, jotka voivat takertua laitteen pyöriin osiin. Älä käytä kaulahuivia, solmiota äläkä koruja. Sido pitkät hiukset kiinni ja käytä lisäksi huivia, lakkia tai kypärää.

### Laitteen kuljettaminen

Sammuta moottori aina.

Varo koskemasta kuumiin koneen osiin, erityisesti äänenvaimentimeen ja kulmavaihdekoteloon – **palovammojen vaara!**

Kiinnitä laite ajoneuvossa kuljettamista varten niin, että se ei pääse liukumaan eikä kaatumaan. Huolehdi, että laite ei vahingoitu eikä polttoainetta pääse valumaan ulos.

Jos kuljetat laitetta ja varusteita alle 0 °C:n (32 °F) lämpötilassa, suosittelemme käyttämään pakkasnestettä – ks. Laitteen säilytys.

### Tankkaaminen



**Bensiini on herkästi syttyvää.** Älä tankkaa avotulen lähellä. Älä läikytä polttoainetta. Älä tupakoi.

Sammuta moottori ennen tankkaamista.

Älä tankkaa, jos moottori on vielä käytön jäljiltä kuuma, koska polttoaine voi läikkyä yli – **palovaara!**

Avaa polttoainesäiliön tulppa varovasti. Silloin säiliössä oleva paine pääsee purkautumaan hitaasti eikä polttoainetta vuoda ulos.

Tankkaa ainoastaan paikassa, jossa on hyvä ilmanvaihto. Jos polttoainetta pääsee läikkymään, puhdista laite heti. Vältä läikyttämästä polttoainetta vaatteillesi.

Kiristä polttoainesäiliön tulppa tankkauksen jälkeen hyvin.

Tämä pienentää vaaraa, että polttoainesäiliön tulppa voi irrota moottorin tärinän vaikutuksesta ja polttoainetta pääsee valumaan ulos.

Tarkista, että tulppa ei vuoda. Jos polttoainetta pääsee vuotamaan, älä käynnistä moottoria. **Palovammojen aiheuttama hengenvaara!**

### Puhdistusaineet

#### VAROITUS

- Laitteessa on tarkoitettu käytettäväksi valmistajan toimittamia ja suosittelemia puhdistusaineita.
- Käytä vain painepesurissa käytettäväksi tarkoitettua puhdistusainetta. Käyttötarkoitukseen sopimattomat puhdistusaineet voivat aiheuttaa terveysvaaran ja vahingoittaa laitetta ja puhdistettavaa kohdetta. Lisätietoja saat jälleenmyyjältä.

- Käytä puhdistusainetta annosteluohjeen mukaisesti. Noudata puhdistusaineen valmistajan ohjeita.
- Puhdistusaineet voivat sisältää terveydelle haitallisia (myrkyllisiä, syövyttäviä, ärsyttäviä), palavia tai helposti syttyviä aineita. Jos puhdistusainetta joutuu silmiin tai iholle, huuhtelee aine heti pois runsaalla puhtaalla vedellä. Ainetta nielleen henkilöön on hakeuduttava heti lääkəriin. **Noudata valmistajan antamia turvallisuusohjeita!**

### Ennen työskentelyn aloittamista



Älä liitä painepesuria suoraan vesijohtoverkkoon.

Liitä painepesuri vesijohtoverkkoon vain paluuvirtauksen estintä käyttäen, ks. Lisävarusteet.

#### VAROITUS

- Kun vesi on kulkenut paluuvirtauksen estimen läpi, sitä ei enää luokitella juomavedeksi.
- Älä käytä laitteessa likaista vettä.
- Jos vaarana on likaisen (esim. hiekkaa sisältävän) veden pääsy laitteeseen, käytä suodatinta.

### **Painepesurin tarkastaminen**

Tarkasta, että painepesuri on käyttöturvallisessa kunnossa. Tarkasta erityisesti paineletku, ruiskuvarsi, turvalaitteet ja polttoainejärjestelmä. Noudata käyttöohjeen vastaavia ohjeita:

#### VAROITUS

- Käytä painepesuria vain, kun se on käyttöturvallisessa kunnossa – **tapaturman vaara!**
- Virtakytkimen on kytkeydyttävä helposti asentoon 0 betätigen lassen
- Virtakytkimen tulee olla asennossa 0 befinden
- Tarkista, että sytytystulpan liitin on kunnolla kiinni. Jos liitin on löysällä, voi syntyä kipinöitä, jotka saattavat sytyttää ulos tulevan polttoaine-ilmaseoksen palamaan – **palovaara!**
- Tarkista, että paineletku, ruiskuvarsi ja turvalaitteet ovat ehjät.
- Paineletkun ja ruiskuvarren on oltava kunnossa (puhtaita, kevytkäyttöisiä) ja oikein kiinnitettyinä.
- Kahvojen tulee olla puhtaat ja kuivat. Jotta suihkun ohjaaminen on turvallista, kahvoissa ei saa olla öljyä eikä likaa.
- Öljymäärän tarkistaminen
- Älä tee muutoksia käyttölaitteisiin äläkä suojuksiin

## Moottorin käynnistäminen

Käynnistä moottori käyttöohjeessa selostetulla tavalla.

Vähintään 3 metrin päässä tankkauspaikasta, ei suljetussa tilassa.

Vain tasaisella alustalla. Seiso tukevasti.

Laitetta saa käyttää vain yksi henkilö kerrallaan. Pidä muut ihmiset loitolla, myös käynnistettäessä.

Testaa kierrosnopeuden hidastaminen: Moottorin tulee käydä joutokäynnillä, kun liipaisinkahvan liipaisin on vapautettuna.

## Työskentelyn aikana

### ! VAROITUS

- Älä käytä liuotinpitöisiä nesteitä, laimentamattomia happoja äläkä liuottimia (esim. bensiiniä, lämmitysöljyä, ohenteita tai asetonia). Em. aineet vahingoittavat laitteen materiaaleja. Ruiskutussumu on herkästi sytyttyä, räjähtävää ja myrkyllistä.



Älä suuntaa suihkua tai vesilettoa sähkölaitteeseen – **oikosulun vaara!**



Älä suuntaa painesuihkua tai vesilettoa sähkölaitteisiin, liittimiin tai sähköjohtoihin – **oikosulun vaara!**



Laitteen käyttäjä ei saa suunnata painesuihkua itseään tai muita ihmisiä kohti eikä myöskään puhdistaa sillä vaatteitaan tai kenkiään – **tapaturman vaara!**

Seiso aina tukevasti.

Vaaran uhatessa tai hätätilanteessa sammuta moottori välittömästi.

Ole varovainen työskennellessäsi liukkailla, märillä, lumisilla tai jäisillä pinnoilla tai maissa ja epätasaisessa maastossa – **liukastumisvaara!**

Sammuta painepesurin moottori mahdollisimman kaukana puhdistettavasta kohteesta. Aseta laite vähintään 1 metrin etäisyydelle rakennuksista.



Moottorissa syntyy myrkyllisiä pakokaasuja heti, kun moottori käy. Kaasut voivat olla hajuttomia ja näkymättömiä ja sisältää palamatonta hiilivetyä ja bentseeniä. Älä käytä moottorilaitetta suljetussa tai huonosti ilmastoidussa tilassa, tämä koskee myös katalyysaattorilla varustettuja laitteita.

Älä peitä laitetta. Huolehdi moottorin riittävästä jäähdytyksestä.

Huolehdi ojassa, notkossa tai muussa ahtaassa paikassa työskennellessäsi siitä, että ilma pääsee riittävästi vaihtumaan – **myrkytyksen aiheuttama hengenvaara!**

Keskeytä työnteko välittömästi, jos huomaat pahoinvointia, päänsärkyä, näköhäiriöitä (esim. kapeneva näkökenttä), kuulohäiriöitä, huimausta tai keskittymiskyvyn heikkenemistä. Nämä voivat olla oireita mm. liian suuresta pakokaasupitoisuudesta – **tapaturman vaara!**

Älä tupakoi laitetta käyttäessäsi äläkä sen välittömässä läheisyydessä – **palovaara!** Polttoainesäiliöstä voi päästä helposti syttyviä höyryjä.

Älä suuntaa painesuihkua eläimiin.

Älä suuntaa painesuihkua paikkaan, mihin et näe.

Pidä lapset, kotieläimet ja katselijat pois laitteen läheltä.

Älä päästä ympäristöön vaarallisia aineita (esim. asbestia tai öljyä) laitetta puhdistaussasi. Noudata ympäristömääräyksiä!

Älä käsittele painepesurilla asbestisementtisiä pintoja. Niistä irtoaa vaarallista asbestikuituja, jotka kulkeutuvat keuhkoihin. Tämä vaara on erityisesti pinnan kuivumisen jälkeen.

Älä puhdista herkästi rikkoutuvia, esim. kumisia tai kankaisia osia roottorisuuttimen pistesuihkulla. Huolehdi, että painesuutin on tarpeeksi kaukana puhdistettavasta pinnasta, jotta pinta ei pääse vahingoittumaan.

Liipaisinkahvan vivun tulee olla kevyttoiminen. Sen tulee palautua vapauttamisen jälkeen itsestään lähtöasentoon.

Pidä ruiskuvärresta kiinni molemmin käsin, sillä vesi aiheuttaa vastavoiman. Taivutettua suihkuputkea käytettäessä voi esiintyä myös vääntöä.

Varo, että et vahingoita sähköjohtoa tai paineletkua ajamalla sen yli, litistämällä, kiskomalla tai muulla tavoin. Suojaa johto ja letku kuumuudelta ja öljyltä.

Jos laitteeseen on kohdistunut tavallista käyttöä suurempi rasitus (esim. isku tai pudotus), tarkista laitteen kunto ennen käytön jatkamista, ks. myös kohta Ennen työskentelyn aloittamista. Tarkista myös turvalaitteiden toimivuus. Älä käytä laitetta, jos sen käyttöturvallisuutta ei voida taata. Jos et ole varma, kysy lisätietoja huollosta.

Sammuta moottori ennen kuin poistut laitteen vierestä.

### Varolaite

Jos paine kasvaa liian korkeaksi, painevesi johdetaan varolaitteen lauetessa ylivirtausventtiiliin kautta takaisin painepumpun imupuolelle. Varolaite on säädetty tehtaalla, eikä käyttäjä saa muuttaa sen asetuksia.

### Käytön jälkeen

- Sammuta moottori, kun poistut laitteen luota.
- Irrota laitteen ja vedensyötön välinen tulovesiletku

### Huolto- ja korjaustyöt

Huolla moottorilaite säännöllisesti. Tee ainoastaan tässä käyttöohjeessa selostettuja huolto- ja korjaustöitä. Teetä muut työt huollossa.

STIHL suosittelee, että annat huolto- ja korjaustyöt STIHL-huollon tehtäväksi. STIHL-jälleenmyyjä koulutetaan

säännöllisesti ja heillä on käytettävänään laitteita koskevat tekniset tiedot.

Käytä vain korkealaatuisia varaosia. Huonolaatuisten osien käyttö voi aiheuttaa tapaturman tai vahingoittaa laitetta. Lisätietoja jälleenmyyjältä.

STIHL suosittelee alkuperäisten STIHL-varaosien käyttöä. Ne on suunniteltu juuri tätä laitetta varten ja laitteen käyttäjän tarpeisiin sopiviksi.

Kun teet korjaus-, huolto- ja pesutöitä, **sammuta moottori – tapaturmavaara!**

Älä huolla tai säilytä moottorilaitetta avotulen lähellä.

Tarkista säännöllisesti, että polttoainesäiliön tulppa ei vuoda.

Tarkista sytytysjohto (eristys on kunnossa, liitäntä kunnollinen).

Tarkista, että äänenvaimennin on kunnossa.

Älä käytä laitetta, jos äänenvaimennin on viallinen tai sitä ei ole – **palovaara! – kuulovammojen vaara!**

Älä koske kuumaan äänenvaimentimeen – **palovammojen vaara!**

Sammuta moottori ennen toimintahäiriön korjaamista.

## Suihkuputken kiinnitys ja irrotus

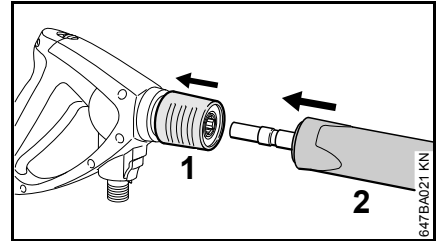

- Vedä liitin (1) taakse ja pidä se takana
- Työnnä ruiskuputki (2) liipaisinkahvaan kiinnityskohtaan tai vedä irroittaaksesi sen liipaisinkahvasta
- Vapauta liitin (1)

## Paineletkun liittäminen ja irrottaminen

### RB 302

#### Paineletkun liittäminen

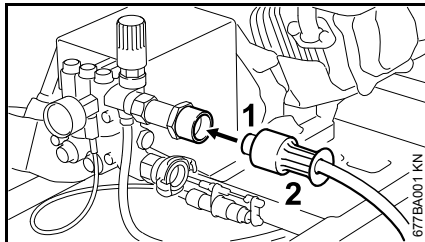

- Työnnä paineletku (1) liittimeen
- Kierrä kiristysmutteri (2) paikalleen. Kiristä se käsin

#### Paineletkun irrottaminen

- Kierrä kiristysmutteri (2) auki
- Vedä paineletku liittimestä (1)

### RB 402 PLUS

Paineletku on valmiiksi liitetty.

#### Paineletkun irrottaminen

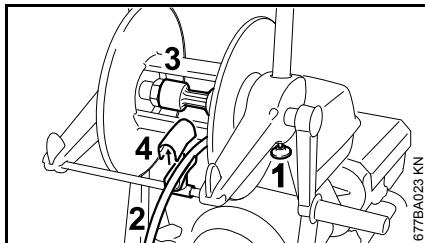

- Avaa letkukelan jarru

Vapauta letkukelan jarru painamalla kahvaa (1) alaspäin.

Lukitse kahva (1) painamalla sitä ylöspäin, kunnes letkukela on lukkiutunut.

- Kelaa paineletku (2) auki
- Kierrä kiristysmutteria (3) alaspäin
- Avaa letkunohjain (4)
- Ota paineletku liittimestä (2)

#### Paineletkun liittäminen

- Työnnä paineletku (2) letkukelan liittimeen
- Kierrä kiristysmutteri (3) paikalleen. Kiristä se käsin
- Asenna paineletku letkunohjaimen (4). Sulje letkunohjain
- Avaa letkukelan jarru (1). Kelaa paineletku

#### Paineletkun kiinnittäminen liipaisinkahvaan

#### anbauen

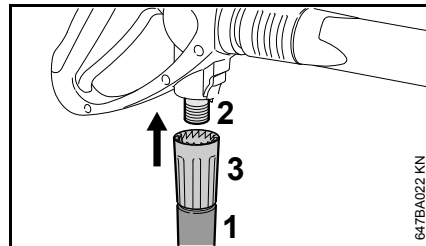

- Työnnä paineletku (1) liittimeen (2)
- Kierrä kiristysmutteri (3) paikalleen. Kiristä se käsin

#### abbauen

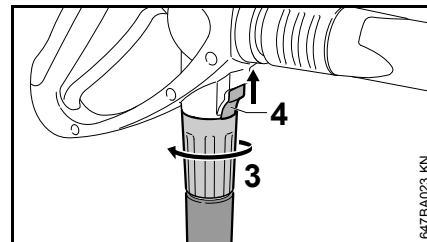

- Paina liukukytintä (4) nuolen suuntaan ja pidä se paikallaan
- Avaa kiristysmutteri (3) ja kierrä liittimestä alaspäin nuolen suuntaan

#### Paineletkun jatkoletku

Käytä vain yhtä jatkoletkua, ks. Lisävarusteet

## Vesiliitäntä

Huuhtele vesiletku ennen sen liittämistä, jotta laitteeseen ei pääse hiekkaa eikä muuta likaa.

- Liitä letku vesijohtoverkkoon (halkaisija 3/4", pituus painepulssien vaimentamiseksi vähintään 10 m)

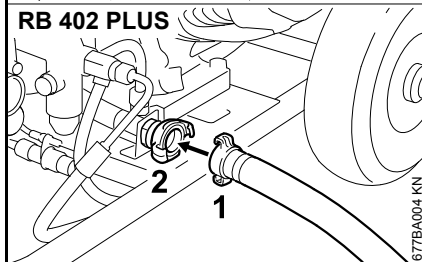
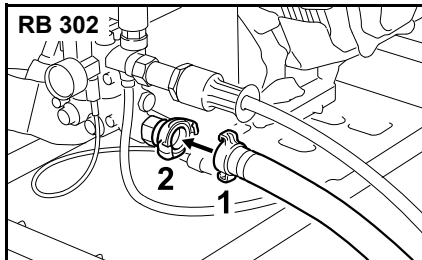

- Vie letkuliitännän (1) ja liittimen (2) leuat vastakkain ja käännä oikealle rajoittimeen saakka
- Avaa vesihana

Imukäyttötilassa laitteella voi imeä vettä järvestä, säiliöstä, tynnyristä tms., ks. Paineeton vedensyöttö.

## Liittäminen vesijohtoverkkoon

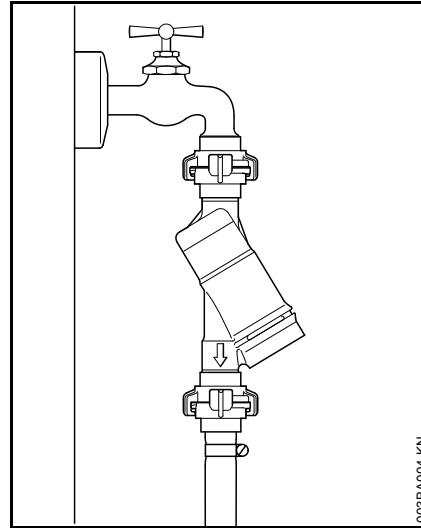

Kun laite liitetään vesijohtoverkkoon, on vesihanan ja letkun väliin asennettava paluuvirtauksen estin-standardin IEC/EN-79 mukaisesti.

Paluuvirtauksen estimen läpi johdettua vettä ei enää luokitella juomavedeksi.

Noudata paikallisen vesilaitoksen määräyksiä, jotta vettä ei pääse painepesurista takaisin vesijohtoverkkoon.

## Käyttö itseimevänä

Painepesuria voi käyttää imemiseen vain imulaitesarjan (lisävaruste) kanssa.

### HUOMAUTUS

Suosittellemme aina vedensuodattimen käyttöä.

- Liitä laite paineveden liitäntään ja käytä sitä hetki oheisen käyttöohjeen mukaisesti
- Sammuta laite
- Irrota ruiskuvarsi paineletkusta
- Irrota letku vesiliitännästä
- Liitä imulaitesarja mukana toimitetulla liittimellä vesiliitäntään

Käytä ehdottomasti imulaitesarjan mukana toimitettavaa liittintä. Painepesurin vakioitoimuksessa tuleva letkuliitin ei ole imukäytössä tiivis. Siksi se ei sovellu veden imemiseen.

- Täytä imuletku vedellä ja upota imuletkun imukello vesiasiaan – **älä käytä likaista vettä**
- Pidä paineletkua kädellä alhaalla
- Kytke laite päälle
- Odota, kunnes paineletkusta tulee vettä tasaisella virtauksella
- Sammuta laite
- Liitä ruiskuvarsi
- Kytke laite päälle liipaisinkahva avoinna
- Paina liipaisinkahvaa lyhyesti useita kertoja peräkkäin, jotta laite tyhjentyy mahdollisimman nopeasti

## Laitteen käynnistäminen

- Avaa vesihana



### HUOMAUTUS

Käynnistä laite vain, kun tulovesiletku on liitetty ja vesihana avattu. Muuten veden puute saattaa vaurioittaa laitetta.

- Kelaä paineletku kokonaan auki
- Käynnistä moottori käyttöohjeessa selostetulla tavalla
- Suuntaa liipaisinkahva puhdistettavaan kohteeseen – **älä kohti ihmisiä!**

## Työskentely

### Liipaisinkahvan painaminen

- Suuntaa liipaisinkahva puhdistettavaan kohteeseen.
- Jos laitteessa on roottorisuutin, pidä sitä alaspäin kun käynnistät laitetta.

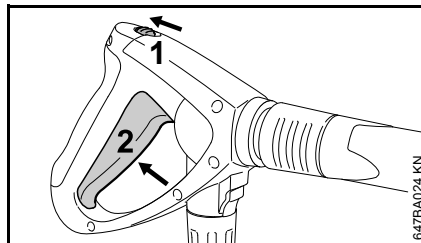

- Työnnä lukitusvipu (1) nuolen suuntaan, liipaisin (2) vapautuu
- Paina liipaisin (2) pohjaan saakka

Valmiustilassa moottori käy hitaalla kierrosnopeudella energiankulutuksen ja melun pienentämiseksi.

Jos et käytä liipaisinkahvaa, moottorin käynti siirtyy automaattisesti työnopeudesta joutokäyntinopeudelle.

### Valmiustila



### HUOMAUTUS

Pidä laite valmiustilassa yhtäjaksoisesti korkeintaan 5 min. Kun työssä on yli 5 minuutin tauko tai kun jätät laitteen valvomatta, kytke laite pois päältä virtakytkimestä käyttöohjeessa selostetulla tavalla.

### Laitteen paineen ja vesimäärän säätö

Pumpun työpainetta ja vesimäärää voi säätää pitkään kestäväen pesutyön ajaksi.

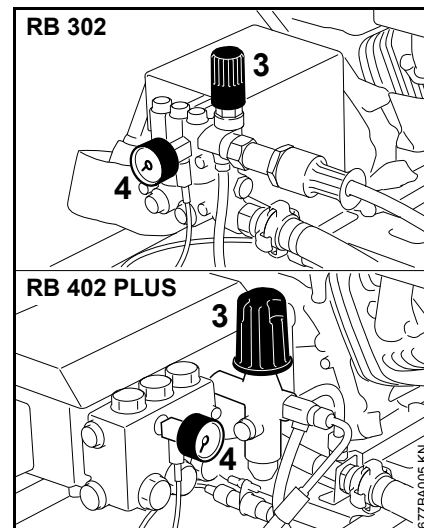

- Säädä työpaine ja vesimäärä säädintä (3) kääntämällä

Painemittari (4) näyttää painepumpun paineen.

### Paineen säätö suuttimesta

Työpaineen voi säätää suuttimesta portaattomasti.

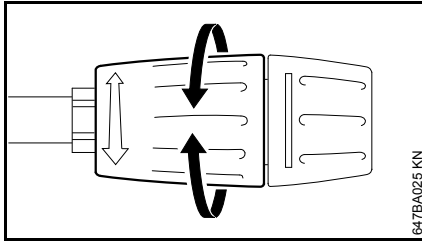

- Käännä säätöhylsyä, tuloveden määrä ei muutu

### Paineletku



### HUOMAUTUS

Älä taita paineletkua äläkä pidä sitä kierteillä.

Älä aseta paineletkun päälle raskaita esineitä äläkä aja sen päältä.

### Varusteiden säilytys

Kelaa paineletku. Säilytä ruiskuvarsi laitteessa.

### RE 302

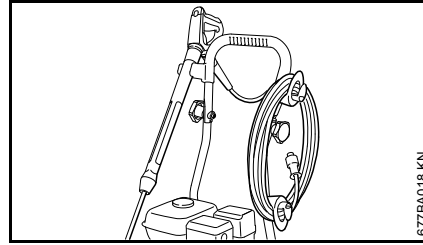

### RE 402 PLUS

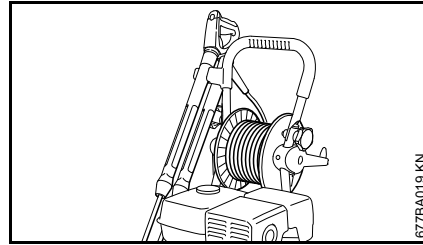

## Puhdistusaineiden sekoittaminen

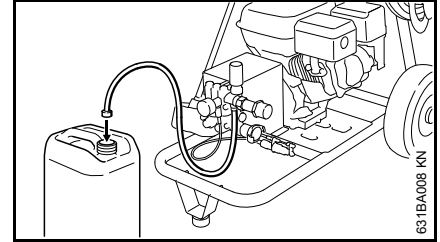

Imuletkulla voi imeä ja sekoittaa veteen pesuainetta erillisestä säiliöstä:

- Lisää ohjeen mukaisesti laimennettua STIHLin pesuainetta pesuainesäiliöön
- Työnnä imupään imuletku mahdollisimman pitkälle pesuainesäiliöön

Jatkoletkua käytettäessä pesuaineen imeminen säiliöstä ei ole mahdollista.

Pesuainetta voi imeä vain matalapainekäytöllä.

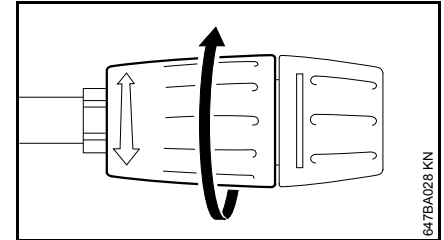

- Käännä säätöhylsyä nuolen suuntaan vasteeseen saakka (matalapainekäyttö)
- Levitä pesuainetta alhaalta ylöspäin

Pesuaine ei saa päästä kuivumaan puhdistettavalle pinnalle.

Kun et tarvitse enempää pesuainetta:

- Työnnä imupää puhtaaseen veteen
- Pidä liipaisinkahva auki ja anna painepesurin käydä hetken aikaa, kunnes suuttimesta ei enää tule pesuainetta
- Ks. Laitteen kytkeminen pois toiminnasta

## Laitteen kytkeminen pois käytöstä

- Sammuta moottori käyttöohjeessa selostetulla tavalla.
- Sulje vesihana
- Paina liipaisinkahvaa, kunnes suihkupäästä tulee enää vain muutama tippa vettä. Laite on nyt paineeton
- Vapauta vipu

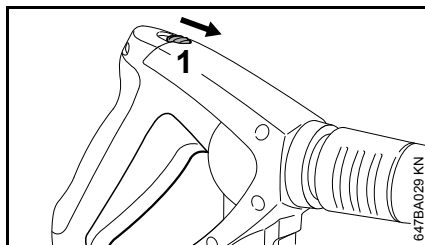

- Työnnä lukitusvipua (1) nuolen suuntaan. Liipaisinkahva lukittuu ja laitteen kytkeminen vahingossa päälle estyy
- Irroita tulovesiletku laitteesta ja vesijohtoverkosta.

## Käytön jälkeen

- Kelaa paineletku ja liitäntäjohto niille tarkoitettuihin pidikkeisiin, ks. Tärkeät osat

## Laitteen säilytys

Säilytä laite kuivassa, jäätymiseltä suojatussa paikassa.

Jos jäätymistä ei voi estää, ime pumppuun glykolipohjaista pakkasnestettä, samaa kuin ajoneuvoissa:

- Irroita tulovesiletku laitteesta
- Irroita suutin suihkuputkesta, ks. Suuttimen irrottaminen ja kiinnittäminen
- Kytke laitteeseen virta ja kytke virta pois päältä korkeintaan 1 min kuluttua
- Liitä imuletku (lisävaruste) laitteen tulovesiliitäntään ja pane toinen pää pakkasnestettä sisältävään astiaan
- Upota liipaisinkahva ilman suihkuputkea samaan astiaan
- Käynnistä moottori
- Paina liipaisinkahvasta, kunnes suihku on tasainen
- Ota imuletku pois pakkasnestettä sisältävästä astiasta
- Paina liipaisinkahvasta ja pumppaa pakkasnestettä pois
- Kytke moottori pois toiminnasta.
- Säilytä loppu pakkasnestettä suljetussa astiassa

## Laitteen kuljettaminen

### Työntökahvan irroittaminen

Työntökahvan voi irroittaa, jolloin pesurin kuljettaminen ajoneuvossa on helpompaa:

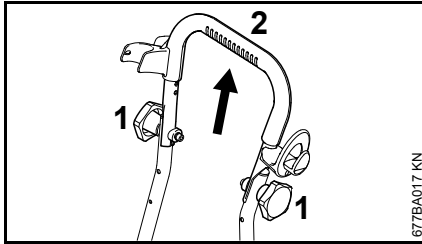

- Irroita molemmat tähtikahvat (1)
- Irroita työntökahva (2) ylöspäin vetämällä

### Työntökahvan asentaminen

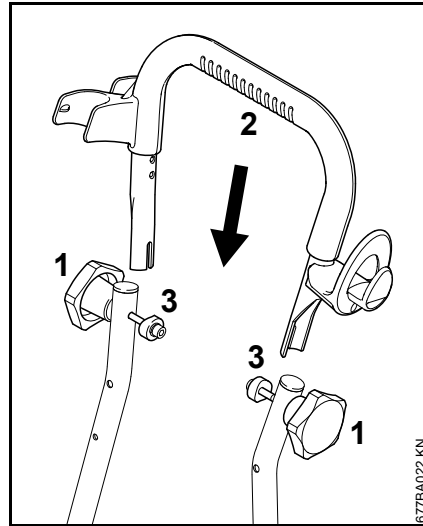

- Työnnä työntökahvan (2) molemmat päät pidikkeen (3) ja runkoputken väliin ruuvin yläpuolelle
- Kiristä molemmat tähtikahvat (1) käsin. Työntökahva on nyt kiinnitetty

## Huolto- ja hoito-ohjeita

Tiedot koskevat normaalioloissa käytettävää laitetta. Työkenneltäessä päivittäin pidempiä aikoja on annettu välejä lyhennettävä. Jos laitetta käytetään vain satunnaisesti, voi välejä vastaavasti pidentää.		Ennen työskentelyn aloittamista	Työskentelyn jälkeen tai päivittäin	Viikottain tai 40 käyttötunnin välein	Kuukausittain	3 kuukauden tai 200 käyttötunnin välein	6 kuukauden tai 500 käyttötunnin välein	Häiriön ilmetessä	Jos laite on vioittunut	Tarvittaessa
Koko kone	Silmämääräinen tarkastus (kunto, tiiviisy)	X								
	Puhdista		X						X	
Painepumpun öljymäärä	Tarkista				X					
Painepumpun öljy	Vaihda <sup>1) 2)</sup>					X				
Vaihteistoöljy (vain RB 402 PLUS)	Tarkista				X					
	Vaihda <sup>1)</sup>					X				
Paineletkun liittimet	Puhdista		X						X	
	Rasvaa								X	
Suihkuputken kytkentäliitin ja liipaisinkahvan kytkinholkki	Puhdista	X							X	
Paineliitännän tulovedensuodatin	Puhdista			X					X	
	Vaihda							X		
Painesuutin	Puhdista								X	
	Vaihda							X		
Tuuletusaukot	Puhdista								X	
Ruisku	Puhdista								X	
Tärinänvaimennin	Tarkista								X	
	Vaihda							X		
Moottori	Huolla	Huolla moottori käyttöohjeessa selostetulla tavalla								

<sup>1)</sup> ensimmäisen kerran 50 käyttötunnin jälkeen

<sup>2)</sup> RB 302: seuraavat öljynvaihdot puolen vuoden tai 200 käyttötunnin jälkeen

## Huolto

Sammuta moottori aian ennen huollon ja puhdistamisen aloittamista.

Jotta laite toimisi hyvin, suosittelemme jokaisen käyttökerran yhteydessä suorittamaan seuraavat toimenpiteet:

- ennen paikalleen asentamista huuhtelee vedellä vesiletku, paineletku, suihkuputki ja varusteet
- Puhdista suihkuputken liitin ja liipaisinkahvan kytkinholkki hiekasta ja pölystä

### Painesuuttimen puhdistaminen

Puhdista suutin heti, tukkeutunut suutin aiheuttaa liian korkean pumppupaineen.

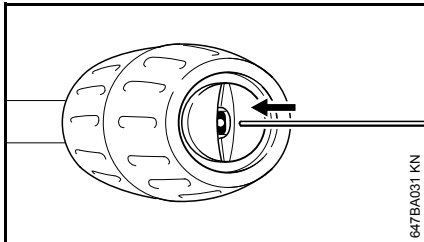

- Kytke moottori pois toiminnasta.
- Paina liipaisinkahvaa, kunnes suihkupäästä tulee enää vain muutama tippa vettä. Laite on nyt paineeton
- Irroita suihkuputki
- Puhdista suutin neulalla



### HUOMAUTUS

Puhdista suutin vain suihkuputki irroitettuna.

- Huuhtelee suihkuputki vedellä suuttimen puolelta

### Tulovesisiivilän puhdistaminen

Puhdista tulovedensuodatin tarpeen mukaan; kerran viikossa tai useammin.

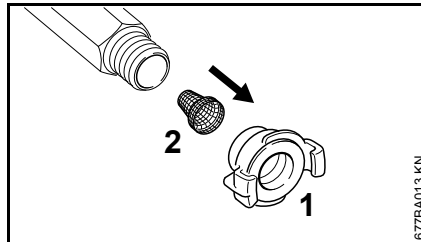

- Irroita vesiletkun liitin (1)
- Irroita siivilä (2) varovasti pihdeillä. Huuhtelee siivilä
- Ennen asentamista varmista, että siivilä on ehjä, vaihda siivilä tarvittaessa.

### Tuuletusaukkojen puhdistaminen

Pidä laite puhtaana, jotta jäähdytysilma pääsee kulkemaan aukoista vapaasti.

### Ruiskun puhdistaminen

Puhdista ruisku jokaisen käyttökerran jälkeen pesuaineella.

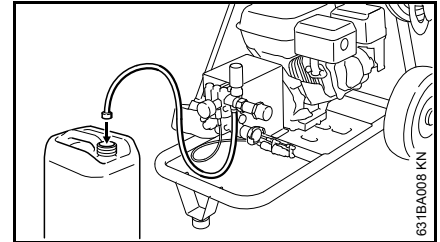

- Työnnä imupää puhtaaseen veteen
- Paina liipaisinkahvaa n. 5 s

### Liittimien rasvaaminen

Rasvaa paineletkun liittimet tarvittaessa.

### Moottorin huolto

Huolla moottori käyttöohjeessa selostetulla tavalla.

### Tärinänvaimentimen testaaminen

Laitteen turvallisen käyttökunnon varmistamiseksi vaihda vahingoittunut tai kulunut etumainen tärinänvaimennin.

## Öljymäärän tarkastaminen

### Painepumppu

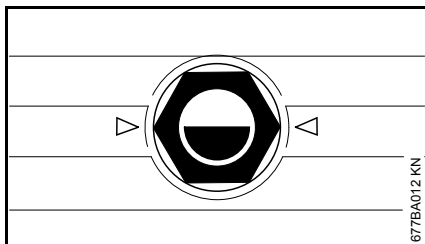

Tarkista painepumpun ja vaihteen (vain RB 402 PLUS) öljytaso kerran kuukaudessa.

- Aseta laite tasaiselle, vaakasuoralle alustalle
- Tarkista, että öljyä on öljymäärän tarkastusikkunan keskikohtaan saakka
- Lisää öljyä tarvittaessa (SAE 15 W 40)

### Moottori

Tarkista moottorin öljytaso käyttöohjeessa selostetulla tavalla.



### HUOMAUTUS

Moottori pysähtyy automaattisesti, jos öljyä on liian vähän. Moottorin voi käynnistää vain, kun öljyä on riittävästi.

## Öljyn vaihto

- Anna laitteen lämmetä, öljynvaihto helpottuu.

Hävitä jäteöljy jätehuoltomääräysten mukaisesti.

### Painepumppu

- Kannen avaaminen

### RB 302

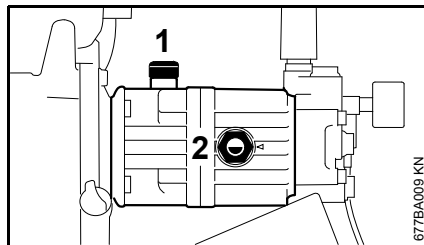

Ensimmäinen öljynvaihto **50** käyttötunnin jälkeen, sen jälkeen puolen vuoden tai **200** käyttötunnin välein.

- Avaa öljyntäyttöruuvi (1)
- Laita jokin sopiva astia (1 litra) pumpun alle
- Ota öljytason tarkistusikkuna (2) pois, kallista laite, jotta voit valuttaa öljyn ulos
- Laske öljy johonkin sopivaan astiaan
- Kierrä öljytason tarkistusikkuna (2) paikalleen ja kiristä se
- Lisää öljy (180 ml, SAE 15 W 40)
- Tarkista öljymäärä

- Kierrä öljyntäyttöruuvi paikalleen. Kiristä se.
- Asenna suojus

### RB 402 PLUS

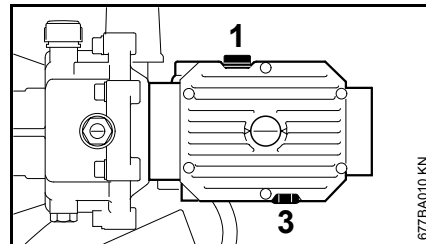

Ensimmäinen öljynvaihto **50** käyttötunnin jälkeen, sen jälkeen puolen vuoden tai **500** käyttötunnin välein.

- Avaa öljyntäyttöruuvi (1)
- Laita jokin sopiva astia (1 litra) pumpun alle
- Avaa öljynpoistoruuvi (3)
- Laske öljy johonkin sopivaan astiaan
- Kierrä öljynpoistoruuvi paikalleen. Kiristä se.
- Lisää öljy (560 ml, SAE 15 W 40)
- Tarkista öljymäärä
- Kierrä öljyntäyttöruuvi paikalleen. Kiristä se.
- Asenna suojus

### Moottori

Vaihda moottorin öljy käyttöohjeessa selostetulla tavalla.

## Vaihte (RB 402 PLUS)

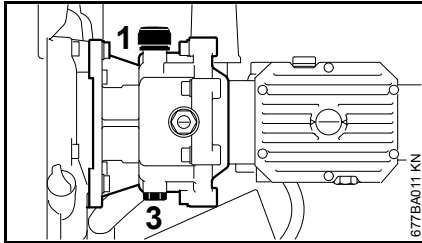

Ensimmäinen öljynvaihto **50** käyttötunnin jälkeen, sen jälkeen puolen vuoden tai **500** käyttötunnin välein.

- Avaa öljyntäyttöruuvi (1)
- Laita jokin sopiva astia (1 litra) pumpun alle
- Avaa öljynpoistoruuvi (3)
- Laske öljy johonkin sopivaan astiaan
- Kierrä öljynpoistoruuvi paikalleen. Kiristä se.
- Lisää öljy (275 ml, SAE 15 W 40)
- Tarkista öljymäärä
- Kierrä öljyntäyttöruuvi paikalleen. Kiristä se.

## Kulutuksen minimointi ja vaurioiden välttäminen

Tässä käyttöohjeen ohjeiden noudattaminen vähentää moottorilaitteen kulumista ja vaurioitumista.

Käytä, huolla ja säilytä laitetta tässä käyttöohjeessa ja moottorin käyttöohjeessa selostetulla tavalla.

Käyttäjä vastaa kaikista turvallisuus-, käyttö- ja huolto-ohjeiden noudattamatta jättämisestä aiheutuvista vaurioista. Tämä koskee erityisesti:

- muiden kuin STIHLin hyväksymien muutosten tekemistä tuotteeseen
- sellaisten varusteiden käyttöä, jotka eivät ole STIHLin hyväksymiä, jotka eivät laitteeseen sovi tai jotka ovat huonolaatuisia
- laitteen määräysten vastaista käyttöä
- laitteen käyttöä urheilu- tai kilpailutapahtumissa
- seurannaisvaurioista, jotka ovat syntyneet viallisten komponenttien käyttämisestä
- jäätyminen aiheuttamista vaurioista
- vaurioista, jotka ovat aiheutuneet väärän jännitteen käytöstä
- huonosta veden saannista johtuvista vaurioista (esim. tulovesiletkun läpimitta liian pieni)

## Huoltotyöt

Tee kaikki kohdassa Huolto- ja hoito-ohjeet ja erillisessä moottorin käyttöohjeessa selostetut työt säännöllisesti. Jos et pysty itse huoltamaan laitetta, anna laite STIHL-jälleenmyyjän huollettavaksi.

STIHL suosittelee, että annat huolto- ja korjaustyöt STIHL-huollon tehtäväksi. STIHL-jälleenmyyjä koulutetaan säännöllisesti ja heillä on käytettävänään laitteita koskevat tekniset tiedot.

Jos nämä työt jätetään tekemättä tai jos ne tehdään väärin, voi syntyä vaurioita, joista käyttäjä on itse vastuussa. Näitä ovat mm.:

- laitteen osille aiheutuneet vahingot, jotka johtuvat viivästyneestä tai riittämättömästä huollosta
- laitteen epäasianmukaisesta säilytyksestä johtuvat korroosio- ja seurannaisvauriot
- laitteelle huonolaatuisten varaosien käytöstä aiheutuneet vahingot

## Kuluvat osat

Jotkut laitteen osat kuluvat myös normaalissa määräysten mukaisessa käytössä, joten ne on vaihdettava käyttötavasta ja -tiheydestä riippuen ajoissa uusiin. Näitä ovat mm.:

- painesuuttimet
- paineletkut

## Tärkeät osat

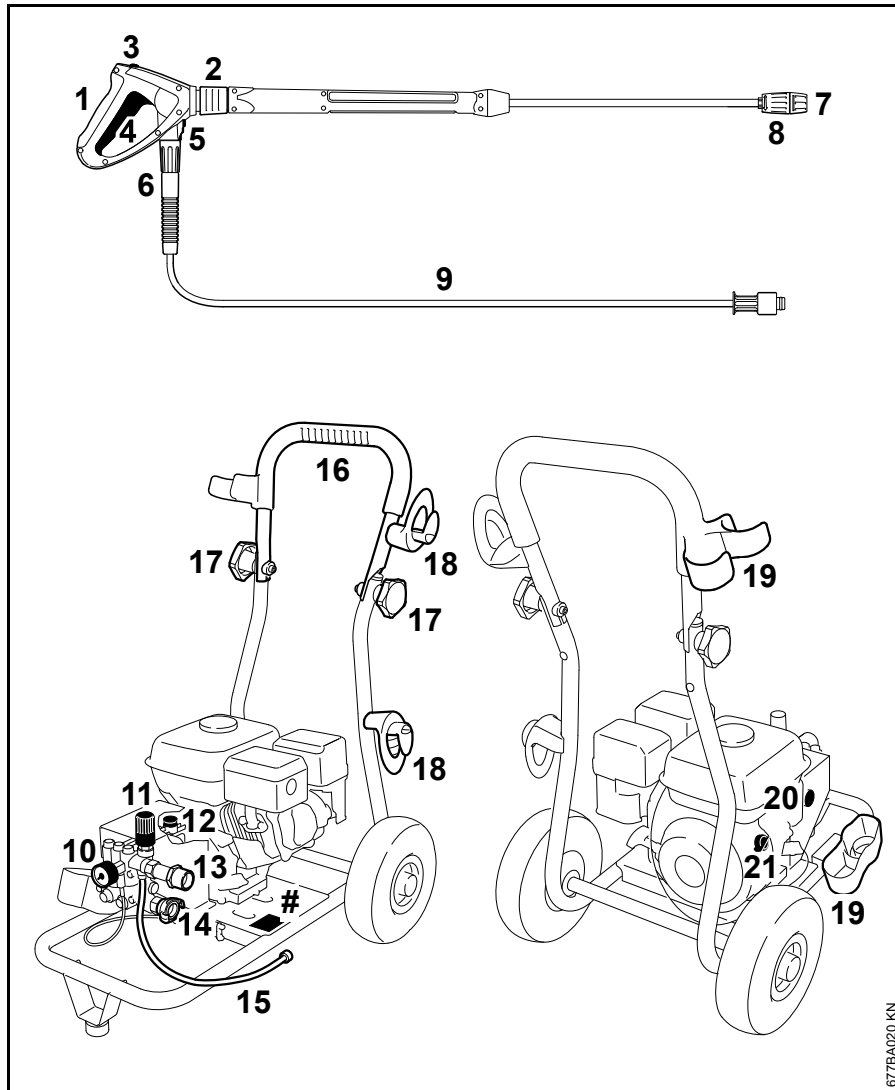

## RB 302

- 1 Liipaisinkahva
- 2 Suihkuputken liitin
- 3 Lukitusvipu
- 4 Liipaisin
- 5 Paineletkuliitännän lukitsin
- 6 Paineletkun liittosmutteri
- 7 Suutin
- 8 Työpaineen säätöhylsy
- 9 Paineletku
- 10 Painemittari
- 11 Veden paineen ja vesimäärän säädin
- 12 Öljyntäyttöruuvi
- 13 Paineletkun liitin
- 14 Tuloveden liitin, sis. siivilän
- 15 Pesuaineen imuletku
- 16 Työntökahva
- 17 Tähtikahva
- 18 Paineletkun pidike
- 19 Ruiskuvarren pidike
- 20 Öljymäärän tarkastusikkuna (Öljynpoistoruuvi)
- 21 Moottorin kytkin
- # Tyypikilpi

Muut moottorin tärkeät osat, ks. moottorin käyttöohje.

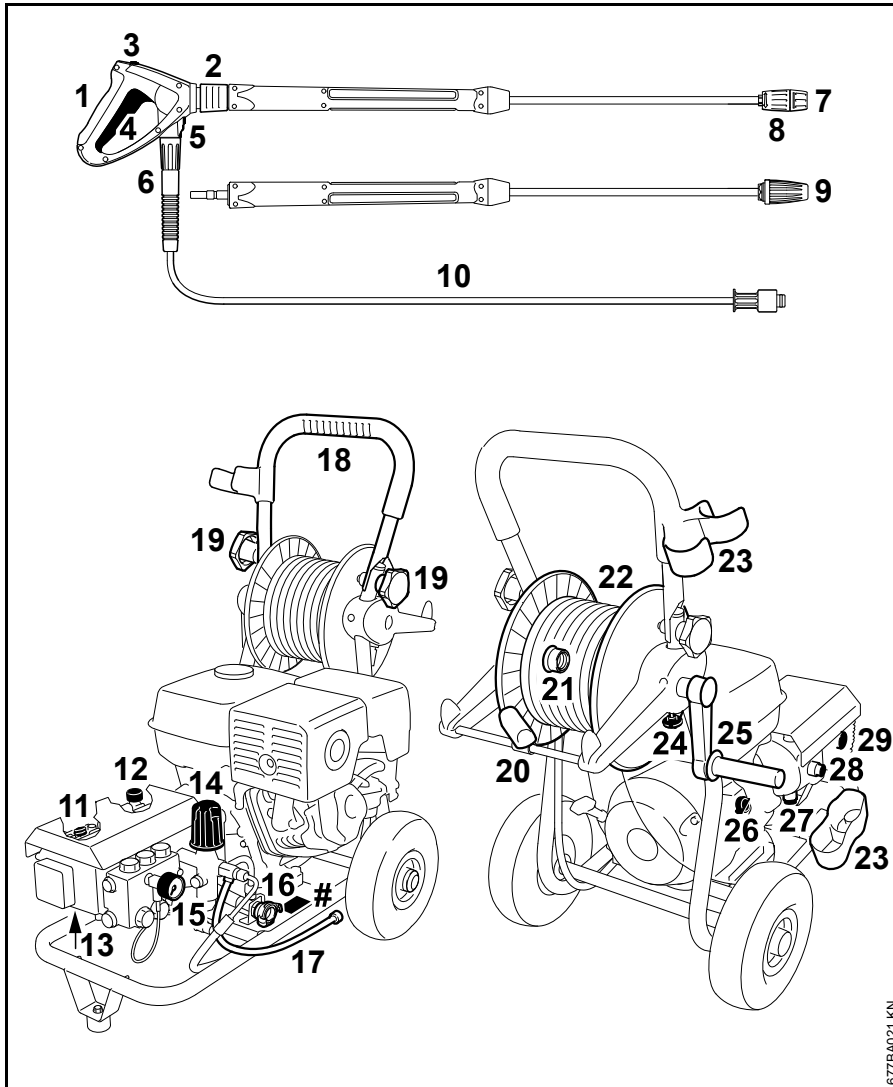

## RB 402 PLUS

- 1 Liipaisinkahva
- 2 Suihkuputken liitin
- 3 Lukitusvipu
- 4 Liipaisin
- 5 Paineletkuliitännän lukitsin
- 6 Paineletkun liitosmutteri
- 7 Suutin
- 8 Työpaineen säätöhylys
- 9 Roottorisuutin
- 10 Paineletku
- 11 Painepumpun öljyntäyttöruuvi
- 12 Vaihteen öljyntäyttöruuvi
- 13 Painepumpun öljynpoistoruuvi
- 14 Veden paineen ja vesimäärän säädin
- 15 Painemittari
- 16 Tuloveden liitin, sis. siivilän
- 17 Pesuaineen imuletku
- 18 Työntökahva
- 19 Tähtikahva

677BA021 KN

- 20 Paineletkun ohjain
- 21 Paineletkun liitin
- 22 Letkukela
- 23 Ruiskuvarren pidike
- 24 Letkukelan jarru
- 25 Letkukelan kampi
- 26 Moottorin kytkin
- 27 Vaihteen öljynpoistoruuvi
- 28 Öljymäärän tarkastusikkuna, vaihde
- 29 Öljymäärän tarkastusikkuna, painepumppu
- # Tyypikilpi

Muut moottorin tärkeät osat, ks. moottorin käyttöohje.

## Tekniset tiedot

### Moottori

Yksisylinterinen nelitahtimoottori

#### RB 302

Sylinteritilavuus:	163 cm <sup>3</sup>
Teho:	4 kW (5,5 PS), kun 3 600 1/min
Öljy:	SAE 15 W -40
Öljyn määrä:	600 ml
Polttoaine:	Bensiini
Polttoainesäiliön tilavuus:	3600 cm <sup>3</sup> (3,6 l)

Muut tekniset tiedot, ks. moottorin käyttöohje

#### RB 402 PLUS

Sylinteritilavuus:	389 cm <sup>3</sup>
Teho:	9,6 kW (13,2 PS), kun 3 600 1/min
Öljy:	SAE 15 W -40
Öljyn määrä:	1 100 ml
Polttoaine:	Bensiini
Polttoainesäiliön tilavuus:	6500 cm <sup>3</sup> (6,5 l)

Muut tekniset tiedot, ks. moottorin käyttöohje

## Hydrauliikan tiedot

### RB 302

Työpaine:	1 - 14 Mpa (10 - 140 bar)
Suurin sallittu paine:	25 MPa (250 bar)
Tuloveden maksimipaine:	1 MPa (10 bar)
Maksimivirtaama:	840 l/h
Virtaama EN 60335 mukaisesti-2-79:	750 l/h
Maks. imukorkeus:	1,0 m
Maks. tuloveden lämpötila	
Painevesikäyttö:	60 °C
Imukäyttö:	50 °C
Maks. takaiskuvoima:	34 N
Öljy - painepumppu	SAE 15 W -40
Öljymäärä - painepumppu	180 ml

### RB 402 PLUS

Työpaine:	1 - 23 Mpa (10 - 230 bar)
Suurin sallittu paine:	25 MPa (250 bar)
Tuloveden maksimipaine:	1 MPa (10 bar)
Maksimivirtaama:	1 146 l/h
Virtaama EN 60335 mukaisesti-2-79:	1 098 l/h

Maks. imukorkeus:	2,5 m
Maks. tuloveden lämpötila	
Painevesikäyttö:	70 °C
Imukäyttö:	60 °C
Maks. takaiskuvoima:	58 N
Öljy - painepumppu	SAE 15 W -40
Öljymäärä - painepumppu	560 ml
Öljy - vaihde	SAE 15 W -40
Öljymäärä - vaihde	275 ml

### Mitat

Pituus n.:	800 mm
Leveys n.:	590 mm
Korkeus n.:	1 015 mm

### Paino

ruiskugarrella ja paineletkulla varustettuna:

RB 302:	n.38,5 kg
RB 402 PLUS:	n. 80 kg

### Paineletku

RE 302:	10 m, DN 08, teräspunos
RB 402 PLUS:	20 m, DN 08, teräspunos

### Melu- ja värinätaaso

#### Äänen painetaso $L_p$ standardin ISO 3744 mukaisesti (1 m etäisyydeltä)

RB 302:	90,4 dB(A)
RB 402 PLUS:	90,2 dB(A)

#### Äänitehotaso $L_w$ ISO 3744 mukaisesti

RB 302:	103,8 dB(A)
RB 402 PLUS:	103,6 dB(A)

#### Kahvan värinäarvo $a_{hv}$ ISO 5349 mukaisesti

RB 302:	< 2,5 $m/s^2$
RB 402 PLUS:	< 2,5 $m/s^2$

Äänenpainetasolle ja äänitehotasolle kerroin K-on RL 2006/42/EY:n mukaan 1,5 db(A); värinäarvolle kerroin K on-RL 2006/42/EY:n mukaan 2,0  $m/s^2$ .

### REACH

REACH on kemikaalien rekisteröintiä, arviointia ja lupamenettelyä koskeva EY-asetus.

REACH-asetuksen 1907/2006/EY vaatimusten täyttämistä on tietoa osoitteessa [www.stihl.com/reach](http://www.stihl.com/reach)

## Lisävarusteet

### Putken puhdistussarja

Pituudet 10 ja 20 m

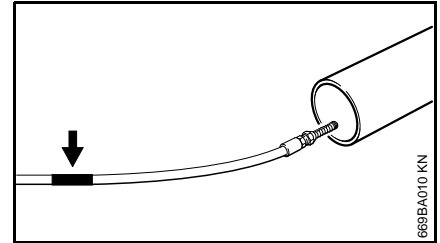

Pesuletkun päässä on merkki (nuoli):

- Työnnä letku puhdistettavaan putkeen merkkiin saakka. Käynnistä laite vasta sitten.

Jos merkki tulee näkyviin, kun vedät letkua ulos putkesta:

- kytke laite päältä
- paina liipaisimesta, kunnes laite on paineeton
- vedä letku kokonaan ulos putkesta älä vedä letkua ulos putkesta, kun laite on kytkettynä päälle.

### Muut lisävarusteet

**Pyörivä pesuharja** – vaihdettava harjaosa.

**Pesuharja** – suoriin tai taivutettuihin suihkuputkiin.

**Suora suihkuputki** – pituus 350, 500, 1070, 1800 tai 2500 mm.

**Taivutettu suihkuputki** – pituus 1070 mm; taivutettu suihkuputki. Älä suuntaa putkea kulman taakse, jos et näe, onko siellä ihmisiä.

**Pyöreäsuihkusuiutin** – 0° suihkukulma, erittäin voimakas pistemäinen suihku.

**Painesuiutin** – 15°-, 30°- tai 60°-suihkukulma.

**Roottorisuiutin ja suihkuputki** – pituus 950 mm – suurille pinnoille ja erityisen pinttyneelle lialle (sisältyy PLUS-malleihin).

**Paineletkun jatkoletku** – DN 08, liitäntä M27 x 1,5 – vahvistettu teräspunos, pituus 10, 15 tai 20 m. **Käytä aina vain** yhtä paineletkun jatkoletkua.

**Paineletkun sovitin** - liitin M24 x 1,5; paineletkun ja jatkopaineletkun liittämiseen.

**Adapteri** – kierreläiittimellä varustettujen osien ja pikaliittimellä varustetun liipaisinkahvan liittämiseen.

**Vesihiekkapuhalluslaite** – kiven tai metallin hiekkapuhallukseen.

**Vedensuodatin** – veden puhdistamiseen vesijohtoverkko- sekä paineettomassa imukäytössä.

**Paluuvirtauksen estin** – estää veden virtaamisen takaisin painepesurista vesijohtoverkkoon.

**Imusarja** – ammattilaismalli, 3/4", pituus 3 m.

Uusimmat tiedot näistä ja muista lisätarvikkeista saat STIHL-jälleenmyyjältä.

## Käyttöhäiriöiden korjaaminen

Ennen koneen huoltoa sammuta moottori, sulje vesihana ja paina liipaisinkahvaa, kunnes paine on poistunut.

Häiriö	Syy	Toimi näin
Moottori ei käynnisty	Polttoainesäiliössä ei ole polttoainetta	Avaa polttoainehana Lisää polttoainetta <sup>1)</sup>
	Moottorissa ei ole tarpeeksi öljyä	Lisää öljyä <sup>1)</sup>
	Pumppu on jäänyt	Sulata laite
	Pumppu on jumittunut	Vie laite huoltoon <sup>2)</sup> korjattavaksi
Paineen vaihtelua tai laskua	Paineen säätö liipaisinkahvalla ei ole säädetty oikein	Säädä paine
	Vettä on liian vähän	Avaa vesihana kokonaan Varmista sallittu imukorkeus (vain imukäytöllä). Tarkista jatkoletkun läpimitta ja pituus
	Moottorin käyntinopeus liian alhainen	Vie laite huoltoon <sup>2)</sup> korjattavaksi
	Pumpun tuloveden suodatin on tukossa	Puhdista tulovedensuodatin, ks. Huolto
	Järjestelmässä on ilmaa	Ilmaa järjestelmä, sitä varten käytä liipaisinkahvaa useita kertoja lyhyin väliajoin
	Korkeapainesuutin on tukossa / viallinen	Puhdista suutin, ks. Huolto Vaihda suutin

1) Ks. moottorin käyttöohje

2) STIHL suosittelee STIHL-huoltoa

Ennen koneen huoltoa sammuta moottori, sulje vesihana ja paina liipaisinkahvaa, kunnes paine on poistunut.

Häiriö	Syy	Toimi näin
Paineen vaihtelua tai laskua	Pumppu on osaksi jäänyt	Sulata laite
	Pumppu imee ilmaa (vain imukäytöllä)	Tarkista imulaitteiden ilmatiiviys. Ilmaa järjestelmä, sitä varten käytä liipaisinkahvaa useita kertoja lyhyin väliajoin
	Painepumppu vuotaa, venttiilit ovat viallisia	Vie laite huoltoon <sup>2)</sup> korjattavaksi
	Veden lämpötila on liian korkea	Sallittu veden lämpötila, ks. Tekniset tiedot
Paine on liian korkea	Moottorin kierrosnopeuden säätö ei ole säädetty oikein tai on viallinen	Vie laite huoltoon <sup>2)</sup> korjattavaksi
Moottori sammuu	Moottorissa ei ole tarpeeksi öljyä	Lisää öljyä <sup>1)</sup>
Pesuainetta ei tule	Pesuainesäiliö on tyhjä	Täytä pesuainesäiliö
	Pesuaineen imu on tukossa	Poista tukos
	Ruisku on likaantunut tai imuletku on tukossa	Puhdista ruisku, ks. Huolto, poista imuletkun tukkeuma
	Ruiskuputken säätöhylsy ei ole säädetty alipaineelle	Kierrä säätöhylsyä vastapäivään rajoittimeen saakka, ks. Pesuaineen sekoittaminen

1) Ks. moottorin käyttöohje

2) STIHL suosittelee STIHL-huoltoa

## Korjausohjeita

Laitteen käyttäjä saa suorittaa vain tässä käyttöohjeessa kuvattuja huolto- ja hoitotoimia. Suuret korjaukset on annettava alan ammattilaisen tehtäväksi.

STIHL suosittaa, että annat huolto- ja korjaustyöt vain STIHL-huollon tehtäväksi. STIHL-jälleenmyyjää koulutetaan säännöllisesti. Heillä on käytettävissään näitä laitteita koskevat tekniset tiedotteet.

Asenna korjausten yhteydessä ainoastaan STIHLin tähän laitteeseen hyväksymiä tai muita samantasoisia varaosia. Käytä vain korkealaatuisia varaosia. Huonolaatuisten osien käyttö voi aiheuttaa tapaturmia tai vahingoittaa laitetta.

STIHL suosittaa alkuperäisten STIHL-varaosien käyttöä.

Tunnet STIHL-alkuperäisvaraosan STIHL-varaosanumerosta, tekstistä **STIHL** ja tarvittaessa STIHL-varaosamerkistä **GS** (pienikokoisessa osassa voi olla vain merkki).

## Hävittäminen

Hävitä laite maakohtaisten ympäristömääräysten mukaisesti.

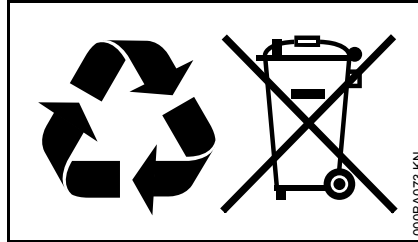

STIHL-laite ei kuulu sekajätteeseen. Kierrätä STIHL-laite, akku ja pakkaus ympäristömääräysten mukaisesti.

STIHL-jälleenmyyjältä saat hävittämistä koskevat ajantasaiset tiedot.

## EY-vaatimuksenmukaisuusvakuutus

ANDREAS STIHL AG & Co. KG  
Badstr. 115  
D-71336 Waiblingen

vahvistaa, että

laite:	painepesuri
merkki:	STIHL
tyyppi:	RB 302
sarjatunniste:	4772
iskutilavuus:	163 cm <sup>3</sup>
tyyppi:	RB 402 PLUS:
sarjatunniste:	4773
iskutilavuus:	389 cm <sup>3</sup>

vastaa direktiivien 2006/42/EY, 2004/108/EY ja 2000/14/EY määräyksiä ja on kehitetty ja valmistettu seuraavien standardien mukaisesti:

EN ISO 12100-1, EN ISO 12100-2,  
EN 55012, EN 60335-2-79,  
EN 61000-6-1, EN 61000-6-3

Mitattu ja taattu äänitehotaso on määritetty direktiivin 2000/14/EY liitteen V ja standardin ISO 3744 mukaan.

### Mitattu äänitehotaso

RB 302:	103,8 dB (A)
RB 402 PLUS:	103,6 dB (A)

### Taattu äänitehotaso:

RB 302:	105 dB (A)
RB 402 PLUS:	105 dB (A)

Teknisten asiakirjojen säilytys:

ANDREAS STIHL AG & Co. KG  
Produktzulassung

*suomi*

Valmistusvuosi ja konenumero on merkitty laitteeseen.

Waiblingen, 1.8.2012

ANDREAS STIHL AG & Co. KG

psta

A handwritten signature in black ink, reading "Thomas Elsner". The signature is written in a cursive style with a large initial 'T' and 'E'.

Thomas Elsner

Tuoteryhmähallinnon johtaja

The CE mark, consisting of the letters 'C' and 'E' in a stylized, bold font.

## Cuprins

Despre acest manual de utilizare	106
Instrucțiuni de siguranță și tehnica de lucru	106
Montarea și demontarea tubului pulverizator	111
Montarea și demontarea furtunului de înaltă presiune	111
Alimentarea cu apă	112
Alimentarea cu apă fără presiune	113
Pornirea utilajului	114
Operații	114
Amestecarea detergentului	115
Deconectarea utilajului	116
Depozitarea utilajului	116
Transportarea utilajului	117
Instrucțiuni de întreținere și îngrijire	118
Întreținere	119
verificați nivelul de ulei	120
Schimbul de ulei	120
Minimizarea uzurii și evitarea pagubelor	121
Componente principale	123
Date tehnice	125
Accesorii speciale	127
Înlăturarea defecțiunilor în funcționare	128
Instrucțiuni pentru reparații	130
Colectarea deșeurilor	130
Declarație de conformitate UE	130

Stimată cumpărătoare, stimate cumpărător,

vă mulțumim că ați ales un produs de calitate al firmei STIHL.

Acest produs a fost obținut prin metode moderne de prelucrare, la care s-au adăugat măsuri sporite de asigurare a calității. Am depus toate eforturile pentru a ne asigura că acest aparat va corespunde cerințelor dumneavoastră și că îl puteți utiliza fără probleme.

Pentru informații cu privire la aparatul dumneavoastră, vă rugăm să vă adresați dealerului dvs. sau direct, societății noastre de distribuție.

Al dvs.



Dr. Nikolas Stihl

# STIHL®

RB 302, RB 402 PLUS

Acest manual de utilizare este protejat prin legea dreptului de autor. Ne rezervăm toate drepturile, în special dreptul de a multiplica, traduce și prelucra prin sisteme electronice.

## Despre acest manual de utilizare

### Simboluri

Toate simbolurile care se găsesc pe aparat, sunt descrise în acest manual de utilizare.

### Simbolizarea paragrafelor



#### AVERTISMENT

Avertisment cu privire la pericolul de accident și rănire, precum și pericolul unor pagube materiale semnificative.



#### INDICAȚIE

Avertisment cu privire la avarierea utilajului sau componentelor individuale.

### Dezvoltare tehnică

STIHL se preocupă în mod constant de îmbunătățirea tuturor mașinilor și utilajelor; prin urmare ne rezervăm dreptul de a efectua modificări în programul de livrare în ceea ce privește forma, tehnologia și echiparea.

Prin urmare nu pot fi ridicate pretenții cu privire la informațiile și figurile din acest manual de utilizare.

## Instrucțiuni de siguranță și tehnica de lucru



Presiunea înaltă a apei și racordul la curent reprezintă surse speciale de pericole.



Manualul de utilizare se va citi în întregime cu atenție înainte de punerea în funcțiune și se va păstra în siguranță pentru a fi utilizat ulterior. Nerespectarea instrucțiunilor de utilizare poate duce la grave accidente.



#### AVERTISMENT

- Minorilor nu le este permisă folosirea aspiratorului de înaltă presiune – cu excepția tinerilor peste 16 ani care se instruiesc sub supraveghere.
- Supravegheați copiii, pentru a vă asigura că aceștia nu se joacă în preajma utilajului.

- Utilajul va fi înmănat sau împrumutat numai acelor persoane care au cunoștințe despre modelul respectiv și utilizarea lui – întotdeauna se va înmâna și manualul de utilizare.
- Nu utilizați aparatul dacă în zona de lucru se găsesc persoane fără costum de protecție.

Se vor respecta normele de siguranță specifice țării respective, de ex. cele emise de asociațiile profesionale, casele de asigurări sociale, autoritățile însărcinate cu protecția muncii și altele.

În cazul neutilizării, utilajul se va depozita în așa fel încât să nu pună în pericol nici o persoană. Utilajul se va asigura împotriva accesului neautorizat.

Persoanele care din cauza capacității limitate de natură fizică, senzorială sau mentală, nu pot opera aparatul în condiții de siguranță, vor lucra cu acesta numai sub supraveghere sau conform instrucțiunilor unei persoane responsabile.

Utilizatorul este responsabil pentru accidentele sau pericolele apărute față de alte persoane sau de lucrurile aparținând acestora.

La prima întrebuintare a utilajului: Se solicită vânzătorului sau altui specialist informații cu privire la utilizarea în siguranță a aparatului.

În unele țări funcționarea motoutilajelor emițătoare de unde sonore poate fi limitată prin decizii locale. Respectați normele specifice locale.

Verificați cu atenție starea corespunzătoare a utilajului de fiecare dată înainte de a începe lucrul. Acordați

atenție specială furtunului de înaltă presiune, dispozitivului pulverizator și dispozitivelor de siguranță.

Nu lucrați cu un furtun de înaltă presiune avariat – înlocuiți-l imediat.

Utilajul va fi pus în funcțiune numai dacă toate componentele sunt intacte.

Nu călcați peste furtunul de înaltă presiune, nu trageți de el, nu-l îndoiți

Nu deplasați utilajul trăgând de furtunul de înaltă presiune.

Furtunul de înaltă presiune trebuie să fie acceptat pentru presiunea admisă de funcționare a utilajului.

Presiunea de funcționare admisibilă, temperatura maxim admisă și data fabricației sunt imprimate pe mantaua furtunului de înaltă presiune. Pe armături sunt indicate presiunea admisă și data fabricației.

### Accesorii și piese de schimb



#### **AVERTISMENT**

- Furtunurile de înaltă presiune, armăturile și cuplajele sunt importante pentru siguranța utilajului. Montați numai furtunuri de înaltă presiune, armături, cuplaje și alte accesorii aprobate de STIHL pentru acest utilaj sau piese similare din punct de vedere tehnic. Pentru orice nelămurire adresați-vă unui

dealer de specialitate. Utilizați numai accesorii de înaltă calitate. În caz contrar apare pericolul accidentării sau avarierii motoutilajului.

- STIHL vă recomandă utilizarea pieselor de schimb și accesorii originale STIHL. Datorită caracteristicilor lor acestea sunt optime pentru produs și corespund cerințelor utilizatorului.

Asupra utilajului nu se va executa nici o modificare – în caz contrar ar putea fi periclitată siguranța. STIHL nu își poate asuma nici o răspundere pentru leziuni asupra persoanelor și daunele provocate bunurilor, cauzate de folosirea utilajelor atașabile neaprobate de STIHL.

### Adaptarea din punct de vedere fizic

Persoanele care întrebunțează utilajul trebuie să fie odihnite, sănătoase și în buna formă fizică. În cazul când vi s-a recomandat evitarea solicitării din motive de sănătate, adresați-vă unui medic pentru a afla dacă este posibil să se utilizeze aparatul.

După administrarea de alcool, medicamente care influențează capacitatea de reacție sau droguri nu este permisă utilizarea utilajului.

Numai pentru purtătorii de by-pass: Sistemul de aprindere al acestui utilaj produce un câmp slab electromagnetic. Nu putem exclude complet influența asupra tipurilor individuale de by-pass. Pentru a evita riscurile din punct de

vedere al sănătății, STIHL vă recomandă să vă adresați medicului personal și fabricantului de by-pass.

### Domenii de utilizare

Aspiratorul de înaltă presiune este destinat curățării vehiculelor, mașinilor, rezervoarelor, fațadelor, grajdurilor și îndepărtării ruginii fără emisie de praf sau scântei.

Întrebunțarea utilajului în alte scopuri este interzisă și poate duce la accidente sau defecțiuni ale aparatului.

### Îmbrăcăminte și echipament

Purtați încălțăminte cu talpă aderentă.



Purtați ochelari de protecție și costum de protecție. STIHL recomandă utilizarea unei salopete de lucru pentru a minimiza riscul rănirii în cazul atingerii accidentale cu jetul de înaltă presiune.

Nu se poartă îmbrăcăminte care se poate agăța de piesele utilajului care se găesc în mișcare. Nici șaluri, cravată și bijuterii. Părul lung se va strânge și proteja (batic, șapcă, cască etc.).

### Transportarea utilajului

Întotdeauna se oprește motorul.

Nu atingeți piesele fierbinți ale utilajului, în special toba de eșapament și carcasa mecanismului – **pericol de ardere!**

Pentru transportarea în condiții de siguranță în și pe vehicule fixați utilajul cu benzi împotriva alunecării și răsturnării și asigurați-l împotriva avarierii și revărsării combustibilului.

Când utilajul și accesoriile se transportă la temperaturi sub 0 °C (32 °F), vă recomandăm utilizarea antigelului – vezi "Depozitarea utilajului".

### Alimentarea cu combustibil



**Benzina este extrem de inflamabilă** – mențineți distanța față de flacără – nu răsturnați combustibilul – nu fumați.

Înainte de alimentarea cu combustibil motorul se oprește.

Nu alimentați atâta timp cât motorul este încă fierbinte – combustibilul se poate revărsa – **pericol de incendiu!**

Capacul rezervorului se deschide cu atenție pentru ca suprapresiunea să scadă încet iar combustibilul să nu se reverse.

Alimentarea se va executa numai în spații bine aerisite. Dacă s-a revărsat combustibil, curățați imediat motorul/utilajul – combustibilul nu trebuie să atingă îmbrăcămintea, altfel aceasta se va schimba imediat.

După alimentare capacul rezervorului se înșurubează cât mai strâns posibil.

Astfel se va reduce riscul defacerii capacului rezervorului din cauza vibrației motorului și revărsării combustibilului.

Atenție la neetanșeități – dacă se revărsa combustibil, nu porniți motorul – **pericol mortal din cauza arsurilor!**

### Detergenți

#### AVERTISMENT

- Utilajul a fost conceput în așa fel încât să poată fi utilizați detergenții oferiți sau recomandați de către fabricant.
- Se vor utiliza numai detergenți acceptați pentru aspiratoare de înaltă presiune. Utilizarea substanțelor de curățare sau chimicalelor necorespunzătoare poate periclita sănătatea și pot duce la avarierea mașinii sau obiectului de curățat. Pentru orice nelămurire adresați-vă unui dealer de specialitate.
- Detergentul se va folosi întotdeauna în dozajul prescris – respectați instrucțiunile corespunzătoare de utilizare ale detergentului.
- Detergenții pot conține componente dăunătoare sănătății (toxice, iritante, alergice), ușor inflamabile. Clătiți imediat cu multă apă curată în cazul când pielea sau ochii au intrat în contact cu detergentul. În caz de ingerare, apelați de urgență la asistență medicală. **Respectați fișele cu normele de siguranță ale producătorului!**

### Înainte de utilizare



Nu racordați aspiratorul de înaltă presiune direct la rețeaua de apă potabilă.

Aspiratorul de înaltă presiune se racordează la rețeaua de apă potabilă numai împreună cu o supapă de retur – vezi "Accesorii speciale".

#### AVERTISMENT

- Dacă apa potabilă a străbătut supapa de retur, nu va mai fi considerată ca apă potabilă.

Nu utilizați aparatul cu apă murdară.

Dacă apare pericolul pătrunderii apei murdare (de ex. nisip) trebuie utilizat un filtru de apă corespunzător.

#### Verificarea aspiratorului de înaltă presiune

Verificați starea de siguranță în funcționare a aspiratorului de înaltă presiune, acordați o importanță deosebită furtunului de înaltă presiune, dispozitivului pulverizator, dispozitivelor de siguranță și sistemului de combustibil – respectați capitolul corespunzător din manualul de utilizare:

#### AVERTISMENT

- Aspiratorul de înaltă presiune se utilizează numai când se găsește în stare sigură de funcționare – **pericol de accident!**
- comutatorul utilajului trebuie să se poată comuta ușor pe **0**

- comutatorul utilajului trebuie să se găsească în poziția 0
- Se verifică locașul fix al fișei cablului de aprindere – în cazul când fișa nu este bine fixată pot lua naștere scânteii care aprind amestecul combustibil-aer – **pericol de incendiu!**
- verificați starea de deteriorare a furtunului de înaltă presiune, dispozitivului de injecție și dispozitivelor de siguranță
- furtunul de înaltă presiune și dispozitivul de injecție trebuie să se găsească în stare ireproșabilă (curate, ușor accesibile), montaj corect
- pentru un ghidaj mai sigur mânerul trebuie să fie curate și uscate și să nu prezinte ulei și murdărie
- Verificarea nivelului de ulei
- Nu se execută nici o modificare la dispozitivele de comandă și siguranță

### Pornirea motorului

Pornirea se face după cum este descris în manualul de utilizare al motorului.

Se execută la o distanță de minimum 3 metri de locul alimentării – nu în spații închise.

Numai pe suprafață plană, adoptați o poziție stabilă și sigură.

Utilajul va fi operat numai de către o singură persoană – în zona de lucru nu trebuie să se găsească alte persoane – nici la pornire.

Verificarea scăderii turației: La eliberarea pârghiei pistolului de pulverizare motorul trebuie să treacă în regim de mers în gol.

### În timpul lucrului



#### **AVERTISMENT**

- Nu aspirați niciodată lichide cu conținut de detergent sau acizi nediluți și solvenți (de ex. benzină, ulei încins, diluanți de vopsea sau acetona). Aceste substanțe deteriorează materialele utilizate la aparat. Norul de pulverizare este foarte inflamabil, explosiv și toxic.



Nu stropiți cu jetul de înaltă presiune sau cu furtunul cu apă electrotulajele – **pericol de scurtcircuitare!**



Nu stropiți cu jetul de înaltă presiune sau cu furtunul cu apă aparatele electrice, racordurile și cablurile străbătute de curent – **pericol de scurtcircuitare!**



Utilizatorul nu va îndrepta jetul de lichid asupra sa sau asupra altor persoane, nici pentru a curăța îmbrăcămintea sau încălțăminte – **pericol de rănire!**

Asigurați întotdeauna o poziție sigură și stabilă.

În cazul unui pericol respectiv în caz de urgență opriți imediat motorul.

Atenție la ploi, umezeală, zăpadă, gheață, remorci sau teren neuniform etc. – **pericol de alunecare!**

Așezați aspiratorul de înaltă presiune la o distanță cât mai mare posibilă de obiectul de curățat. Utilajul în funcțiune se poziționează la o distanță de minimum 1 m față de clădiri.



Motoutilajul produce gaze otrăvitoare de îndată ce motorul este în stare de funcționare. Aceste gaze sunt inodore și invizibile și conțin hidrocarburi nearse și benzol. Nu lucrați niciodată cu motoutilajul în spații închise sau slab aerisite – chiar și în cazul mașinilor cu catalizator.

Nu acoperiți motoutilajul, atenție la ventilarea suficientă a motorului.

La lucrări în canale, tranșee sau în spații strâmte schimbul de aer trebuie să se facă în condiții optime – **pericol mortal prin intoxicare!**

Opriti de îndată lucrul dacă prezentați stări de greață, dureri de cap, tulburări de vedere (de ex. câmpul vizual se micșorează), tulburări de auz, amețeală, scăderea capacității de concentrare – aceste simptome pot fi provocate printre altele de concentrații prea mari de gaze de ardere – **pericol de accident!**

Nu fumați în timpul utilizării sau în apropierea utilajului – **pericol de incendiu!** Din rezervorul de combustibil pot să apară vapori inflamabili.

Nu îndreptați jetul de înaltă presiune înspre animale.

Nu îndreptați jetul de înaltă presiune înspre locuri fără vizibilitate.

Copiii, animalele și persoanele privitoare trebuie să păstreze distanța.

În timpul curățării substanțele periculoase (de ex. azbest, ulei) ale obiectului de curățat nu trebuie să ajungă în mediul înconjurător. Respectați neapărat normele în vigoare ale mediului înconjurător!

Nu prelucrați suprafețele din azbest-ciment cu jetul de înaltă presiune. În afara murdăriei, fibrele de azbest desprinse sunt periculoase și pot ajunge în plămâni. Pericolul apare îndeosebi după uscarea suprafeței prelucrate.

Piese sensibile din cauciuc, material textil ș.a. nu se curăță cu jetul rotund, de ex. cu duza rotorului. Atenție în timpul curățării ca distanța să fie suficientă între duza de înaltă presiune și suprafață, pentru a evita deteriorarea suprafeței de curățat.

Pârghia pistolului de pulverizare trebuie să fie ușor accesibilă iar la eliberarea acesteia să se deplaseze automat în poziția de ieșire.

Apucați dispozitivul de pulverizare cu ambele mâini pentru a putea prelua în siguranță forța de recul și momentul de rotație suplimentar de la dispozitivele de pulverizare cu tub cotit.

Nu călcați, striviți, întindeți etc. furtunul de înaltă presiune și protejați-l contra căldurii și uleiului.

În cazul în care utilajul a fost supus unei solicitări necorespunzătoare (de ex. prin lovire sau prăbușire), înainte de a fi folosit în continuare neapărat se va verifica starea sigură de funcționare –

vezi și capitolul "Înainte de utilizare". Verificați și funcționalitatea dispozitivelor de siguranță. Dacă utilajul nu garantează funcționarea în condiții de siguranță, se va înceta imediat utilizarea acestuia. În caz de nesiguranță se va solicita serviciul de asistență tehnică.

Înainte de a părăsi utilajul: opriți motorul.

### Dispozitiv de siguranță

La activarea dispozitivului de siguranță, presiunea care o depășește pe cea admisibilă va fi condusă înapoi printr-o valvă în partea de aspirație a pompei de înaltă presiune. Dispozitivul de siguranță este reglat din fabricație și nu se permite modificarea acestui reglaj.

### După lucru

---

- opriți motorul înainte de a părăsi utilajul
- separați furtunul de admisie a apei de utilaj și rețeaua de apă

### Întreținere și reparații

---

Executați întreținerea motoutilajului la intervale periodice. Se vor efectua numai lucrările de întreținere și reparații descrise în manualul de utilizare. Toate celelalte lucrări vor fi executate de către serviciul de asistență tehnică.

Pentru executarea lucrărilor de întreținere și reparații, STIHL vă recomandăm să vă adresați serviciului de asistență tehnică STIHL. Serviciile de asistență tehnică STIHL sunt instruite la

intervale periodice de timp și vă pot pune la dispoziție documentația tehnică necesară.

Utilizați numai piese de schimb de înaltă calitate. În caz contrar apare pericolul accidentării sau avarierii motoutilajului. Pentru orice nelămurire adresați-vă unui serviciu de asistență tehnică.

STIHL vă recomandă utilizarea pieselor de schimb originale STIHL. Datorită caracteristicilor lor acestea sunt optime pentru produs și corespund cerințelor utilizatorului.

Pentru reparare, întreținere și curățare întotdeauna **motorul se oprește – pericol de rănire!**

Întreținerea și depozitarea motoutilajului nu se vor face în apropierea flăcării neprotejate.

Verificați la intervale periodice etanșeitatea capacului de rezervor.

Verificați cablul de aprindere (izolație ireproșabilă, conexiune stabilă).

Verificați starea ireproșabilă a tobei de eșapament.

Nu lucrați cu toba de eșapament defectă sau fără toba de eșapament – **pericol de incendiu! – perturbarea auzului!**

Nu atingeți toba de eșapament fierbinte – **pericol de ardere!**

La îndepărtarea avariilor opriți motorul.

## Montarea și demontarea tubului pulverizator

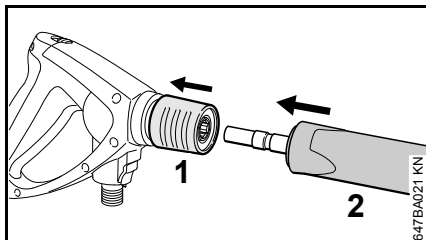

- trageți în spate ambreiajul (1) și mențineți poziția
- împingeți tubul pulverizator (2) în suportul pistolului de pulverizare, respectiv extrageți pentru demontarea pistolului de pulverizare
- eliberați ambreiajul (1)

## Montarea și demontarea furtunului de înaltă presiune

### RB 302

#### Montați furtunul de înaltă presiune

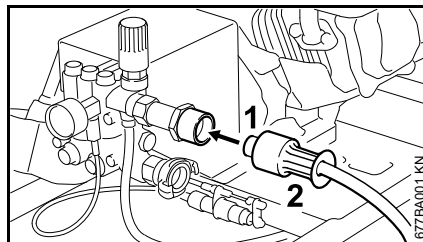

- împingeți furtunul de înaltă presiune (1) pe ștuțul de racord
- poziționați și strângeți manual piulița fluture (2)

#### Demontați furtunul de înaltă presiune

- desfaceți prin partea inferioară piulița fluture (2)
- extrageți furtunul de înaltă presiune (1) de pe ștuțul de racord

### RB 402 PLUS

Furtunul de înaltă presiune este deja racordat.

## Demontați furtunul de înaltă presiune

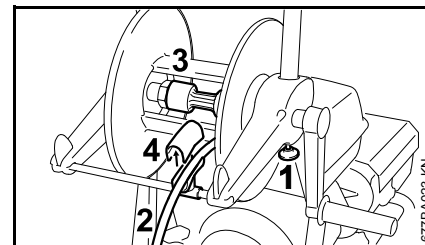

- desfaceți frâna tamburului de furtun

Pentru desfacerea frânei tamburului trageți în jos mânerul (1).

Pentru fixarea mânerului (1) apăsați ferm în sus până când tamburul se blochează.

- desfășurați furtunul de înaltă presiune (2)
- desfaceți prin partea inferioară piulița fluture (3)
- desfaceți ghidajul furtunului (4)
- extrageți furtunul de înaltă presiune (2) de pe ștuțul de racord

#### Montați furtunul de înaltă presiune

- împingeți furtunul de înaltă presiune (4) în ștuțul de racord al tamburul furtunului
- poziționați și strângeți manual piulița fluture (3)
- introduceți furtunul de înaltă presiune în ghidajul furtunului (4) și închideți ghidajul
- eliberați frâna (1) tamburului de furtun, înfășurați furtunul de înaltă presiune

## Montarea furtunului de înaltă presiune la pistolul pulverizator

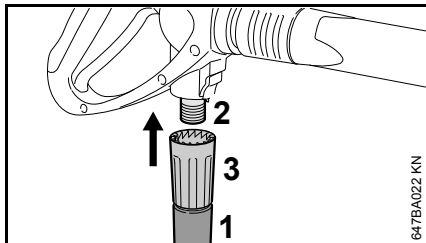

- împingeți furtunul de înaltă presiune (1) pe ștuțul de racord (2)
- poziționați și strângeți manual piulița fluture (3)

### Demontarea

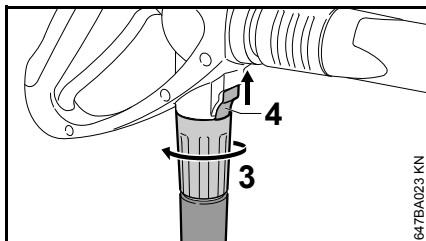

- apăsați cursorul (4) în direcția săgeții și mențineți apăsat
- desfaceți piulița fluture (3) și desfaceți-o în direcția săgeții de la ștuțul de racord

## Prelungitorul furtunului de înaltă presiune

În principiu întotdeauna se va utiliza doar un singur prelungitor al furtunului de înaltă presiune – vezi "Accesorii speciale"

## Alimentarea cu apă

Spălați puțin cu apă furtunul de apă înainte de racordarea la utilaj pentru ca nisipul și alte particule de murdărie să nu ajungă în utilaj.

- racordați furtunul (diametrul 3/4", lungimea minim 10 m, pentru a capta impulsurile de presiune).

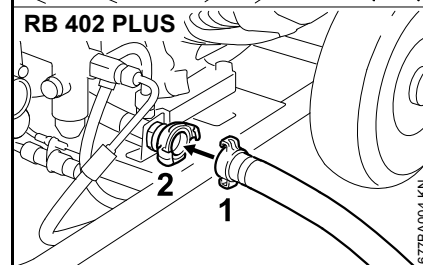
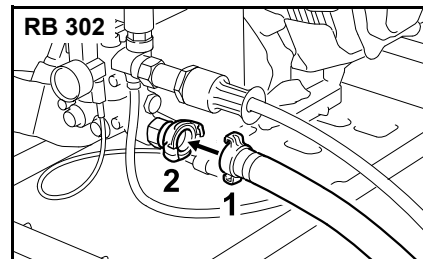

- dirijați ghearele de la racordul furtunului (1) și cuplaj (2) în așa fel încât să se întrepătrundă și rotiți la dreapta până la limită
- deschideți robinetul de apă

În regimul de aspirare utilajul poate fi alimentat din rezervoare, cisterne, recipiente ș.a. – vezi "Furnizarea apei fără presiune".

## Racordul la rețeaua de apă potabilă

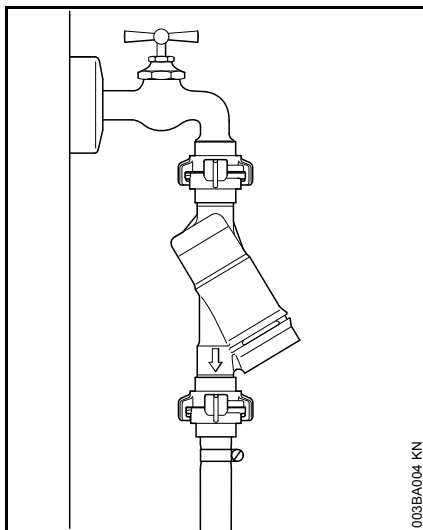

La racordarea la rețeaua de apă potabilă între robinetul de apă și furtun trebuie să fie instalată o supapă de retur conform IEC/EN 60335-2-79.

Dacă apă potabilă a străbătut supapa de retur, nu va mai fi considerată ca apă potabilă.

Respectați regulamentul autorităților locale însărcinate cu distribuția apei cu privire la împiedicarea recirculării apei din aspiratorul de înaltă presiune în rețeaua de apă potabilă.

## Alimentarea cu apă fără presiune

Aspiratorul de înaltă presiune poate fi folosit în regimul de aspirație doar împreună cu setul de aspirație (accesoriu special).

### INDICAȚIE

Se recomandă în principiu utilizarea unui filtru de apă.

- racordați utilajul la rețeaua de alimentare cu apă sub presiune și conform manualului de utilizare existent porniți pentru scurt timp
- deconectați aparatul
- demontați dispozitivul pulverizator de la furtunul de înaltă presiune
- desfaceți prin rotire cuplajul furtunului de la racordul de apă
- montați la racordul de apă setul de aspirație cu ajutorul piesei de racord livrate

Utilizați neapărat piesa de racord livrată odată cu setul de aspirație. Cuplajele de furtun livrate în serie cu aspiratorul de înaltă presiune nu sunt etanșe în regimul de aspirație, și prin urmare nu sunt adecvate pentru aspirarea apei.

- umpleți cu apă furtunul de aspirație și scufundați spirala furtunului de aspirație în recipientul cu apă – **nu întrebuințați apă murdară**
- țineți cu mâna în jos furtunul de înaltă presiune
- conectați aparatul

- așteptați până când este expulzat un jet uniform la furtunul de înaltă presiune
- deconectați aparatul
- racordați dispozitivul pulverizator
- conectați utilajul cu pistolul de pulverizare deschis
- acționați scurt de mai multe ori pistolul de pulverizare pentru a permite ventilarea cât mai rapidă a utilajului

## Pornirea utilajului

- deschideți robinetul de apă



### INDICAȚIE

Porniți utilajul numai când furtunul de admisie a apei este racordat și când robinetul de apă este deschis. În caz contrar din cauza lipsei apei pot să apară avarii ale utilajului.

- derulați complet furtunul de înaltă presiune
- porniți motorul – după cum este descris în manualul de utilizare al motorului
- îndreptați pistolul de pulverizare spre obiectul ce necesită curățare – **niciodată asupra persoanelor!**

## Operații

### Activarea pistolului pulverizator

- îndreptați dispozitivul pulverizator spre obiectul ce necesită curățarea
- la pornire mențineți în jos duza rotor, dacă se utilizează

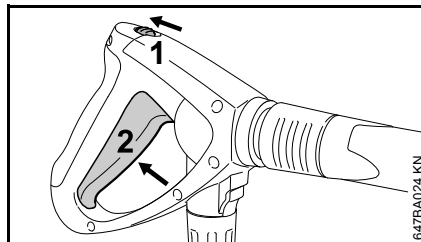

- împingeți pârghia de siguranță (1) în direcția săgeții – pârghia (2) se deblochează
- apăsați pârghia (2)

Pentru a reduce consumul de energie și emisia de zgomot motorul funcționează în regim standby cu turație redusă.

În cazul când pistolul pulverizator nu este acționat, motorul se comută automat de la turația sa de funcționare la mers în gol.

### Regimul Standby



### INDICAȚIE

Comutați utilajul pentru maximum 5 min în regim de standby. În cazul pauzelor de lucru mai mari de 5 min, în timpul pauzelor obișnuite sau când utilajul nu

se mai ține sub observație, deconectați motorul – așa cum este descris în manualul de utilizare a motorului.

### Reglarea presiunii/cantității la utilaj

La pompa de înaltă presiune pot fi reglate presiunea de lucru și cantitatea de apă pentru perioade mai îndelungate în cadrul operației de curățare.

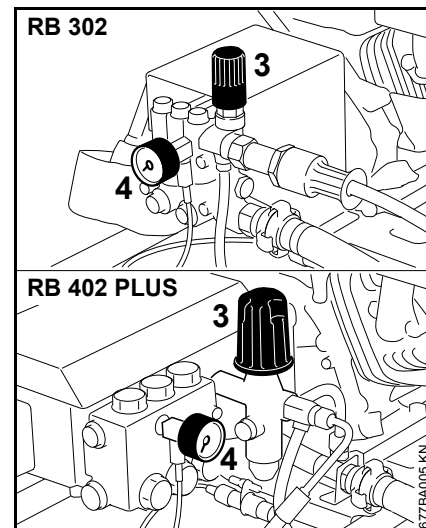

- rotiți mânerul (3) până la setarea presiunii de lucru și cantității de apă

Manometrul (4) indică presiunea pompei de înaltă presiune.

### Reglarea presiunii la duză

La duză presiunea de lucru poate fi reglată fără trepte.

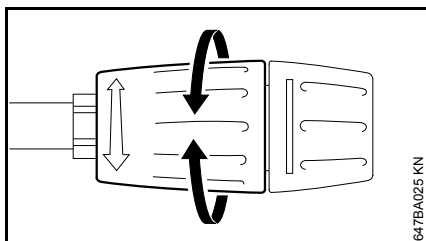

- rotești mânerul de reglaj – cantitatea de apă care iese rămâne nemodificată

### Furtun de înaltă presiune



#### INDICAȚIE

Nu îndoiești furtunul de înaltă presiune și nu formați bucle din acesta.

Pe furtunul de înaltă presiune nu se vor așeza obiecte grele și nu se va trece cu un vehicul peste acesta.

### Păstrarea accesoriilor

Furtunul de înaltă presiune se rulează. Dispozitivul de pulverizare se depozitează direct pe utilaj.

### RE 302

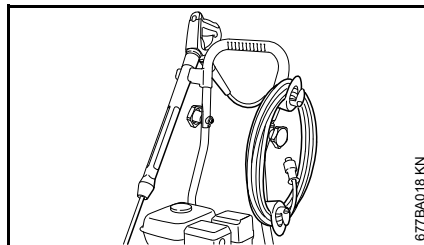

### RE 402 PLUS

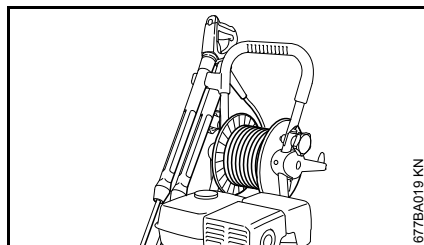

## Amestecarea detergentului

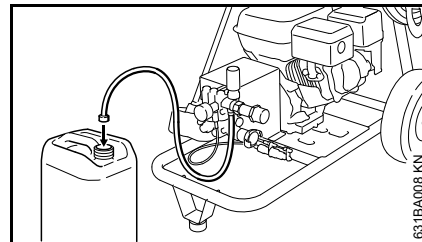

Cu ajutorul furtunului de aspirație se poate aspira și mixa detergent dintr-un recipient separat:

- Alimentați cu detergent STIHL într-un recipient separat la proporția de diluant prescrisă
- Împingeți sorbul furtunului de aspirație cât mai mult posibil în recipientul de detergent

Când prelungitoarele furtunului de înaltă presiune sunt montate nu este posibilă aspirarea detergentilor din recipient.

Detergentul poate fi aspirat numai în regim de joasă presiune.

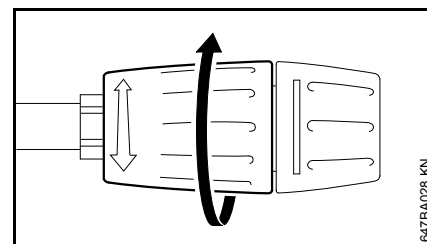

- manșonul de poziție se rotește până la limită în direcția săgeții (regimul de joasă presiune)
- aplicați detergent de jos până sus

Detergenții nu trebuie să se usuce pe obiectul ce necesită curățarea.

Dacă nu mai trebuie amestecat alt detergent:

- scufundați sorbul în apă limpede
- permiteți pentru scurt timp funcționarea aspiratorului de înaltă presiune cu pistolul de pulverizare deschis, până când din duză nu mai iese detergent
- vezi "Deconectarea utilajului"

## Deconectarea utilajului

- deconectați motorul așa cum este descris în manualul de instrucțiuni al motorului
- închideți robinetul de apă
- acționați pistolul de pulverizare până când apa încă mai picură din capul pulverizator – utilajul este acum depresurizat
- eliberați pârghia

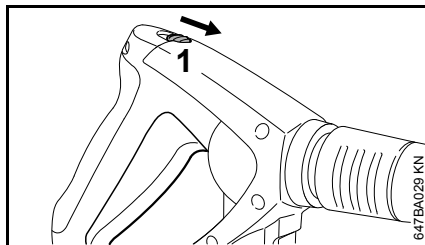

- împingeți pârghia de siguranță (1) în direcția săgeții – pistolul pulverizator se blochează, evitându-se astfel conectarea accidentală
- separați furtunul de admisie a apei de utilaj și rețeaua de apă

### După utilizare

- înfășurați furtunul de înaltă presiune pe suporturile special prevăzute – vezi "Componente principale"

## Depozitarea utilajului

Depozitați utilajul în siguranță într-un spațiu uscat, la adăpost de îngheț.

Dacă nu se poate asigura siguranța contra înghețului aspirați în pompă un antigel pe bază de glicol – ca la autovehiculele de putere:

- demontați furtunul de admisie a apei
- demontați tubul pulverizator – vezi "Montarea și demontarea tubului pulverizator"
- porniți utilajul, după maximum 1 minut opriți utilajul
- racordați furtunul de aspirație (accesoriu special) la orificiul de admisie a apei și scufundați-l în recipientul cu antigel
- scufundați pistolul de pulverizare fără tubul pulverizator în același recipient
- porniți motorul
- acționați pistolul de pulverizare până când este emis un jet uniform
- scoateți furtunul de aspirație din recipientul cu antigel
- acționați pistolul de pulverizare pentru a pompa restul de antigel
- opriți motorul
- păstrați restul de antigel într-un recipient închis

## Transportarea utilajului

### Demontarea mânerului glisant

Pentru facilitarea transportului în vehicule mânerul glisant poate fi demontat:

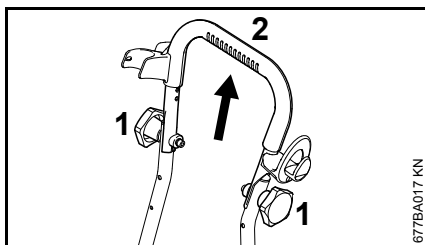

- desfaceți ambele mânere stea (1)
- ridicați mânerul glisant (2)

### Montarea mânerului glisant

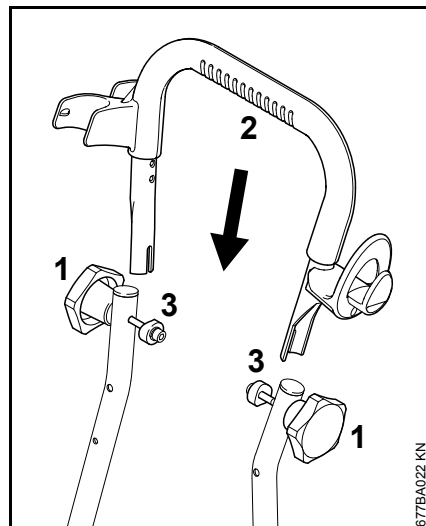

- ambele capete ale mânerului glisant (2) dintre bușele de reținere (3) și tuburile cadrului se vor împinge peste șurub
- strângeți ferm manual cele două mânere stea (1) – mânerul glisant este fixat

## Instrucțiuni de întreținere și îngrijire

Datele se referă la condiții de lucru normale. La timp de lucru zilnici mai mari intervalele date se reduc corespunzător. La utilizarea ocazională intervalele de timp pot fi prelungite corespunzător.		Înainte de utilizare	după utilizare, respectiv zilnic	săptămânal sau la câte 40 ore de funcționare	lunar	trimestrial sau la câte 200 ore de funcționare	semi-annual sau la câte 500 ore de funcționare	la avarie	la deteriorare	dacă este necesar
Utilajul complet	Control vizual (stare, etanșeitate)	X								
	Curățare		X						X	
Nivelul uleiului pompei de înaltă presiune	Control				X					
Uleiul pompei de înaltă presiune	Înlocuire <sup>1) 2)</sup>					X				
Ulei pentru mecanisme (numai la RB 402 PLUS)	Control				X					
	Înlocuire <sup>1)</sup>					X				
Racordurile de la furtunul de înaltă presiune	Curățare		X						X	
	Gresare								X	
Ștecherul cuplajului de la tubul pulverizator și mufa cuplajului de la pistolul de injecție	Curățare	X							X	
Sita de admisie a apei de la intrarea de înaltă presiune	Curățare			X					X	
	Înlocuire							X		
Duza de înaltă presiune	Curățare								X	
	Înlocuire							X		
Orificii de ventilare	Curățare								X	
Injector	Curățare								X	
Tampon inelar	Verificare								X	
	Înlocuire							X		
Motor	Întreținere	așa cum este descris în manualul de instrucțiuni al motorului								

<sup>1)</sup> prima dată după 50 ore de funcționare

<sup>2)</sup> la RB 302 celelalte înlocuiri ale uleiului se vor face semianual sau la câte 200 ore de funcționare

## Întreținere

Înainte de a efectua îngrijirea sau curățarea utilajului întotdeauna trageți ștecherul de rețea.

Pentru asigurarea unei funcționări fără probleme vă recomandăm următoarele operațiuni la fiecare utilizare a utilajului:

- înainte de montajul spălați cu apă furtunul de apă, furtunul de înaltă presiune, tubul pulverizator și accesoriile
- eliminați nisipul și praful de pe ștecherul cuplajului de la tubul pulverizator și mufa cuplajului pistolului de injecție

### Curățarea duzei de înaltă presiune

O duză înfundată duce la o presiune prea mare a pompei, prin urmare este necesară curățarea imediată.

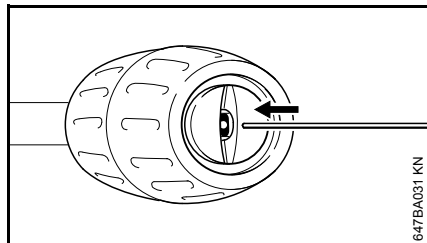

- opriți motorul
- acționați pistolul de pulverizare până când apa încă mai picură din capul pulverizator – utilajul este acum depresurizat

- demontați tubul de pulverizare
- curățați duza cu ajutorul unui ac corespunzător

### INDICAȚIE

Duza se va curăța numai când tubul pulverizator este demontat

- spălați tubul pulverizator cu apă prin partea duzei

### Curățarea sitei de admisie a apei

În funcție de necesități curățați săptămânal sau mai des sita de admisie a apei.

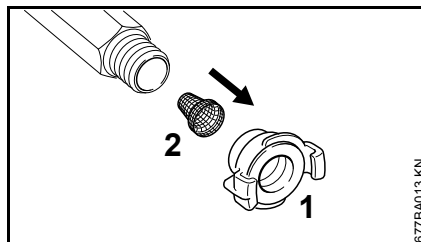

- desfaceți racordul furtunului (1)
- desfaceți cu atenție sita (2) cu ajutorul unui clește și spălați-o
- înainte de montaj asigurați-vă că sita este intactă – dacă este deteriorată înlocuiți-o

### Curățarea orificiilor de aerisire

Mențineți curat utilajul pentru ca aerul proaspăt să poată intra și ieși liber prin orificiile utilajului.

### Curățarea injectorului

După fiecare utilizare a detergenților injectorul se va curăța.

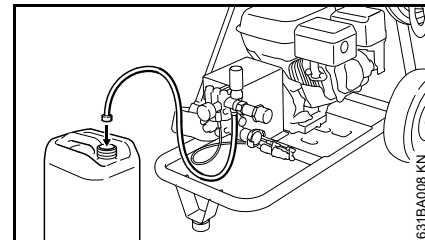

- scufundați sorbul în apă limpede
- acționați pistolul pulverizator timp de cca. 5 secunde

### Ungerea racordurilor

Dacă este necesar se vor lubrifia racordurile de la furtunul de înaltă presiune.

### Întreținerea motorului

Întrețineți motorul așa cum este descris în manualul de instrucțiuni al motorului.

### Verificarea tamponului inelar

Pentru a asigura o poziție mai sigură a utilajului în caz de deteriorare sau uzură înlocuiți tamponul inelar frontal.

## verificați nivelul de ulei

### Pompa de înaltă presiune

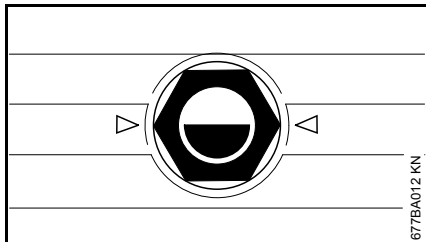

Nivelul de ulei al pompei de înaltă presiune și mecanismului (numai la RB 402 PLUS) se controlează lunar.

- aparatul se așează pe o suprafață netedă, orizontală
- verificați dacă nivelul uleiului se găsește la mijlocului vizierei pentru ulei
- dacă este necesar completați cu ulei (SAE 15 W 40)

### Motor

Verificați nivelul de ulei al motorului așa cum este descris în manualul de utilizare al motorului.



### INDICAȚIE

În cazul lipsei de ulei motorul se oprește automat. Motorul poate fi demarat numai când nivelul de ulei este corespunzător.

## Schimbul de ulei

- lăsați utilajul să se încălzească în funcționare – facilitează schimbul de ulei

Uleiul utilizat se deversează conform legislației în vigoare.

### Pompa de înaltă presiune

- demontați carcasa

### RB 302

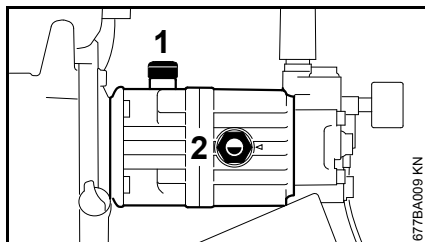

Primul schimb de ulei se face după 50 ore de funcționare, celelalte schimburi ale uleiului se fac o dată la șase luni sau la câte 200 ore de funcționare.

- scoateți șurubul de umplere a uleiului (1)
- sub pompă aduceți un recipient corespunzător (1 litru)
- extrageți viziera pentru ulei (2), înclinați utilajul pentru golire
- lăsați să curgă uleiul în recipient
- introduceți și strângeți viziera pentru ulei (2)
- completați cu ulei (180 ml, SAE 15 W 40)

- verificați nivelul de ulei
- introduceți și strângeți șurubul de umplere a uleiului
- montați carcasa apărătoare

### RB 402 PLUS

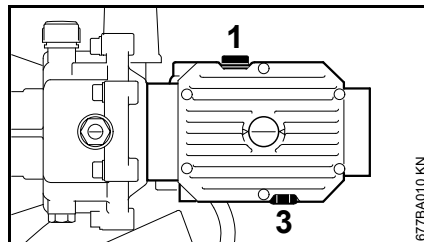

Primul schimb de ulei se face după 50 ore de funcționare, celelalte schimburi ale uleiului se fac o dată la șase luni sau la câte 500 ore de funcționare.

- scoateți șurubul de umplere a uleiului (1)
- sub pompă aduceți un recipient corespunzător (1 litru)
- scoateți șurubul de evacuare a uleiului (3)
- lăsați să curgă uleiul în recipient
- introduceți și strângeți șurubul de evacuare a uleiului
- completați cu ulei (560 ml, SAE 15 W 40)
- verificați nivelul de ulei
- introduceți și strângeți șurubul de umplere a uleiului
- montați carcasa apărătoare

## Motor

Motorul se înlocuiește așa cum este descris în manualul de instrucțiuni al motorului.

### Mecanism (RB 402 PLUS)

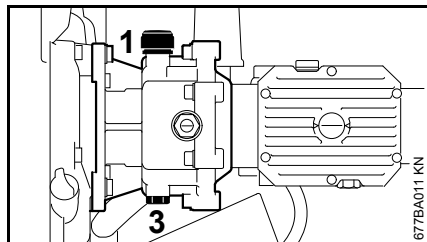

Primul schimb de ulei se face după **50** ore de funcționare, celelalte schimburi ale uleiului se fac o dată la șase luni sau la câte **500** ore de funcționare.

- scoateți șurubul de umplere a uleiului (1)
- sub pompă aduceți un recipient corespunzător (1 litru)
- scoateți șurubul de evacuare a uleiului (3)
- lăsați să curgă uleiul în recipient
- introduceți și strângeți șurubul de evacuare a uleiului
- completați cu ulei (275 ml, SAE 15 W 40)
- verificați nivelul de ulei
- introduceți și strângeți șurubul de umplere a uleiului

## Minimizarea uzurii și evitarea pagubelor

Respectarea datelor acestui manual de utilizare duce la evitarea uzurii considerabile și avarierii aparatului.

Exploatarea, întreținerea și depozitarea utilajului trebuie să se facă așa cum este descris în acest manual și în manualul de utilizare a motorului.

Utilizatorul este responsabil pentru toate pagubele apărute ca urmare a nerespectării instrucțiunilor de siguranță, utilizare și întreținere. Acest lucru este valabil în special pentru:

- modificări ale produsului care nu sunt aprobate de către STIHL
- utilizarea accesoriilor care nu sunt aprobate pentru utilaj, sunt necorespunzătoare sau calitativ inferioare
- utilizarea necorespunzătoare a utilajului
- utilizarea utilajului la evenimente sportive sau concursuri
- pagube provocate de continuarea utilizării utilajului cu piese defecte
- avarii cauzate de îngheț
- avarii cauzate de alimentarea eronată cu tensiune
- avarii cauzate de alimentarea necorespunzătoare cu apă (de ex. secțiunea transversală a furtunului de admisie prea mică)

## Lucrări de întreținere

Toate lucrările prezentate în capitolul "Instrucțiuni de întreținere și îngrijire" și în manualul de utilizare a motorului trebuie executate la intervale periodice. Atunci când aceste lucrări nu pot fi executate de către utilizator, se va solicita un serviciu de asistență tehnică.

Pentru executarea lucrărilor de întreținere și reparații, STIHL vă recomandăm să vă adresați serviciului de asistență tehnică STIHL. Serviciile de asistență tehnică STIHL sunt instruite la intervale periodice de timp și vă pot pune la dispoziție documentația tehnică necesară.

În cazul omiterii acestor lucrări sau executării necorespunzătoare, pot apărea pagube pentru care este răspunzător utilizatorul. Printre acestea se numără:

- pagube ale componentelor utilajului ca urmare a întreținerii neexecutate la timp sau executate insuficient
- coroziune și alte avarieri ca urmare a depozitării necorespunzătoare
- defecțiuni ale utilajului cauzate de utilizarea unor piese de schimb calitativ inferioare

## **Piese supuse uzurii**

---

Unele componente ale motoutilajului sunt supuse unei uzuri normale, chiar dacă utilizarea lor s-a făcut în conformitate cu instrucțiunile iar în funcție de tipul și durata utilizării acestea trebuie înlocuite la timp. Printre acestea se numără:

- Duzele de înaltă presiune
- Furtunurile de înaltă presiune

## Componente principale

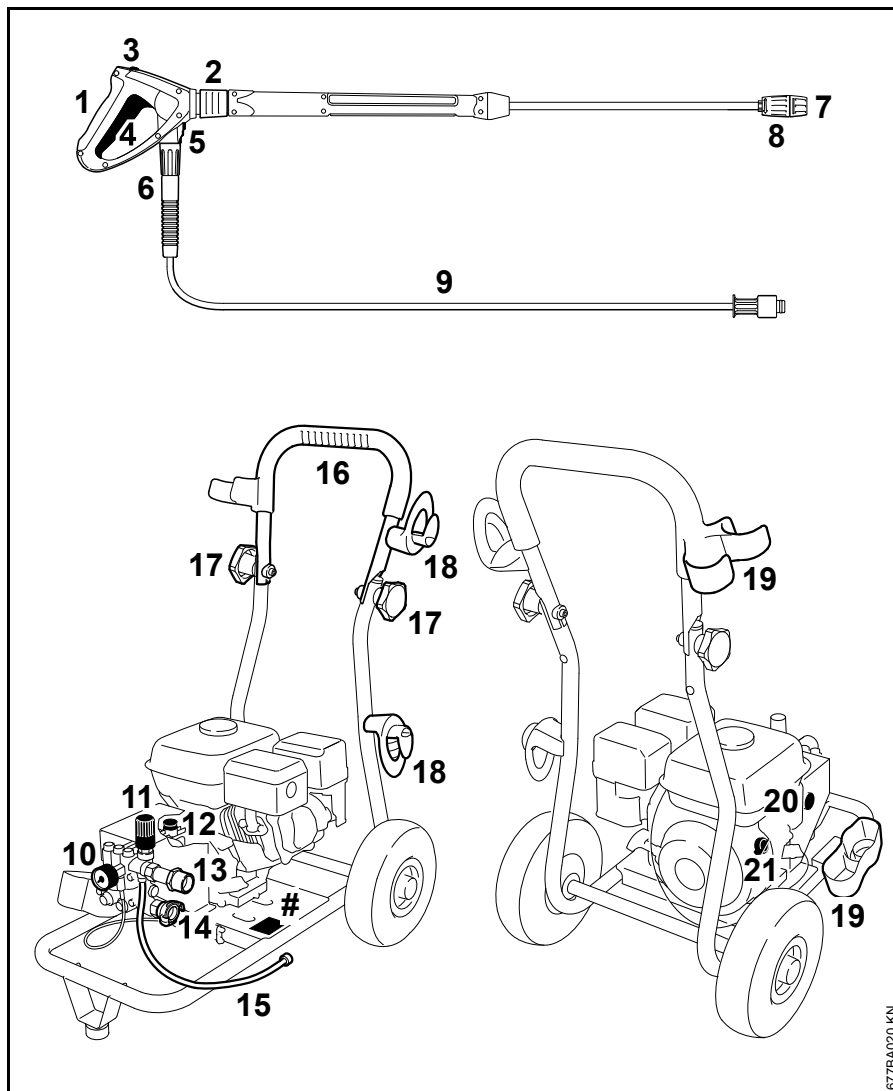

## RB 302

- 1 Pistol de pulverizare
- 2 Cuplaj pentru tubul de pulverizare
- 3 Pârghie de siguranță
- 4 Pârghie
- 5 Blocator al racordului furtunului de înaltă presiune
- 6 Piuliță fluture pentru furtunul de înaltă presiune
- 7 Duză
- 8 Manșon de reglare a presiunii de lucru
- 9 Furtun de înaltă presiune
- 10 Manometru
- 11 Mâner de reglare a presiunii / cantității
- 12 Șurub pentru completarea uleiului
- 13 Ștuț de racord pentru furtunul de înaltă presiune
- 14 Ștuț de racord pentru admisia apei cu sită
- 15 Furtun de aspirație pentru detergent
- 16 Mâner glisant
- 17 Mâner stea
- 18 Suport pentru furtunul de înaltă presiune
- 19 Suport pentru dispozitivul de pulverizare
- 20 Vizieră pentru ulei (șurub de evacuare a uleiului)
- 21 Întrerupătorul motorului
- # Eticheta modelului

Pentru componentele principale ale motorului – vezi manualul de utilizare a motorului.

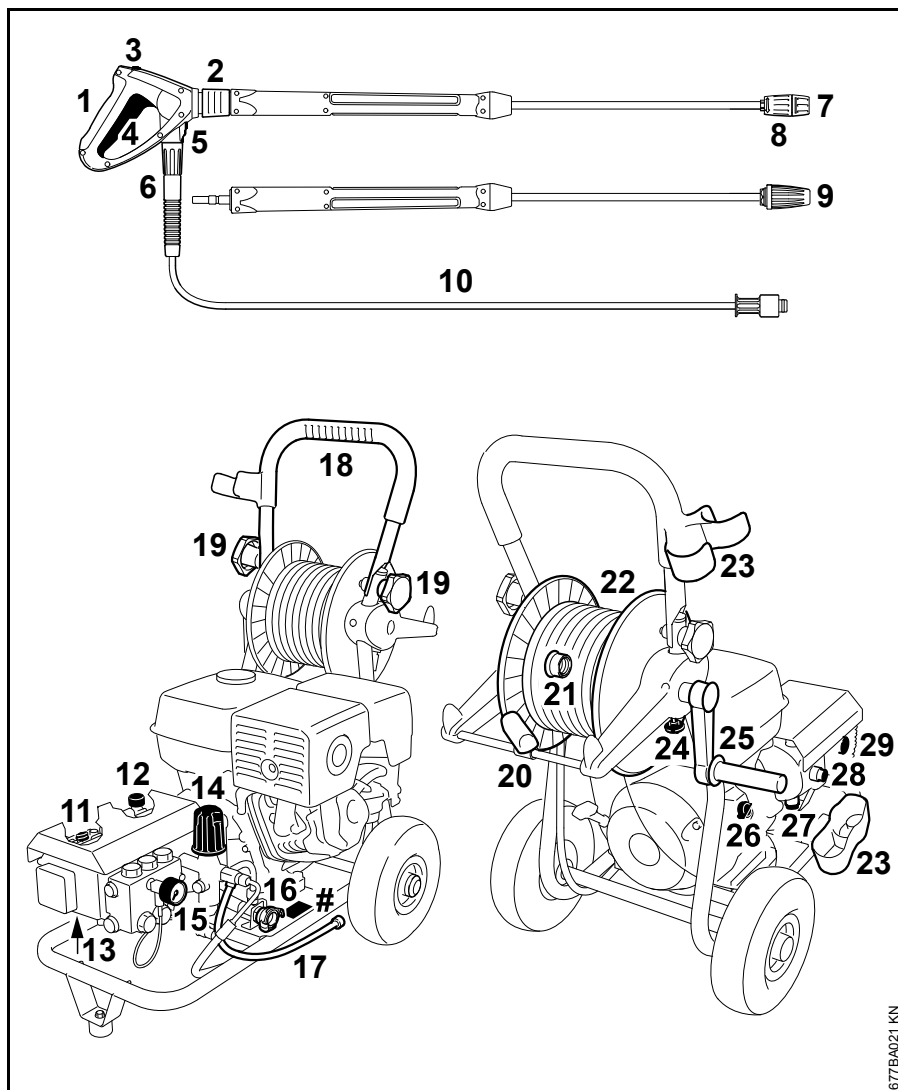
**RB 402 PLUS**

- 1 Pistol de pulverizare
- 2 Cuplaj pentru tubul de pulverizare
- 3 Pârghie de siguranță
- 4 Pârghie
- 5 Blocator al racordului furtunului de înaltă presiune
- 6 Piuliță fluture pentru furtunul de înaltă presiune
- 7 Duză
- 8 Manșon de reglare a presiunii de lucru
- 9 Duza rotorului
- 10 Furtun de înaltă presiune
- 11 Șurub de completare cu ulei pentru pompa de înaltă presiune
- 12 Șurub de completare cu ulei pentru mecanism
- 13 Șurub de evacuare a uleiului pentru pompa de înaltă presiune
- 14 Mâner de reglare a presiunii / cantității
- 15 Manometru
- 16 Ștuț de racord pentru admisia apei cu sită
- 17 Furtun de aspirație pentru detergent
- 18 Mâner glisant
- 19 Mâner stea

677BA021 KN

- 20 Ghidaj pentru furtunul de înaltă presiune
- 21 Ștuț de racord pentru furtunul de înaltă presiune
- 22 Tambur de furtun
- 23 Suport pentru dispozitivul de pulverizare
- 24 Frână pentru tamburul de furtun
- 25 Manivela tamburului de furtun
- 26 Întrerupătorul motorului
- 27 Șurub de evacuare a uleiului pentru mecanism
- 28 Viziera uleiului pentru mecanism
- 29 Viziera uleiului pentru pompa de înaltă presiune
- # Eticheta modelului

Pentru componentele principale ale motorului – vezi manualul de utilizare a motorului.

## Date tehnice

### Motorul

Motor monocilindric în patru timpi

#### RB 302

Cilindree:	163 cm <sup>3</sup>
Putere:	4 kW (5,5 CP) la 3600 1/min
Tipuri de ulei:	SAE 15W-40
Cantități de umplere cu ulei:	600 ml
Combustibil:	Benzina

Capacitatea rezervorului de combustibil: 3600 cm<sup>3</sup> (3,6 l)

Date tehnice suplimentare se găsesc în manualul de utilizare a motorului.

#### RB 402 PLUS

Cilindree:	389 cm <sup>3</sup>
Putere:	9,6 kW (13,2 CP) la 3600 1/min
Tipuri de ulei:	SAE 15W-40
Cantități de umplere cu ulei:	1100 ml
Combustibil:	Benzina

Capacitatea rezervorului de combustibil: 6500 cm<sup>3</sup> (6,5 l)

Date tehnice suplimentare se găsesc în manualul de utilizare a motorului.

## Date hidraulice

### RB 302

Presiunea de lucru:	1 - 14 Mpa (10 - 140 bar)
Presiunea max. admisibilă:	25 Mpa (250 bar)
Presiunea max. de admisie a apei:	1 Mpa (10 bar)
Debitul max. de apă:	840 l/h
Debitul de apă conform EN 60335-2-79:	750 l/h
Înălțimea max. de aspirație:	1,0 m
Temperatura max. de admisie a apei	
Funcționarea la apă sub presiune:	60 °C
Funcționarea în regim de aspirație:	50 °C
Forța max. de recul:	34 N
Tipuri de ulei pentru pompa de înaltă presiune:	SAE 15W-40
Cantități de ulei pentru pompa de înaltă presiune:	180 ml

**RB 402 PLUS**

Presiunea de lucru:	1 - 23 Mpa (10 - 230 bar)
Presiunea max. admisibilă:	25 Mpa (250 bar)
Presiunea max. de admisie a apei:	1 Mpa (10 bar)
Debitul max. de apă:	1146 l/h
Debitul de apă conform EN 60335-2-79:	1098 l/h
Înălțimea max. de aspirație:	2,5 m
Temperatura max. de admisie a apei	
Funcționarea la apă sub presiune:	70 °C
Funcționarea în regim de aspirație:	60 °C
Forța max. de recul:	58 N
Tipuri de ulei pentru pompa de înaltă presiune:	SAE 15W-40
Cantități de ulei pentru pompa de înaltă presiune:	560 ml
Tipuri de ulei pentru mecanism:	SAE 15W-40
Cantități de ulei pentru mecanism:	275 ml

**Dimensiuni**

Lungime cca.:	800 mm
Lățime cca.:	590 mm
Înălțime cca.:	1015 mm

**Greutate**

cu pistol de pulverizare și furtun de înaltă presiune:

RB 302:	cca. 38,5 kg
RB 402 PLUS:	cca. 80 kg

**Furtun de înaltă presiune**

RE 302:	10 m, DN 08, șesătură din oțel
RB 402 PLUS:	20 m, DN 08, șesătură din oțel

**Valori ale sunetelor și vibrațiilor****Nivelul presiunii sonore  $L_p$  conform ISO 3744 (distanță 1 m)**

RB 302:	90,4 dB(A)
RB 402 PLUS:	90,2 dB(A)

**Nivelul presiunii sonore  $L_w$  conform ISO 3744**

RB 302:	103,8 dB(A)
RB 402 PLUS:	103,6 dB(A)

**Valoarea vibrațiilor  $a_{hv}$  la mâner conform ISO 5349**

RB 302:	< 2,5 m/s <sup>2</sup>
RB 402 PLUS:	< 2,5 m/s <sup>2</sup>

Pentru nivelul presiunii sonore și nivelul puterii sonore valoarea factorului K-conform RL 2006/42/EG = 1,5dB(A); pentru accelerația vibrațiilor valoarea factorului K-conform RL 2006/42/EG = 2,0m/s<sup>2</sup>.

**REACH**

REACH reprezintă un normativ CE pentru înregistrarea, evaluarea și aprobarea substanțelor chimice.

Informații cu privire la îndeplinirea normativului REACH (CE) Nr. 1907/2006, vezi [www.stihl.com/reach](http://www.stihl.com/reach)

## Accesorii speciale

### Set pentru curățarea tubului

la lungimi de 10 sau 20 m

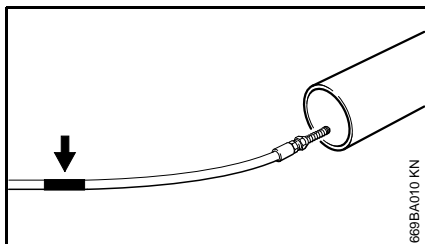

La capătul furtunului de curățare se găsește un marcaj (vezi săgeata):

- împingeți furtunul până la marcaj în tubul care necesită curățarea – abia apoi conectați utilajul

Marcajul devine vizibil la extragerea furtunului din tub:

- deconectați utilajul
- acționați pistolul de pulverizare până când utilajul se depresurizează
- extrageți furtunul complet din tub

Nu extrageți niciodată furtunul de curățare din tub atunci când utilajul este conectat.

### Alte accesorii speciale

**Perie rotativă de spălat** – peria se poate înlocui.

**Perie plată de spălat** – pentru montarea pe tuburi de pulverizare drepte sau cotite.

**Tub de pulverizare, drept** – lungimi 350, 500, 1070, 1800 sau 2500 mm.

**Tub de pulverizare cotit** – lungimea 1070 mm; tubul de pulverizare cotit – nu se va îndrepta spre colțuri fără vizibilitate, unde s-ar putea găsi alte persoane.

**Duză cu jet rotund** – unghi de 0° pentru jeturi punctuale extrem de dure.

**Duză de înaltă presiune** – unghi de pulverizare 15°, 30° sau 60°.

**Duza rotorului cu tub pulverizator** – la lungimi 950 mm – pentru suprafețe mari și murdărie deosebit de persistentă. (Se livrează la modelele PLUS)

**Prelungitorul furtunului de înaltă presiune** – DN 08, racord M27x1,5 – țesătură din oțel, ranforsată, lungimi 10, 15 sau 20 m. Utilizați întotdeauna numai **un singur** prelungitor al furtunului de înaltă presiune.

**Adaptorul furtunului de înaltă presiune** – racord M27x1,5 – pentru îmbinarea dintre furtunul de înaltă presiune și prelungitor.

**Adaptor** – pentru îmbinarea accesoriilor cu cuplaj prin șurub și pistolului cu cuplaj prin fișă.

**Dispozitiv de pulverizare cu jet umed cu nisip** – pentru pulverizarea de ex. pe piatră sau metal.

**Filtru de apă** – pentru curățarea apei din rețeaua de apă, precum și în regimul de aspirație fără presiune.

**Supapă de retur** – împiedică pătrunderea apei din aspirator în rețeaua de apă potabilă.

**Set de aspirație** – model profesionist, 3/4", lungime 3 m.

Informații actualizate referitoare la cele de mai sus precum și la alte accesorii speciale sunt disponibile la Serviciul de asistență tehnică STIHL.

## Înlăturarea defecțiunilor în funcționare

Înainte de lucrările efectuate asupra utilajului opriți motorul, închideți robinetul de apă și acționați pistolul de pulverizare până la eliminarea presiunii.

Avarii	Cauza	Remediere
La pornire utilajul nu demarează	nu există combustibil în rezervor	deschideți robinetul de combustibil completați cu combustibil <sup>1)</sup>
	lipsă de ulei în motor	completați cu ulei <sup>1)</sup>
	pompa a înghețat	încălziți utilajul
	pompa este blocată	Utilajul va fi reparat la serviciul de asistență tehnică <sup>2)</sup>
Scădere de presiune, respectiv variații de presiune	reglarea presiunii la pistolul de pulverizare nu este setată corect	setați reglarea presiunii
	lipsă de apă	deschideți complet robinetul de apă respectați înălțimea de aspirație permisă (numai la regimul de aspirație) verificați diametrul și lungimea furtunului de admisie
	turația prea scăzută a motorului	Utilajul va fi reparat la serviciul de asistență tehnică <sup>2)</sup>
	sita de admisie a apei de la intrarea pompei este înfundată	curățați sita de admisie a apei – vezi "Întreținere"
	aer în sistem	eliminați aerul din sistem acționând de mai multe ori pistolul de pulverizare la distanțe scurte
	duza de înaltă presiune înfundată / defectă	curățați duza – vezi "Întreținere" înlocuiți duza

1) vezi manualul de utilizare a motorului

2) STIHL recomandă Serviciul de asistență tehnică STIHL

Înainte a lucrărilor efectuate asupra utilajului opriți motorul, închideți robinetul de apă și acționați pistolul de pulverizare până la eliminarea presiunii.

<b>Avarii</b>	<b>Cauza</b>	<b>Remediere</b>
Scădere de presiune, respectiv variații de presiune	pompa a înghețat parțial	încălziți utilajul
	pompa aspiră aer (numai în regimul de aspirație)	verificați etanșeitatea la aer a setului de aspirare, eliminați aerul din sistem acționând de mai multe ori pistolul de pulverizare la distanțe scurte
	pompa de înaltă presiune neetanșă, supapa defectă	Utilajul va fi reparat la serviciul de asistență tehnică <sup>2)</sup>
	temperatura apei prea mare	temperatura admisibilă a apei – vezi "Date Tehnice"
Presiune prea mare	reglarea turației motorului nu este corect setată, respectiv este defectă	Utilajul va fi reparat la serviciul de asistență tehnică <sup>2)</sup>
Motorul se oprește	lipsă de ulei în motor	completați cu ulei <sup>1)</sup>
Detergentul se epuizează	recipientul de detergent este gol	umpleți recipientul de detergent
	aspirarea detergentului înfundată	eliminați dopul respectiv
	injectorul este murdar sau furtunul de aspirație înfundat	curățați injectorul – vezi "Întreținere", îndepărtați dopul din furtunul de aspirație
	manșonul de poziție de la tubul pulverizator nu este reglat la presiune scăzută	roțiți manșonul de poziție în sens contrar sensului orar până la limită – vezi "Mixarea detergenților"

1) vezi manualul de utilizare a motorului

2) STIHL recomandă Serviciul de asistență tehnică STIHL

## Instrucțiuni pentru reparații

Utilizatorii acestui aparat vor executa numai lucrările de întreținere și îngrijire descrise în acest manual de utilizare. Celelalte tipuri de reparații vor fi executate de serviciile de asistență tehnică.

Pentru executarea lucrărilor de întreținere și reparații, STIHL vă recomandă să vă adresați serviciului de asistență tehnică STIHL. Serviciile de asistență tehnică STIHL sunt instruite la intervale periodice de timp și vă pot pune la dispoziție documentația tehnică necesară.

La reparații se vor utiliza numai piesele de schimb aprobate de STIHL și destinate acestui motoutilaj sau piese similare din punct de vedere tehnic. Utilizați numai piese de schimb de înaltă calitate. În caz contrar apare pericolul accidentării sau avarierii motoutilajului.

STIHL vă recomandă utilizarea pieselor de schimb originale STIHL.

Piesele de schimb originale STIHL se recunosc după seria piesei de schimb STIHL, după textul **STIHL** și dacă e cazul, după simbolul piesei de schimb STIHL  (pe piesele mici se poate găsi doar simbolul respectiv).

## Colectarea deșeurilor

Se vor respecta reglementările privind depozitarea deșeurilor specifice fiecărei țări.

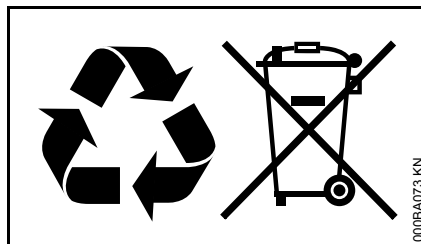

Produsele STIHL nu se aruncă la gunoiul menajer. Produsele STIHL, acumulatorul, accesoriile și ambalajul se vor recicla conform normelor de protecție a mediului.

Serviciile de asistență tehnică STIHL vă stau la dispoziție cu informații actualizate cu privire la reglementările de depozitare a deșeurilor.

## Declarație de conformitate UE

ANDREAS STIHL AG & Co. KG  
Badstr. 115  
D-71336 Waiblingen

confirmă că

Model constructiv:	Aspirator de înaltă presiune
Marca de fabricație:	STIHL
Tip:	RB 302
Identificator de serie:	4772
Cilindree:	163 cm <sup>3</sup>
Tip:	RB 402 PLUS
Identificator de serie:	4773
Cilindree:	389 cm <sup>3</sup>

corespunde directivelor 2006/42/CE, 2004/108/CE și 2000/14/CE a fost conceput și fabricat în conformitate cu următoarele norme:

EN ISO 12100-1, EN ISO 12100-2,  
EN 55012, EN 60335-2-79,  
EN 61000-6-1, EN 61000-6-3

Pentru determinarea nivelului de putere sonoră măsurat și garantat s-a procedat conform directivei 2000/14/CE, Anexa V, cu aplicarea normei ISO 3744.

### Nivelul de putere sonoră măsurat

RB 302:	103,8 dB(A)
RB 402 PLUS:	103,6 dB(A)

### Nivelul de putere sonoră garantat

RB 302:	105 dB(A)
RB 402 PLUS:	105 dB(A)

Păstrarea documentelor tehnice:

ANDREAS STIHL AG & Co. KG  
Produktzulassung

Anul de fabricație și seria mașinii sunt  
menționate pe utilaj.

Waiblingen, 01.08.2012

ANDREAS STIHL AG & Co. KG

reprezentat de

A handwritten signature in black ink that reads "Thomas Elsner". The signature is written in a cursive, flowing style.

Thomas Elsner

Șef Managementul grupelor de produse

The CE mark, consisting of the letters "C" and "E" in a stylized, bold font, indicating conformity with European standards.

## Содержание

К данной инструкции по эксплуатации	133
Указания по технике безопасности и технике работы	133
Монтаж, демонтаж распыляющей трубки	139
Монтаж, демонтаж шланга высокого давления	139
Подсоединение водоснабжения	140
Создание безнапорного водоснабжения	141
Включение устройства	142
Работы	142
Примешивание средств для очистки	144
Выключение устройства	144
Хранение устройства	145
Транспортировка устройства	145
Указания по техобслуживанию и техническому уходу	146
Техническое обслуживание	147
Проверка уровня масла	148
Замена масла	148
Минимизация износа, а также избежание повреждений	149
Важные комплектующие	151
Технические данные	153
Специальные принадлежности	154
Устранение неполадок в работе	156
Указания по ремонту	158
Устранение отходов	158
Декларация о соответствии стандартам ЕС	158

# STIHL®

Уважаемые покупатели,

большое спасибо за то, что вы решили приобрести высококачественное изделие фирмы STIHL.

Данное изделие было изготовлено с применением передовых технологий производства, а также с учетом всех необходимых мер по обеспечению качества. Мы стараемся делать все возможное, чтобы Вы были довольны данным агрегатом и могли беспрепятственно работать с ним.

При возникновении вопросов относительно Вашего агрегата, просим вас обратиться, к Вашему дилеру или непосредственно в нашу сбытовую компанию.

Ваш



Др. Nikolas Stihl

## К данной инструкции по эксплуатации

### Символы на картинках

Все символы на картинках, которые нанесены на устройство, объясняются в данной инструкции по эксплуатации.

### Обозначение разделов текста



#### ПРЕДУПРЕЖДЕНИЕ

Предупреждение об опасности несчастного случая и травмы для людей а также тяжёлого материального ущерба.



#### УКАЗАНИЕ

Предупреждение о возможности повреждения устройства либо отдельных комплектующих.

### Техническая разработка

Компания STIHL постоянно работает над дальнейшими разработками всех машин и устройств; поэтому права на все изменения комплектации поставки в форме, технике и оборудовании мы должны оставить за собой.

Поэтому относительно указаний и рисунков данной инструкции по эксплуатации не могут быть предъявлены никакие претензии.

## Указания по технике безопасности и технике работы



Создаваемое высокое давление воды и подсоединение к электропитанию представляют собой источники повышенной опасности.



Перед первичным вводом в эксплуатацию внимательно ознакомьтесь с инструкцией по эксплуатации, хранить ее в надёжном месте для последующего пользования.



Несоблюдение инструкции по эксплуатации может оказаться опасным для жизни.



#### ПРЕДУПРЕЖДЕНИЕ

- Несовершеннолетние к работе с мойкой высокого давления не допускаются – за исключением лиц старше 16 лет, проходящих обучение под присмотром.
- Присматривать за детьми, чтобы гарантировать, что они не будут играть с агрегатом.

- Агрегат разрешается передавать или давать напрокат только тем людям, которые хорошо ознакомлены с данной моделью и обучены обращению с нею – при этом, всегда должна прилагаться инструкция по эксплуатации.
- Не эксплуатировать агрегат, если на рабочем участке находятся люди без защитной одежды.

Соблюдать действующие в данной стране правила безопасности, например, профсоюзов, фондов социального страхования, органов по охране труда и других учреждений.

При не использовании агрегат следует отставить в сторону так, чтобы он никому не мешал. Защитить агрегат от несанкционированного использования.

Люди, которые из-за ограниченной физической, сенсорной либо психической способности не в состоянии надёжно управлять агрегатом, могут работать с ним только под присмотром либо под поручительство ответственного лица.

Пользователь несет ответственность за несчастные случаи или опасности, угрожающие другим людям либо их имуществу.

Каждый работающий с агрегатом впервые: должен быть проинструктирован специализированным дилером или другим специалистом, как следует правильно обращаться с агрегатом.

В некоторых странах эксплуатация излучающих шум агрегатов, может ограничиваться коммунальными постановлениями. Соблюдать принятые в стране нормы.

Перед каждым началом работы необходимо проверить соответствует ли состояние агрегата предписаниям. Особое внимание необходимо обратить на высоконапорный шланг, разбрызгиватель и защитные устройства.

Запрещается работать с поврежденным высоконапорным шлангом – заменить немедленно.

Ввод агрегата в эксплуатацию разрешается только в том случае, если не повреждена ни одна из деталей.

Следить за тем, чтобы не повредить высоконапорный шланг при переезде через него или в результате растягивания, перегиба или скручивания.

Агрегат не перемещать, держась за высоконапорный шланг.

Высоконапорный шланг должен быть разрешён для допустимого рабочего давления агрегата.

Допустимое рабочее давление, максимальная допустимая температура и дата изготовления нанесены на оболочке высоконапорного шланга. На арматуре указаны допустимое давление и дата изготовления.

## Принадлежности и запасные части

### ПРЕДУПРЕЖДЕНИЕ

- Высоконапорные шланги, арматура и муфты важны для безопасности агрегата. Монтировать только высоконапорные шланги, арматуру, муфты и другие принадлежности, допущенные STIHL для данного агрегата, или детали, сходные с ними по своим техническим характеристикам. При возникновении вопросов обратиться к специализированному дилеру. Использовать только высококачественные принадлежности. В противном случае существует опасность возникновения несчастных случаев или повреждения агрегата.
- Компания STIHL рекомендует применение оригинальных деталей и принадлежностей STIHL. Они оптимально согласованы по своим свойствам с агрегатом и соответствуют требованиям пользователя.

Не вносить какие-либо изменения в конструкцию агрегата – это может отрицательно сказаться на безопасности. Компания STIHL снимает с себя ответственность за ущерб, нанесенный людям и имуществу, вследствие применения не допущенных к эксплуатации навесных устройств.

## Физическое состояние, требуемое для работы

Работающие с агрегатом люди должны быть отдохнувшими, здоровыми и в хорошем физическом состоянии. Тот, кому по состоянию здоровья не следует напрягаться, должен обратиться за советом к врачу, может ли он работать с данным агрегатом.

Работа с агрегатом после употребления алкоголя, лекарств, снижающих скорость реакции, или наркотиков не разрешается.

Только для людей с имплантированным кардиостимулятором: система зажигания данного агрегата генерирует очень незначительное электромагнитное поле. Влияние электромагнитного поля на отдельные типы кардиостимуляторов не удается исключить полностью. Во избежание риска для здоровья компания STIHL рекомендует обратиться за консультацией к лечащему врачу и изготовителю кардиостимулятора.

## Области применения

Мойка высокого давления предназначена для очистки транспортных средств, машин, емкостей, фасадов зданий, конюшен, а также удаления ржавчины без пыли и без искр.

Применение агрегата для других целей не допускается, так как это может привести к несчастным случаям или повреждению агрегата.

### Одежда и оснащение

Носить обувь с рифленой подошвой.



Носить защитные очки и защитную одежду. Компания STIHL рекомендует ношение рабочего костюма, во избежание риска травмы при непреднамеренном соприкосновении с высоконапорной струей.

Не следует носить одежду, которая могла бы попасть подвижные части агрегата. А также шарф, галстук и какие-либо украшения. Длинные волосы связать и закрепить (платок, шапка, каска и т.п.).

### Транспортировка агрегата

Всегда останавливать мотор.

Не дотрагиваться до горячих деталей агрегата, в особенности до поверхности глушителя и корпуса редуктора – **опасность ожога!**

Для надёжной транспортировки в и на транспортных средствах агрегат следует закрепить лентами, чтобы предохранить его от соскальзывания и опрокидывания, предохраняйте агрегат от повреждений и утечек топлива.

Если агрегат или принадлежности транспортируются при температурах около или ниже 0 °C (32 °F), то мы рекомендуем применение антифриза – см. главу "Хранение агрегата".

### Заправка топливом



**Benzin ist extrem leicht entzündlich** – von offenem Feuer Abstand halten – keinen Kraftstoff verschütten – nicht rauchen.

Перед заправкой топливом выключить двигатель.

Не заправлять топливом, пока двигатель не охладится полностью – топливо может перелиться – **опасность пожара!**

Крышку бака открывать осторожно, чтобы избыточное давление понижалось медленно и топливо не могло выбрызгиваться.

Заправку производить только в хорошо проветриваемых местах. Если топливо было пролито, агрегат следует немедленно очистить – следить за тем, чтобы топливо не попало на одежду, в противном случае одежду немедленно сменить.

После заправки следует, по возможности, до отказа затянуть резьбовую крышку топливного бака.

Благодаря этому снижается опасность отвинчивания запорного устройства бака из-за вибраций мотора и, в результате этого, опасность вытекания топлива.

Обратить внимание на негерметичность – в случае вытекания топлива двигатель не запускать – **опасность для жизни вследствие ожогов!**

### Моющие средства



#### **ПРЕДУПРЕЖДЕНИЕ**

- Агрегат разработан таким образом, чтобы могли использоваться предложенные либо рекомендованные производителем моющие средства.
- Использовать только те моющие средства, которые допускаются для использования с мойками высокого давления. Использование не соответствующих моющих средств либо химикатов могут привести к угрозе для здоровья, повреждению агрегата и объекта, который необходимо очистить. При возникновении вопросов обратиться к специализированному дилеру.
- Моющие средства всегда использовать в предписанной дозировке – соблюдать соответствующие указания по применению моющих средств.
- Моющие средства могут содержать горючие, легко воспламеняющиеся и опасные для здоровья (ядовитые, едкие, раздражающие) вещества. Моющие средства при контакте с глазами либо кожей немедленно тщательно промыть большим

кол-вом чистой воды. При проглатывании немедленно проконсультироваться у врача.  
**Соблюдать правила техники безопасности изготовителя!**

### Перед началом работы



Мойку высокого давления запрещается подключать непосредственно к сети питьевого водоснабжения.

Мойку высокого давления следует подсоединять к сети водоснабжения только в сочетании с прерывателем обратного потока – см "Специальные принадлежности".



### **ПРЕДУПРЕЖДЕНИЕ**

- Если питьевая вода прошла через обратный клапан, она больше не рассматривается как питьевая вода.

Агрегат не эксплуатировать с грязной водой.

При опасности появления грязной воды (например, пловун), следует использовать соответствующий фильтр для воды.

### **Проверка мойки высокого давления**

Проверить эксплуатационную надежность мойки высокого давления, особое внимание следует обратить на высоконапорный шланг, разбрызгиватель и защитные устройства – обратите внимание на соответствующую главу в инструкции по эксплуатации:



### **ПРЕДУПРЕЖДЕНИЕ**

- Мойка высокого давления должна эксплуатироваться только в надежном эксплуатационном состоянии – **опасность несчастного случая!**
- Выключатель агрегата должен легко устанавливаться в положении **0**
- Выключатель агрегата должен находиться в позиции **0**
- Проверить плотность посадки контактного наконечника провода зажигания – при неплотном сидении наконечника возможно искрообразование, искры могут воспламенить топливовоздушную смесь – **опасность пожара!**
- Высоконапорный шланг, разбрызгиватель и устройства безопасности проверить на наличие повреждений
- Разбрызгиватель и высоконапорный шланг в безупречном состоянии (чистые, легкоподвижные), правильный монтаж
- Для надёжного управления рукоятки должны быть чистыми и сухими, а также не испачканы маслом и грязью
- Проверка уровня масла
- Запрещается вносить любые изменения в элементы управления или защитные механизмы

### Запустить двигатель

Запуск следует производить согласно инструкции по эксплуатации двигателя.

Производить на расстоянии не менее 3 метров от места заправки топливом – не в закрытом помещении.

Только на ровной поверхности, следить за устойчивым и надежным положением.

Агрегат обслуживается только одним человеком – нахождение посторонних лиц в рабочей зоне запрещено, в том числе и при запуске.

Проверить понижение числа оборотов: двигатель после отпущения рычага пистолета-распылителя переходит в положение режима холостого хода.

### Во время работы



### **ПРЕДУПРЕЖДЕНИЕ**

- Не допускать всасывания жидкостей, содержащих растворители либо неразбавленные кислоты, и растворителей (например, бензин, жидкое топливо, растворитель для красок либо ацетон). Данные вещества повреждают материалы, которые используются на агрегате. Пары разбрызгиваемой жидкости очень легко воспламеняются, они взрывоопасны и ядовиты.



Ни в коем случае не направлять высоконапорную струю или водяной шланг на электрооборудование – **опасность короткого замыкания!**



Электрооборудование, соединения и токопроводящие провода не обрызгивать не обрызгивать струей из высоконапорного или или водяного шланга – **опасность короткого замыкания!**



Оператор не должен направлять струю жидкости ни на самого себя ни на других людей, а также очищать струей воды одежду или обувь – **опасность получения травмы!**

Всегда занимать надежное и устойчивое положение.

В случае возникновения опасности или в аварийной ситуации двигатель следует немедленно остановить.

Соблюдать осторожность при гололедице, влажности, снеге, на льду, на склонах гор, на неровной местности – **опасность скольжения!**

Мойку высокого давления устанавливать как можно дальше от очищаемого объекта. Агрегат при эксплуатации следует устанавливать на расстоянии не менее 1 м от зданий.



При работе агрегата выделяются ядовитые отработавшие газы, как только двигатель запустится. Данные газы могут не иметь запаха и быть невидимыми, а также содержать углеводороды и бензол. Ни в коем случае не эксплуатировать агрегат в закрытых или плохо проветриваемых помещениях – в том числе и агрегаты, оборудованные катализатором.

Во время работы агрегат не следует накрывать, следить за достаточной вентиляцией двигателя.

При работе в канавах, впадинах или в стесненных условиях непременно необходимо обеспечить достаточный воздухообмен – **опасность для жизни вследствие отравления!**

При наступлении тошноты, головной боли, нарушениях зрения (например, уменьшение поля зрения), нарушениях слуха, головокружениях, понижении способности концентрировать внимание, немедленно прекратить работу – эти симптомы могут быть вызваны, среди прочего, повышенной концентрацией отработавших газов – **опасность несчастного случая!**

Не курить при работе с агрегатом, а также вблизи работающего агрегата – **опасность возникновения возгорания!** Из топливного бака могут выделяться горючие пары.

Не направлять высоконапорную струю на животных.

Высоконапорную струю не направлять в не просматриваемые зоны.

Дети, животные и посторонние должны находиться на расстоянии.

Следить за тем, чтобы при очистке в окружающую среду не попадали какие-либо опасные вещества (например, асбест, масло), отделяющиеся от очищаемого объекта во время очистки. Соответствующие инструкции по охране окружающей среды подлежат обязательному соблюдению

Запрещается обрабатывать высоконапорной струей поверхности из асбестоцемента. Вместе с грязью могут также отделяться опасные асбестовые волокна, которые могут попасть в легкие. Особая опасность существует после высыхания обработанных струей поверхностей.

Чувствительные детали из резины, ткани и пр. Не чистить, используя круглую струю, например, с роторной насадкой. При очистке следует соблюдать достаточное расстояние между высоконапорной насадкой и очищаемой поверхностью для того, чтобы избежать повреждения очищаемой поверхности.

Рычаг пистолета-распылителя должен легко перемещаться и после отпущения должен самостоятельно возвращаться в исходное положение.

Разбрызгиватель удерживать прочно обеими руками, для надежного восприятия силы отдачи и крутящего

момента, возникающего дополнительно у разбрызгивателей с изогнутой струйной трубкой.

Предотвращайте повреждение соединительного кабеля вследствие переезда через него или расплющивания, разрыва и т.д., защищайте кабель от воздействия высоких температур и попадания масла.

В случае, если агрегат подвергся нагрузке не по назначению (например, воздействие силы в результате удара или падения), то перед дальнейшей работой обязательно проверить эксплуатационное состояние агрегата, см. также раздел "Перед началом работы". Проверить работу защитных механизмов. Запрещается продолжать эксплуатировать устройство, если его эксплуатационная надежность не обеспечена в полной мере. В сомнительном случае обратиться к специализированному дилеру.

Прежде чем оставить агрегат: остановить двигатель.

### **Устройство безопасности**

Недопустимо высокое давление при срабатывании устройства безопасности отводится через перепускной клапан обратно на сторону всасывания высоконапорного насоса. Устройство безопасности настраивается на заводе и его запрещено регулировать.

### **По окончании работы**

- Прежде чем оставить без присмотра, остановить двигатель
- Шланг для подачи воды отсоединить от агрегата и сети водоснабжения

### **Техническое обслуживание и ремонт**

Производите регулярно техническое обслуживание мотоустройства. Производите только те работы по техобслуживанию и ремонту, которые описаны в данной инструкции по эксплуатации. Выполнение всех других работ поручите специализированному дилеру.

Фирма STIHL рекомендует поручить проведение работ по техобслуживанию и ремонту только торговому агенту-специалисту фирмы STIHL. Торговые агенты-специалисты фирмы STIHL посещают регулярно курсы по повышению квалификации и в их распоряжении предоставляется техническая информация.

Применяйте только высококачественные запасные части. Иначе существует опасность возникновения несчастных случаев или повреждения устройства. При возникновении вопросов обратитесь к специализированному дилеру.

STIHL рекомендует применение оригинальных запасных частей STIHL. Эти запчасти оптимально согласованы по своим свойствам с устройством и соответствуют требованиям пользователя.

При ремонте, техобслуживании и очистке **выключите обязательно мотор – опасность травмы!**

Мотоустройство обслуживать и не хранить вблизи источника открытого огня.

Проверяйте регулярно герметичность замка топливного бака.

Проверьте кабель зажигания (безупречная изоляция, прочное присоединение).

Контролируйте безупречное состояние глушителя.

Не работайте с неисправным глушителем или без глушителя – **опасность пожара! – повреждение слуха!**

Не дотрагивайтесь до горячего глушителя – **опасность ожога!**

Остановить мотор для устранения неполадок.

## Монтаж, демонтаж распыляющей трубки

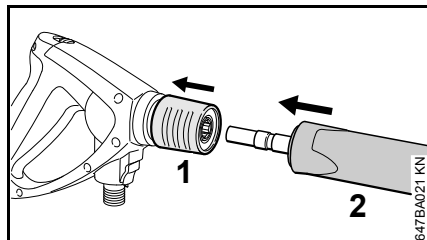

- Сцепление (1) потянуть по направлению назад и удерживать
- Распыляющую трубку (2) ввести в захват пистолета-распылителя, и для демонтажа вынуть из пистолета-распылителя
- Отпустить сцепление (1)

## Монтаж, демонтаж шланга высокого давления

### RB 302

#### Монтаж высоконапорного шланга

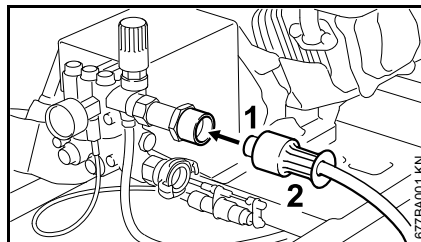

- Высоконапорный шланг (1) одеть на подсоединительный штуцер
- Установить накидную гайку (2), закрутить вручную и затянуть

#### Демонтировать высоконапорный шланг

- Повернуть вниз накидную гайку (2)
- Высоконапорный шланг (1) снять с подсоединительного штуцера

### RB 402 PLUS

Высоконапорный шланг уже подсоединён.

## Демонтировать высоконапорный шланг

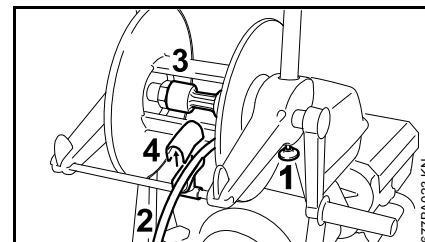

- Ослабить барабан для шланга

Для ослабления тормоза барабана для шланга ручку (1) потянуть вниз.

Для установки ручки (1) крепко нажать вверх, пока барабан для шланга не зафиксируется.

- Смотать высоконапорный шланг (2)
- Накидную гайку (3) повернуть вниз
- Открыть направляющую шланга (4)
- Высоконапорный шланг (2) снять с подсоединительного штуцера

#### Монтаж высоконапорного шланга

- Высоконапорный шланг (2) одеть на подсоединительный штуцер барабана для шланга
- Установить накидную гайку (3), закрутить вручную и затянуть
- Высоконапорный шланг вложить в направляющую шланга (4), и закрыть направляющую шланга
- Ослабить тормоз (1) барабана для шланга, смотать высоконапорный шланг

## Высоконапорный шланг на пистолете-распылителе

### Монтировать

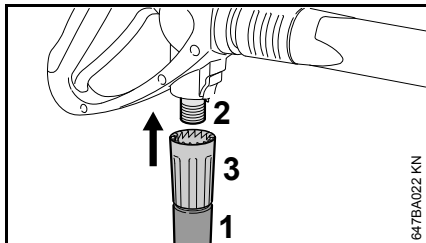

- Высоконапорный шланг (1) одеть на подсоединительный штуцер (2)
- Установить накидную гайку (3), закрутить вручную и затянуть

### Демонтаж

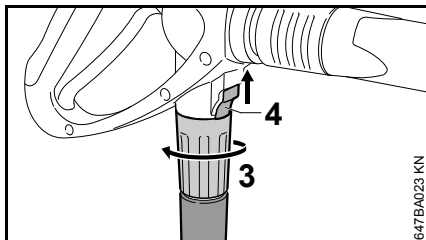

- Задвижку (4) нажать по направлению стрелки и удерживать
- Ослабить накидную гайку (3) и по направлению стрелки повернуть вниз от подсоединительного штуцера

## Удлинение высоконапорного шланга

Всегда использовать только одно удлинения для высоконапорного шланга – см. "Специальные принадлежности"

## Подсоединение водоснабжения

Шланг для подачи воды перед подсоединением к устройству промыть немного водой, чтобы в устройство не могли попасть песок и другие частицы грязи.

- Присоединить шланг (диаметр 3/4", длина минимум 10 м, для поглощения импульсов давления)

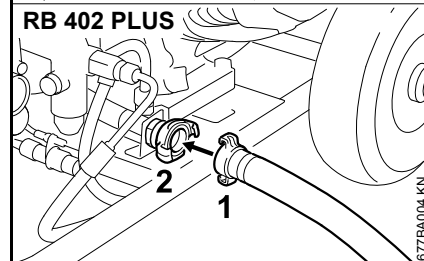
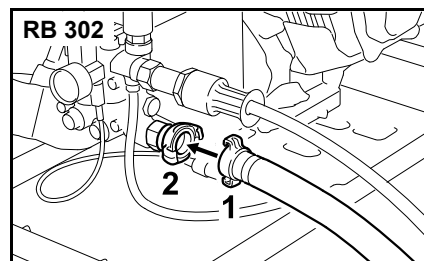

- Прихваты присоединения шланга (1) и муфты (2) ввести друг в друга и повернуть до упора вправо

- Открыть водопроводный кран

Устройство во время эксплуатации на всасывание может снабжаться водой также из водоемов, цистерн,

ёмкостей и подобного. – см. раздел "Создание безнапорной подачи воды".

### Подсоединение к сети снабжения питьевой водой

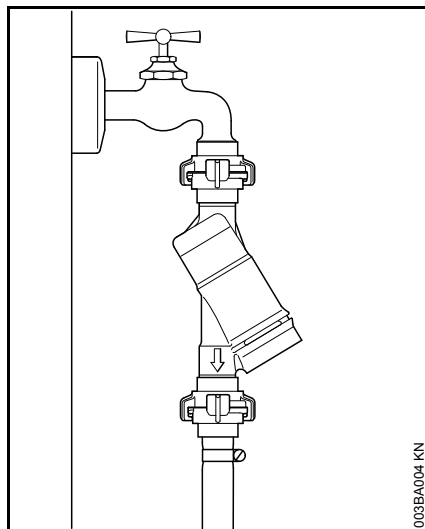

При подсоединении к сети снабжения питьевой водой между водопроводным краном и шлангом должен монтироваться возвратный клапан согласно IEC/EN 60335-2-79.

Если питьевая вода прошла через обратный клапан, она более не рассматривается как питьевая вода.

Для предотвращения попадания обратного потока воды из мойки высокого давления в сеть снабжения питьевой водой необходимо соблюдать нормы местного предприятия водоснабжения.

## Создание безнапорного водоснабжения

Мойка высокого давления может использоваться на всасывания только с набором для всасывания (специальные принадлежности).

### УКАЗАНИЕ

Обязательно следует использовать фильтр для воды.

- Агрегат подсоединить к сети снабжения напорной водой и привести коротко в действие согласно прилагаемой инструкции по эксплуатации.
- Выключить агрегат
- Разбрызгиватель снять с высоконапорного шланга
- Соединение шланга отвинтить от присоединения для подачи воды
- Набор для всасывания подсоединить с помощью поставляемого присоединительного элемента

Обязательно использовать поставляемый в наборе для всасывания соединительный элемент. Соединения шланга, серийно поставляемые с мойкой высокого давления, при эксплуатации на всасывание не являются герметичными и поэтому не подходят для всасывания воды.

- Всасывающий шланг заполнить водой и всасывающий колпак всасывающего шланга погрузить в емкость с водой – **не использовать грязную воду.**

- Высоконапорный шланг держать рукой по направлению вниз
- Включить агрегат
- Подождать, пока из подсоединения высоконапорного шланга не будет выходить равномерная струя
- Выключить агрегат
- Подсоединить разбрызгиватель
- Включить агрегат с открытым пистолетом-распылителем
- Пистолет-распылитель коротко привести в действие несколько раз, для как можно быстрого удаления воздуха из агрегата

## Включение устройства

- Открыть водопроводный кран

### УКАЗАНИЕ

Устройство включать только при подсоединенном шланге для подачи воды и открытом водопроводном кране. Иначе возникает недостаток воды, что может иметь следствием повреждение устройства.

- Полностью размотать высоконапорный шланг
- Включить мотор – как описано в прилагаемой инструкции по эксплуатации мотора
- Пистолет-распылитель направляйте на очищаемый объект – **не на людей!**

## Работы

### Задействовать пистолет-распылитель

- Распылительное устройство направить на объект чистки
- Роторную форсунку, если имеется, держите при пуске направленной вниз

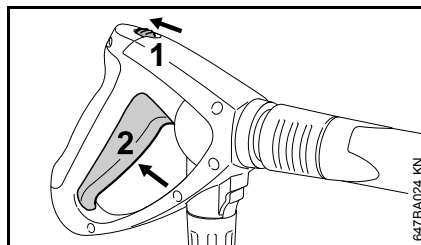

- Предохранительный рычаг (1) сместить по направлению стрелки – фиксация рычага (2) будет снята
- Рычаг (2) продавить

Для сокращения потребления энергии и шумовых выбросов мотор в режиме Standby работает со сниженным числом оборотов.

Если пистолет-распылитель не задействуется, то мотор автоматически с рабочего числа оборотов переходит на холостой ход.

## Режим Standby

### УКАЗАНИЕ

Устройство оставить работать в режиме Standby максимум 5 минут. При прерывании работы более чем на 5 минут, при рабочих перерывах или если устройство оставляется без надзора, выключите мотор – как описано в инструкции по эксплуатации мотора.

### Регулировка давления/кол-ва на устройстве

На высоконапорном насосе могут регулироваться рабочее давление и кол-во подачи воды для более длительной адаптации к заданию по чистке.

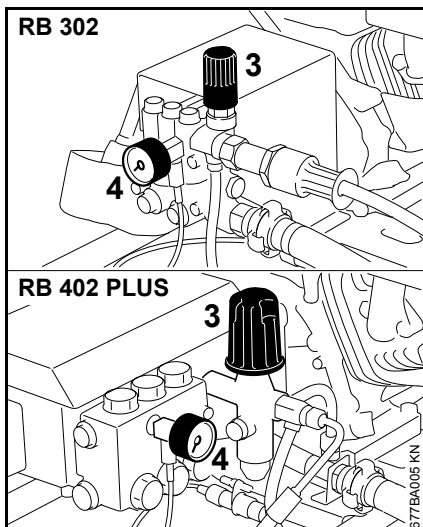

- Поворотную ручку (3) для регулировки рабочего давления и кол-ва подачи воды повернуть

Манометр (4) показывает давление в высоконапорном насосе.

### Регулировка давления на форсунке

Рабочее давление может регулироваться на форсунке бесступенчато.

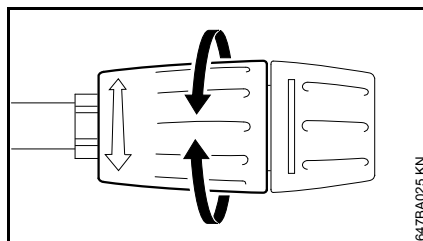

- Повернуть установочную втулку – выходящее кол-во воды остаётся без изменений

### Высоконапорный шланг



#### УКАЗАНИЕ

Высоконапорный шланг не перегибайте и не образуйте из него петли.

Следите за тем, чтобы на высоконапорный шланг не укладывались какие-либо тяжелые предметы и чтобы через него не проезжало никакое транспортное средство.

### Хранение принадлежностей

Смотать высоконапорный шланг. Распыляющее устройство хранить непосредственно на устройстве.

### RE 302

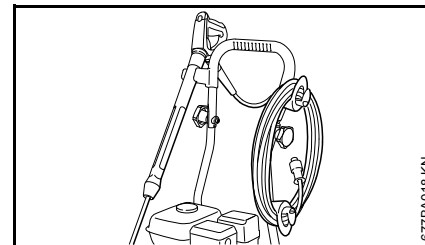

### RE 402 PLUS

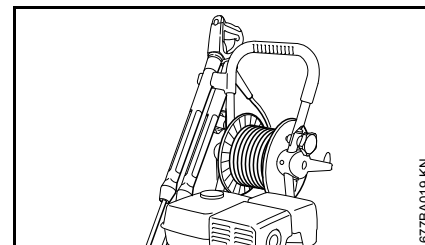

## Примешивание средств для очистки

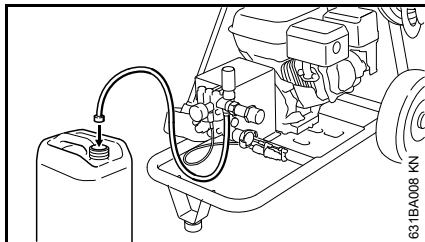

С помощью всасывающего шланга могут всасываться чистящие средства из отдельной ёмкости и домешиваться:

- Чистящие средства STIHL в предписанной концентрации заправить в бак для чистящих средств
- Всасывающую головку для всасывающего шланга ввести как можно дальше в ёмкость для чистящих средств

При монтированных удлинителях высоконапорного шланга не возможно всасывание чистящих средств из бака для чистящих средств.

Чистящие средства могут всасываться только при пониженном давлении.

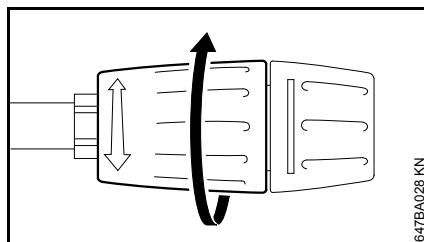

- Установочную втулку повернуть до упора по направлению стрелки (эксплуатация с пониженным давлением)
- Чистящие средства наносить снизу вверх

Следите за тем, чтобы чистящие средства не присыхали к объекту для чистки.

Если больше не должны добавляться никакие другие чистящие средства:

- Всасывающую головку окунуть в воду
- Устройство для чистки высокого давления при открытом пистолете-распылителе должно проработать небольшой промежуток времени дальше до тех пор, пока из форсунки больше не будут выходить чистящие средства .
- См. "Выключение устройства"

## Выключение устройства

- Выключить мотор, как описано в прилагаемой инструкции по эксплуатации мотора
- Закрыть кран для воды
- Задействуйте пистолет-распылитель до тех пор, пока вода не будет стекать из распыляющей головки по капле – устройство теперь в безнапорном состоянии.
- Рычаг отпустить

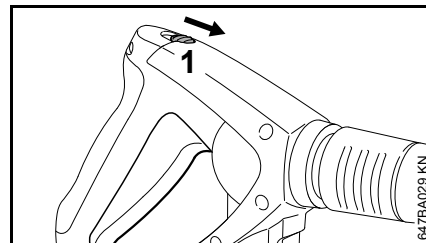

- Предохранительный рычаг (1) сместить по направлению стрелки – пистолет-распылитель фиксируется, таким образом предотвращается непреднамеренное включение
- Шланг для подачи воды отсоедините от устройства и сети водоснабжения

## После пользования

- Высоконапорный шланг намотайте на предусмотренные для этого подвески – см. "Основные детали"

## Хранение устройства

Устройство храните в сухом, защищенном от мороза помещении.

Если защита от мороза не может быть обеспечена, то засосите в насос антифриз на основе гликоля – как для транспортных средств:

- Демонтировать шланг для подачи воды
- Демонтировать распыляющую трубку – см. "Монтаж, демонтаж распыляющей трубки"
- Включить устройство, после максимум 1 минуты устройство выключить
- Всасывающий шланг (специальные принадлежности) подсоединить на подаче воды устройства и окунуть в ёмкость с антифризом
- Пистолет-распылитель без распыляющей трубки погрузите в ту же самую емкость
- Запустить мотор
- Работайте пистолетом-распылителем до тех пор, пока не будет выходить равномерная струя
- Всасывающий шланг вынуть из резервуара с антифризом
- Нажать пистолет-распылитель, чтобы выкачать остатки антифриза
- Выключить мотор
- Остатки антифриза храните в закрытой емкости.

## Транспортировка устройства

### Монтаж сдвигающего хомутика

Сдвигающий хомутик может быть для более простой транспортировки в транспортном средстве демонтироваться:

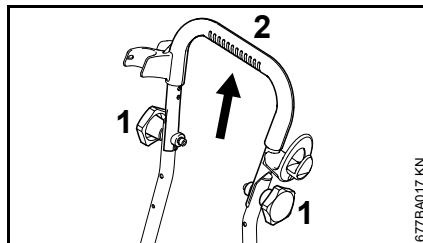

- Ослабить обе грибовидные ручки (1)
- Сдвигающий хомутик (2) снять по направлению вверх

### Монтировать сдвигающий хомутик

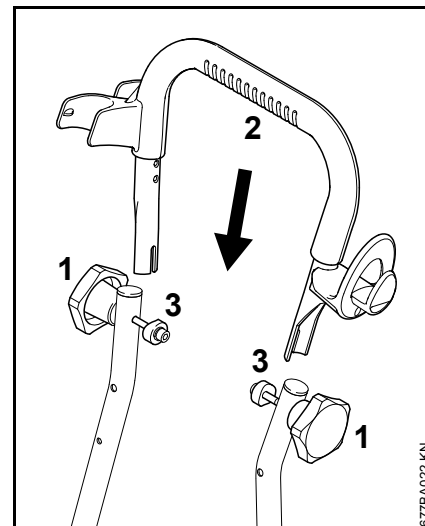

- Оба конца сдвигающего хомутика (2) между удерживающими втулками (3) и трубками рамы одеть через болт
- Обе грибовидные ручки (1) затянуть вручную – сдвигающий хомутик зафиксирован

## Указания по техобслуживанию и техническому уходу

Данные относятся к нормальным условиям эксплуатации. При более длительных ежедневных часах работы указанные интервалы следует соответствующим образом сократить. При не регулярной эксплуатации интервалы могут быть соответственно удлинены.		Перед началом работы	По окончании работы или ежедневно	Еженедельно либо каждые 40 моточасов	Ежемесячно	Ежеквартально либо каждые 200 моточасов	Каждые пол года либо каждые 500 моточасов	При неисправности	При повреждении	При необходимости
Устройство в сборе	Визуальный контроль (состояние, герметичность)	X								
	Очистка		X							X
Уровень масла высоконапорного насоса	Проверить				X					
Масло высоконапорного насоса	Заменить <sup>1) 2)</sup>						X			
Трансмиссионное масло (только RB 402 PLUS)	Проверить				X					
	Заменить <sup>1)</sup>						X			
Подсоединения к высоконапорному шлангу	Очистка		X							X
	Смазка									X
Соединительный штепсель распыляющей трубки и соединительная муфта пистолета-распылителя	Очистка	X								X
Фильтр на подаче воды на входе высокого давления	Очистка			X						X
	Замена								X	
Форсунка высокого давления	Очистка									X
	Замена								X	
Вентиляционные отверстия	Очистка									X
Инжектор	Очистка									X
Кольцевой амортизатор	Контроль									X
	Замена								X	
Двигатель	Техобслуживание	Как описано в прилагаемой инструкции по эксплуатации мотора								

<sup>1)</sup> Первый раз после 50 моточасов

<sup>2)</sup> У RB 302 дальнейшая замена масла каждые пол года либо каждые 200 моточасов

## Техническое обслуживание

Перед проведением работ по техобслуживанию или очисткой устройства остановите мотор.

С целью обеспечения бесперебойной эксплуатации мы рекомендуем проведение следующих работ после каждого пользования устройством:

- Перед монтажом промойте водой водопроводный шланг, высоконапорный шланг, распыляющую трубку и принадлежности.
- Соединительный штепсель распыляющей трубки и соединительную муфту пистолета-распылителя очистить от песка и пыли.

### Очистить высоконапорную форсунку

Засорение форсунки имеет следствием слишком высокое давление насоса, поэтому форсунку необходимо сразу очистить.

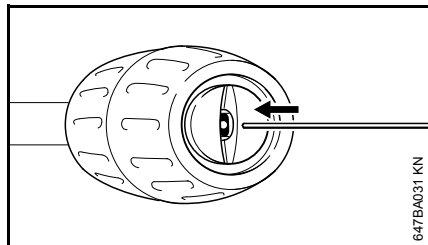

- Выключить мотор
- Задействуйте пистолет-распылитель до тех пор, пока вода не будет стекать из

распыляющей головки по капле – устройство теперь в безнапорном состоянии.

- Демонтаж распыляющей трубки
- Форсунку почистить с помощью соответствующей иголки.

### УКАЗАНИЕ

Форсунку чистить только тогда, когда монтирована распыляющая трубка.

- Распыляющую трубку со стороны форсунки прополоснуть водой.

### Очистка фильтра на подаче воды

Фильтр на подаче воды очищайте, в зависимости от потребности, еженедельно либо чаще.

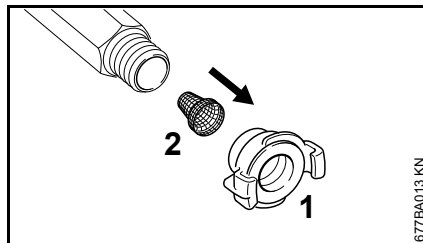

- Отсоедините подсоединение шланга (1)
- Фильтр (2) освободить осторожно с помощью щипцов и промыть
- Перед применением убедиться, что фильтр исправный – повреждённый фильтр заменить.

### Очистка вентиляционных отверстий

Устройство должно содержаться в чистоте, чтобы охлаждающий воздух мог свободно входить и выходить через отверстия.

### Очистить инжектор

Инжектор после использования очистить от чистящих средств.

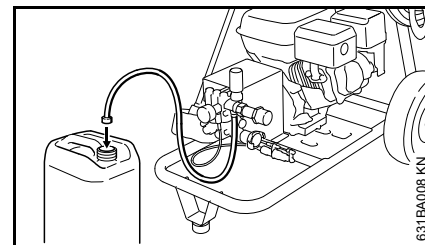

- Всасывающую головку окунуть в воду
- Пистолет-распылитель нажимать приблизительно 5 секунд

### Смазка подсоединений

Подсоединения на высоконапорном шланге при необходимости смазать.

### Техобслуживание мотора

Мотор обслуживать така, как это описано в прилагаемой инструкции по эксплуатации.

## Проверить кольцевой амортизатор

Чтобы обеспечить устойчивое положение устройства, обе передних кольцевых амортизатора при повреждении либо износе заменить.

## Проверка уровня масла

### Высоконапорный насос

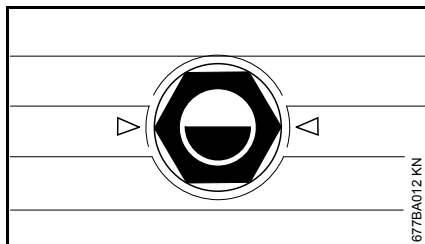

Уровень масла высоконапорного насоса и передачи (только у RB 402 PLUS) проверять ежемесячно.

- Устройство поставить на ровную, горизонтальную подставку
- Проверить, находится ли уровень масла посередине окошка для контроля уровня масла
- При необходимости дозаправить масло (SAE 15 W 40)

### Двигатель

Уровень масла мотора проверить, как описано в прилагаемой инструкции по эксплуатации мотора

### УКАЗАНИЕ

При нехватке масла мотор останавливается автоматически. Мотор может запускаться только при правильном уровне масла.

## Замена масла

- Устройство прогреть – это облегчает замену масла

Использованное масло утилизировать согласно нормам законодательства

### Высоконапорный насос

- Демонтировать крышку

### RB 302

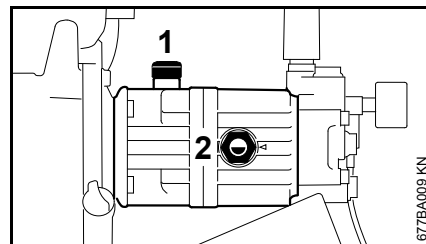

Первая замена масла после 50 моточасов, дальнейшая замена масла раз в пол года либо каждые 200 моточасов.

- Выкрутить болт для заправки масла (1)
- Подходящую ёмкость (1 литр) поставить под насос
- Окошко для контроля уровня масла (2) выкрутить, устройство для опустошения наклонить
- Масло слить в ёмкость
- Окошко для контроля уровня масла (2) закрутить и затянуть
- Заправить масло (180 мл, SAE 15 W 40)

- Проверка уровня масла
- Закрутить и затянуть болт для заправки масла
- Монтировать крышку

### RB 402 PLUS

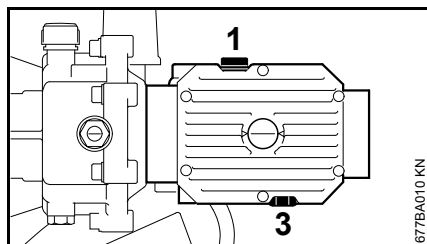

Первая замена масла после **50** моточасов, дальнейшая замена масла раз в пол года либо каждые **500** моточасов.

- Выкрутить болт для заправки масла (1)
- Подходящую ёмкость (1 литр) поставить под насос
- Выкрутить болт для слива масла (3)
- Масло слить в ёмкость
- Закрутить и затянуть болт для слива масла
- Заправить масло (560 мл, SAE 15 W 40)
- Проверка уровня масла
- Закрутить и затянуть болт для заправки масла
- Монтировать крышку

### Двигатель

Моторное масло заменить, как это описано в прилагаемой инструкции по эксплуатации мотора.

### Передача (RB 402 PLUS)

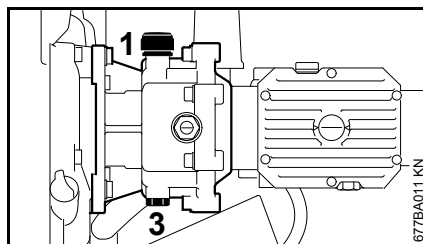

Первая замена масла после **50** моточасов, дальнейшая замена масла раз в пол года либо каждые **500** моточасов.

- Выкрутить болт для заправки масла (1)
- Под насос поставить соответствующую ёмкость (1 литр)
- Выкрутить болт для слива масла (3)
- Масло слить в ёмкость
- Закрутить и затянуть болт для слива масла
- Заправить масло (275 мл, SAE 15 W 40)
- Проверка уровня масла
- Закрутить и затянуть болт для заправки масла

### Минимизация износа, а также избежание повреждений

Соблюдение заданных величин, указанных в данной инструкции по эксплуатации, поможет избежать преждевременный износ и повреждение устройства.

Эксплуатация, техническое обслуживание и хранение устройства должно происходить так тщательно, как это описано в данной инструкции по эксплуатации и в любой инструкции по эксплуатации мотора.

За все повреждения, которые были вызваны несоблюдением указаний относительно техники безопасности, работы и технического обслуживания, ответственность несёт сам пользователь. Это особенно актуально для таких случаев:

- внесение изменений в продукте, которые не разрешены фирмой STIHL
- использование инструментов либо принадлежностей, которые не допускаются к применению с данным устройством, не подходят либо имеют низкое качество,
- пользование устройством не по назначению
- устройство было использовано для спортивных мероприятий и соревнований
- повреждение вследствие эксплуатации устройства с дефектными комплектующими

- повреждения, причиненные морозом,
- повреждения вследствие подвода неправильного напряжения,
- повреждения вследствие плохого водоснабжения (например, слишком малое поперечное сечение питающего шланга).

### **Работы по техническому обслуживанию**

Все работы, описанные в разделе "Техническое обслуживание и уход", а также в любой инструкции по эксплуатации мотора, должны проводиться регулярно. В случае если данные работы по техническому обслуживанию не могут быть выполнены самим пользователем, необходимо обратиться к торговому агенту-специалисту.

Фирма STIHL рекомендует поручить проведение работ по техобслуживанию и ремонту только торговому агенту-специалисту фирмы STIHL. Торговые агенты-специалисты фирмы STIHL посещают регулярно курсы по повышению квалификации и в их распоряжении предоставляется техническая информация.

Если данные работы не проводятся либо выполняются не надлежащим образом, то могут возникнуть повреждения, за которые отвечает сам пользователь. К ним кроме прочих относятся:

- Повреждения компонентов устройства вследствие неправильного или недостаточного проведения работ по техобслуживанию
- Коррозия и другие повреждения как следствие неправильного хранения
- Повреждения устройства вследствие использования запасных частей низкого качества

### **Быстроизнашивающиеся детали**

Некоторые детали мотоустройства, даже при применении их по назначению, подвержены нормальному износу и должны своевременно заменяться, в зависимости от вида и продолжительности их использования. К этому относятся, среди прочего:

- высоконапорные сопла
- высоконапорные шланги

## Важные комплектующие

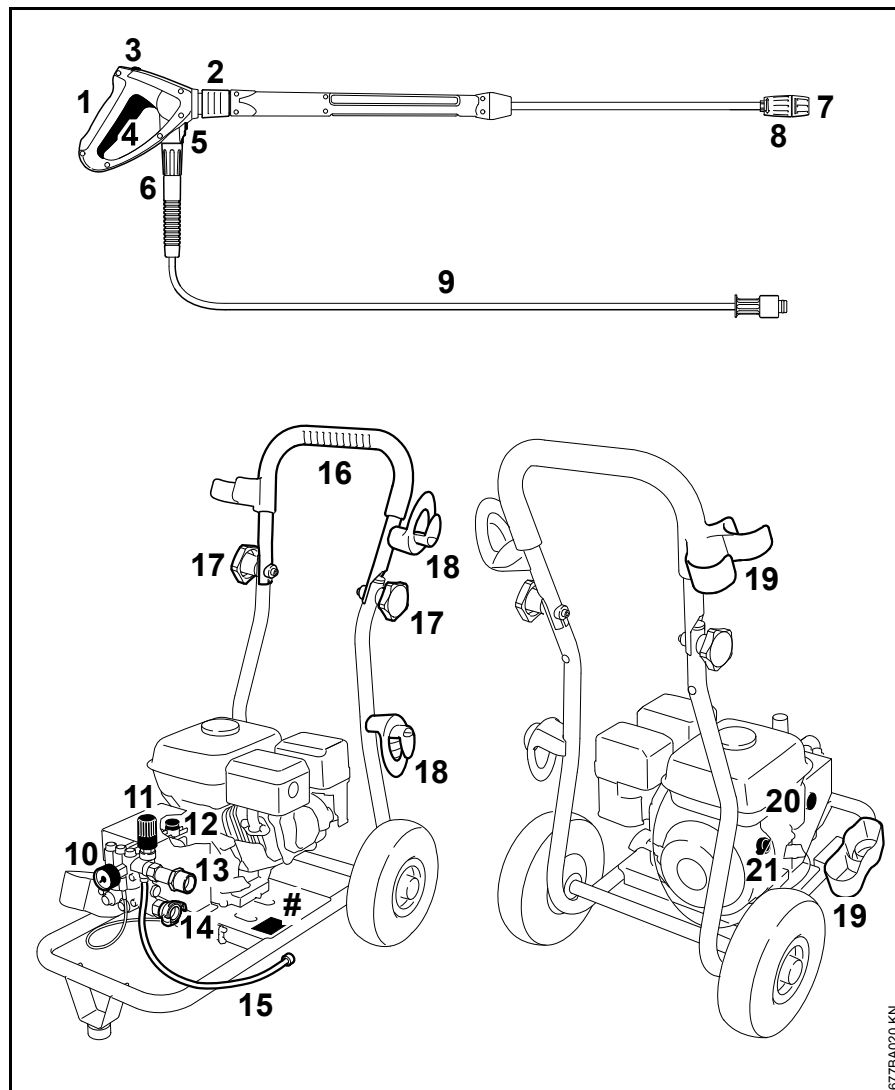

## RB 302

- 1 Пистолет-распылитель
- 2 Муфта для распыляющей трубки
- 3 Предохранительный рычаг
- 4 Рычаг
- 5 Фиксация подсоединения высоконапорного шланга
- 6 Накладная гайка высоконапорного шланга
- 7 Форсунка
- 8 Установочная втулка для рабочего давления
- 9 Высоконапорный шланг
- 10 Манометр
- 11 Поворотная ручка регулировка давления / кол-ва
- 12 Болт для заправки масла
- 13 Подсоединительный штуцер высоконапорного шланга
- 14 Подсоединительный шланг для подачи воды с фильтром
- 15 Всасывающий шланг для чистящих средств
- 16 Сдвигающий хомутик
- 17 Грибковая ручка
- 18 Держатель для шланга высокого давления
- 19 Держатель для распыляющего устройства
- 20 Окошко для контроля уровня масла (болт для слива масла)
- 21 Переключатель мотора
- # Заводская табличка устройства

Важные комплектующие мотора – см. инструкцию по эксплуатации мотора.

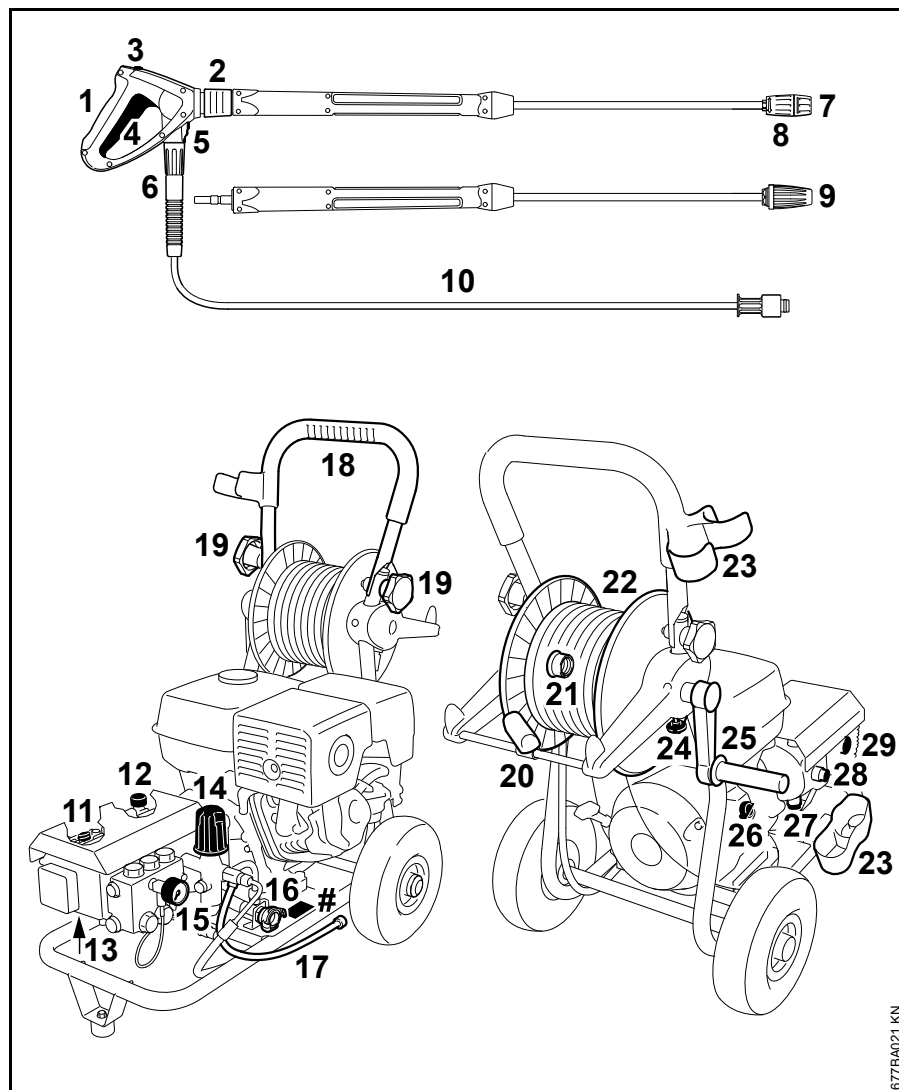

### RB 402 PLUS

- 1 Пистолет-распылитель
- 2 Муфта для распыляющей трубки
- 3 Предохранительный рычаг
- 4 Рычаг
- 5 Фиксация подсоединения высоконапорного шланга
- 6 Накладная гайка высоконапорного шланга
- 7 Форсунка
- 8 Установочная втулка для рабочего давления
- 9 Роторная форсунка
- 10 Высоконапорный шланг
- 11 Болт для заправки масла к высоконапорному насосу
- 12 Болт для заправки масла к передаче
- 13 Болт для слива масла к высоконапорному насосу
- 14 Поворотная ручка регулировка давления / кол-ва
- 15 Манометр
- 16 Подсоединительный шланг для подачи воды с фильтром
- 17 Всасывающий шланг для чистящих средств
- 18 Сдвигающий хомутик
- 19 Грибковая ручка

- 20 Направляющая для высоконапорного шланга
- 21 Подсоединительный штуцер высоконапорного шланга
- 22 Барабан для шланга
- 23 Держатель для распыляющего устройства
- 24 Тормоз для барабана для шланга
- 25 Поворотная ручка барабана для шланга
- 26 Переключатель мотора
- 27 Болт для слива масла к передаче
- 28 Окошко для контроля уровня масла для передачи
- 29 Окошко для контроля уровня масла для высоконапорного насоса
- # Заводская табличка устройства

Важные комплектующие мотора – см. инструкцию по эксплуатации мотора.

## Технические данные

### Двигатель

Четырёхтактный двигатель с одним цилиндром

#### RB 302

Рабочий объём:	163 см <sup>3</sup>
Мощность:	4 кВт (5,5 л.с.) при 3600 1/мин
Сорт масла:	SAE 15W-40
Кол-во масла для заправки:	600 мл
Топливо:	Бензин
Объём топливного бака:	3600 см <sup>3</sup> (3,6 литр)

Дальнейшие Технические Данные см. инструкцию по эксплуатации двигателя.

#### RB 402 PLUS

Рабочий объём:	389 см <sup>3</sup>
Мощность:	9,6 кВт (13,2 л.с.) при 3600 1/мин
Сорт масла:	SAE 15W-40
Кол-во масла для заправки:	1100 мл
Топливо:	Бензин
Объём топливного бака:	6500 см <sup>3</sup> (6,5 литр)

Дальнейшие Технические Данные см. инструкцию по эксплуатации двигателя.

## Гидравлические данные

### RB 302

Рабочее давление:	1 - 14 Мпа (10 - 140 бар)
Макс. допустимое давление:	25 Мпа (250 бар)
Макс. давление на подаче воды:	1 Мпа (10 бар)
Макс. расход воды:	840 литр/час
Расход воды согласно EN 60335-2-79:	750 литр/час
Максимальная высота всасывания:	1,0 м
Макс. температура на подаче воды	
Эксплуатация с водой под давлением:	60 °С
Работа на всасывание:	50 °С
Максимальная сила отдачи:	34 Н
Сорт масла для высоконапорного насоса:	SAE 15W-40
Кол-во заправки для высоконапорного насоса:	180 мл

## RB 402 PLUS

Рабочее давление:	1 - 23 Мпа (10 - 230 бар)
Макс. допустимое давление:	25 Мпа (250 бар)
Макс. давление на подаче воды:	1 Мпа (10 бар)
Макс. расход воды:	1146 литр/ча с
Расход воды согласно EN 60335-2-79:	1098 литр/ча с
Максимальная высота всасывания:	2,5 м
Макс. температура на подаче воды	
Эксплуатация с водой под давлением:	70 °С
Работа на всасывание:	60 °С
Максимальная сила отдачи:	58 Н
Сорт масла для высоконапорного насоса:	SAE 15W-40
Кол-во заправки для высоконапорного насоса:	560 мл
Сорт масла передача:	SAE 15W-40
Кол-во заправки масла для передачи:	275 мл

### Размеры

Длина ок.:	800 мм
Ширина ок.:	590 мм
Высота ок.:	1015 мм

### Вес

С разбрызгивателем и высоконапорным шлангом:

RB 302:	ок. 38,5 кг
RB 402 PLUS:	ок. 80 кг

### Высоконапорный шланг

RE 302:	10 м, DN 08, армированная сталью ткань
RB 402 PLUS:	20 м, DN 08, армированная сталью ткань

### Значения уровня звука и вибраций

#### Уровень звукового давления $L_p$ согласно ISO 3744 (расстояние 1 м)

RB 302:	90,4 дБ (А)
RB 402 PLUS:	90,2 дБ (А)

#### Уровень мощности звука $L_w$ согласно ISO 3744

RB 302:	103,8 дБ (А)
RB 402 PLUS:	103,6 дБ (А)

#### Величина вибраций $a_{hv}$ на ручке согласно ISO 5349

RB 302:	< 2,5 м/с <sup>2</sup>
RB 402 PLUS:	< 2,5 м/с <sup>2</sup>

Для уровня звукового давления и уровня звуковой мощности величина K-составляет согласно RL 2006/42/EG = 1,5 дБ(А); для уровня вибраций величина K-составляет согласно RL 2006/42/EG = 2,0 м/с<sup>2</sup>.

## Специальные принадлежности

### Набор для чистки трубок

длиной 10 либо 20 м

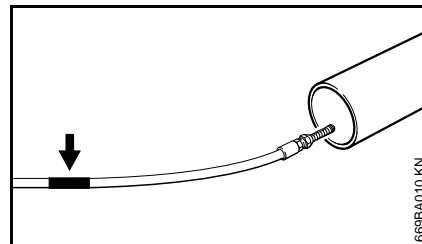

На конце чистящего шланга находится маркировка (см. стрелку):

- Шланг ввести в подлежащую чистке трубку до маркировки – лишь после этого включить агрегат

Если при вытягивании шланга из трубки видна маркировка:

- Выключить агрегат
- Приводить в действие пистолет-распылитель, до снятия напора с агрегата
- Шланг полностью извлечь из трубки

Ни в коем случае не вытаскивать шланг из трубки при включенном агрегате.

### Другие специальные принадлежности

Вращающаяся моющая щётка – сменная насадка щётки.

**Щетка для мойки поверхности** – для монтажа на прямой либо загнутой струйной трубке.

**Распыляющая трубка, прямая** – длиной 350, 500, 1070, 1800 либо 2500 мм.

**Распыляющая трубка, загнутая** – длиной 1070 мм; распыляющая трубка, загнутая – на направлять за непросматриваемые углы, где могут находиться люди.

**Круглая распыляющая насадка** – 0° угол распыления для очень сильной точечной струи.

**Насадка высокого давления** – угол распыления 15°, 30° либо 60°.

**Роторная насадка с распыляющей трубкой** – длиной 950 мм – для больших площадей и особенно сильных загрязнений.  
(У моделей PLUS входит в объём поставки)

**Удлинение высоконапорного шланга** – DN 08, патрубок M27x1,5; стальная ткань, армированная, длина 10, 15 либо 20 м. Всегда следует применять только **один** удлинитель высоконапорного шланга.

**Адаптер высоконапорного шланга** – патрубок M27x1,5 – для соединения высоконапорного шланга и удлинения высоконапорного шланга.

**Адаптер** – для соединения принадлежностей с резьбовым разъемом и пистолета со штепсельным разъемом.

**Устройство для распыления влажного песка** – для пескоструйной обработки, например, камня или металла.

**Фильтр для воды** – для очистки воды из водопроводной сети, а также при безнапорной эксплуатации на всасывание.

**Прерыватель обратного потока** – предотвращает обратное течение воды из мойки высокого давления в сеть снабжения питьевой водой.

**Набор для всасывания** – профессиональная модель, 3/4", длина 3 м.

Актуальную информацию по этим и другим специальным принадлежностям можно получить у специализированного дилера STIHL.

## Устранение неполадок в работе

Перед проведением работ на устройстве остановите мотор, закройте водопроводный кран и задействуйте пистолет-распылитель до тех пор, пока давление не понизится.

Неисправность	Причина	Устранение
Устройство при включении не запускается	Нет топлива в баке	Открыть кран для топлива Заправить топливо <sup>1)</sup>
	Нехватка масла в моторе	Заправить масло <sup>1)</sup>
	Насос примёрз	Устройство нагреть
	Насос заблокирован	Ремонт устройства поручите специализированному дилеру <sup>2)</sup>
Падение давления либо колебания давления	На пистолете-распылителе не верно отрегулировано давление	Установить регулировку давления
	Недостаточное количество воды	Полностью открыть водопроводный кран  Придерживаться допустимой высоты всасывания (только при эксплуатации на всасывание)  Проверить диаметр и длину шланга для подачи воды
	Слишком низкое число оборотов мотора	Ремонт устройства поручите специализированному дилеру <sup>2)</sup>
	Фильтр для подачи воды на входе насоса засорен	Очистите фильтр для подачи воды – см. "Техническое обслуживание"
	Воздух в системе	Выкачать воздух из системы, для этого пистолет-распылитель несколько раз нажать через небольшие промежутки
	Форсунка высокого давления засорилась / неисправна	Почистить форсунку – см. "Техническое обслуживание"  Заменить форсунку

1) См. инструкцию по эксплуатации мотора

2) STIHL рекомендует специализированного дилера STIHL

Перед проведением работ на устройстве остановите мотор, закройте водопроводный кран и задействуйте пистолет-распылитель до тех пор, пока давление не понизится.

Неисправность	Причина	Устранение
Падение давления либо колебания давления	Насос частично примёрз	Устройство нагреть
	Насос всасывает воздух (только эксплуатация на всасывание)	Проверить герметичность всасывающего набора, удалить воздух из системы, для этого пистолет-распылитель несколько раз нажать через короткие промежутки времени.
	Высоконапорный насос негерметичный, клапаны неисправны	Ремонт устройства поручите специализированному дилеру <sup>2)</sup>
	Температура воды слишком высокая	Допустимая температура воды – см. "Технические данные"
Слишком высокое давление	Регулировка числа оборотов мотора не верно установлена либо неисправна	Ремонт устройства поручите специализированному дилеру <sup>2)</sup>
Мотор останавливается	Нехватка масла в моторе	Заправить масло <sup>1)</sup>
Средство для очистки не примешивается	Бак для чистящих средств пустой	Заправьте бак для чистящих средств
	Всасывающее отверстие для чистящих средств загрязнено	Удалите загрязнение
	Инжектор загрязнён либо засорён всасывающий шланг	Почистить инжектор – см. "Техническое обслуживание", удалить засорение во всасывающем шланге
	Регулирующая втулка на распыляющей трубке не отрегулирована на низком давлении	Регулирующую втулку повернуть против часовой стрелки до упора – см. "Добавление чистящих средств"

1) См. инструкцию по эксплуатации мотора

2) STIHL рекомендует специализированного дилера STIHL

## Указания по ремонту

Пользователи данного устройства могут осуществлять только те работы по техническому обслуживанию и уходу, которые описаны в данной инструкции по эксплуатации. Остальные виды ремонтных работ могут осуществлять только специализированные дилеры.

Фирма STIHL рекомендует поручить проведение работ по техобслуживанию и ремонту только специализированному дилеру фирмы STIHL. Специализированные дилеры фирмы STIHL посещают регулярно курсы по повышению квалификации и в их распоряжении предоставляется техническая информация.

При ремонте монтировать только те комплектующие, которые допущены компанией STIHL для данного моторизированного устройства либо технически равноценные комплектующие. Применяйте только высококачественные запасные части. Иначе существует опасность возникновения несчастных случаев или повреждения устройства.

Фирма STIHL рекомендует использовать оригинальные запасные части фирмы STIHL.

Оригинальные запасные части фирмы STIHL можно узнать по номеру комплектующей STIHL, по надписи **STIHL** и при необходимости по обозначению комплектующей STIHL  (на маленьких комплектующих может быть только одно обозначение).

## Устранение отходов

При утилизации следует соблюдать специфические для страны нормы по утилизации отходов.

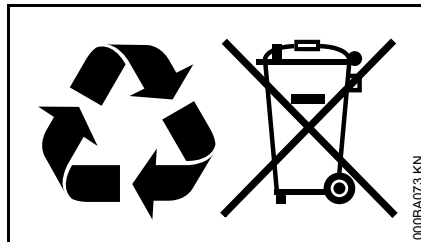

Продукты компании STIHL не являются бытовыми отходами. Продукт STIHL, аккумулятор, принадлежность и упаковка подлежат не загрязняющей окружающую среду повторной переработке.

Актуальную информацию относительно утилизации можно получить у специализированного дилера STIHL.

## Декларация о соответствии стандартам ЕС

ANDREAS STIHL AG & Co. KG  
Badstr. 115  
D-71336 Waiblingen

подтверждает, что

Конструкция:	мойки высокого давления
Фабричная марка:	STIHL
Серия:	RB 302
Серийный номер:	4772
Рабочий объём:	163 см <sup>3</sup>
Серия:	RB 402 PLUS
Серийный номер:	4773
Рабочий объём:	389 см <sup>3</sup>

Устройство соответствует требованиям по выполнению директив 2006/42/EG, 2004/108/EG и 2000/14/EG, также устройство было разработано и изготовлено в соответствии со следующими нормами:

EN ISO 12100-1, EN ISO 12100-2, EN 55012, EN 60335-2-79, EN 61000-6-1, EN 61000-6-3

Установление измеренного и гарантированного уровня звуковой мощности производилось согласно директиве 2000/14/EG, приложение V, с использованием стандарта ISO 3744.

### Измеренный уровень звуковой мощности

RB 302:	103,8 дБ(А)
RB 402 PLUS:	103,6 дБ(А)

**Гарантированный уровень звуковой мощности**

RB 302: 105 дБ (A)

RB 402 PLUS: 105 дБ (A)

Хранение технической документации:

ANDREAS STIHL AG & Co. KG  
Produktzulassung

Год выпуска и серийный номер  
указаны на устройстве.

Waiblingen, 01.08.2012

ANDREAS STIHL AG & Co. KG

Ваш



Томас Эльзнер

Руководитель отдела Продукт-  
Менеджмент







0458-677-9921-A

INT 1



[www.stihl.com](http://www.stihl.com)



0458-677-9921-A

# McGrp.Ru



## Сайт техники и электроники

Наш сайт [McGrp.Ru](http://McGrp.Ru) при этом не является просто хранилищем [инструкций по эксплуатации](#), это живое сообщество людей. Они общаются на форуме, задают вопросы о способах и особенностях использования техники. На все вопросы очень быстро находят ответы от таких же посетителей сайта, экспертов или администраторов. Вопрос можно задать как на форуме, так и в специальной форме на странице, где описывается интересующая вас техника.